



พลโท อนุรักษ์ ชูณหะนันท์ ผู้บัญชาการโรงเรียนนายร้อยพระจุลจอมเกล้า เป็นประธาน ในพิธีเปิดการฝึกภาคสนาม ของนักเรียนนายร้อย ชั้นปีที่ ๑-๔ ประจำปีการศึกษา ๒๕๖๒ ณ ลานหน้ากองบัญชาการ โรงเรียนนายร้อยพระจุลจอมเกล้า เมื่อวันที่ ๗ มกราคม พุทธศักราช ๒๕๖๓



พลเอกหญิง สมเด็จพระกนิษฐาธิราชเจ้า กรมสมเด็จพระเทพรัตนราชสุดาฯ สยามบรมราชกุมารี เสด็จพระราชดำเนินไปในการทอดพระเนตรการฝึกภาคสนามของนักเรียนนายร้อย ชั้นปีที่ ๓ ประจำปีการศึกษา ๒๕๖๒ วิชาการฝึกหลักสูตรส่งทางอากาศ ณ พื้นที่การฝึกศูนย์สงครามพิเศษ อำเภอเมือง จังหวัดลพบุรี เมื่อวันที่ ๒๒ มกราคม พุทธศักราช ๒๕๖๓



Covid-19

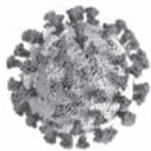
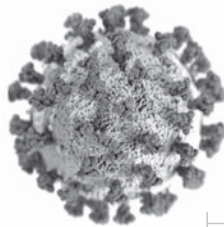
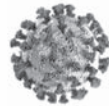
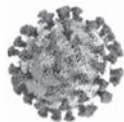

HAPPY NEW YEAR

HAPPY NEW YEAR

HAPPY NEW YEAR

HAPPY NEW YEAR

HAPPY NEW YEAR

HAPPY NEW YEAR

HAPPY NEW YEAR

HAPPY NEW YEAR

HAPPY NEW YEAR

HAPPY NEW YEAR

- กราบสวัสดีปีใหม่ไทยที่รัก
ได้หยุดพักเพื่อก้าวอย่างสร้างสรรค์
สามัคคีแน่นเหนียวกลมเกลียวกัน
ร่วมฝ่าฟันผ่านวิกฤติ "โควิด-ไนน์ทีน"
- ไทยถึงวันแยกกันอยู่สู้โรคระบาด
ช่วยพิฆาตฆ่าโควิดไม่พืดศีล
เชื้อไวรัสโคโรนามาจากจีน
คนประเวณีอยู่บ้านรอดปลอดภัย

พ.อ.จิระ เหล่าจิวังกูร ร้อยการอง



*ประเวณี : ว. ฉลาด, มีฝีมือ



นิตยสารเสนาศึกษา

กำเนิดครั้งแรก มกราคม ๒๕๕๘

กำเนิดครั้งหลัง สิงหาคม ๒๕๖๓

นิตยสารราย ๒ เดือน ของโรงเรียนนายร้อยพระจุลจอมเกล้า

วัตถุประสงค์ : เพื่อเผยแพร่เพิ่มพูนความรู้ทางด้านวิชาการ ผลงานวิจัย การพัฒนาทางทหาร ศิลปะ สารคดี ความคิดเห็น ความรู้ทั่วไป และส่งเสริมความสัมพันธ์อันดี ระหว่างโรงเรียนนายร้อยพระจุลจอมเกล้ากับมวลสมาชิกนิตยสารเสนาศึกษา

พลเอกหญิง สมเด็จพระกนิษฐาธิราชเจ้า กรมสมเด็จพระเทพรัตนราชสุดาฯ สยามบรมราชกุมารี ที่ปรึกษาภคิตติมศักดิ์

กองอำนวยการ

ผู้อำนวยการ

พล.ท.ณัฐวุฒิ ชุณหะวัณ

รองผู้อำนวยการ

พล.ต.เอกภรณ์ ช้างแก้ว

พล.ต.ปิยะพงศ์ กลิ่นพันธุ์

พล.ต.วิชาญ เยี่ยมไพจิตร

ผู้ช่วยผู้อำนวยการ

พล.ต.ศุภชัย ศรีหอม

พล.ต.ประมวล จันทร์ศรี

ที่ปรึกษา

พล.อ.วรวิทย์ พรรณสมัย

พล.อ.พอล มณีรินทร์

พล.อ.ชาญชัย ยศสุนทร

พล.ท.ประเสริฐ หวานฉ่ำ

พล.ท.กานต์ พันนิยาศาสตร์

พล.ท.ศ.สมชาย สิงห์โต

พล.ต.หญิง ศิริรัตน์ บุญรอด

พล.ต.วัลลภ ไชยลาโก

พล.อ.หญิง วันดี ปาลกะวงศ์ ณ อยุธยา

พล.อ.อำนาจ แยมผกา

พล.อ.นันทยศ บุชา

พล.อ.ศักดิ์ระวี พึ่งเย็น

พล.อ.ชัยณรงค์ แก้วประสิทธิ์

พล.อ.ณรงค์ ภักดีศุภผล

พล.อ.วันปิยะ ไชยเนตร

เลขานุการ

พล.อ.ตรีบัณฑิต จิตรีศรีอร่าม

กองบรรณาธิการ

บรรณาธิการ

พล.ต.ธัชพล ไม้รอด

ผู้ช่วยบรรณาธิการ

พล.ต.หญิง กฤตยา ไม้รอด

พล.อ.จิระ เหล่าจิระอังกูร

ประจำกองบรรณาธิการ

พล.อ.หญิง อโนมา คงตะแบก

พล.อ.หญิง ศิริวรรณ กาญจนโหติ

พล.อ.หญิง บุญมาศ ทรรทรานนท์

พล.อ.หญิง จิรัชยา ประสิทธิ์ผล

พล.ท.หญิง ชื่นหทัย สุริยโสภานนท์

พล.ต.หญิง อนันพร ยอดเพชร

ร.อ.หญิง ฉัตรแก้ว ยูวพรหม

ฝ่ายศิลป์

พล.อ.ศึกษา วรภักษ์

ฝ่ายกฎหมาย

พล.ท.สุวัฒน์ กฤษณะสมิต

ช่างภาพ

จ.ส.อ.สุรัชชัย พงษ์ปฏิเมศร์

จ.ส.อ.อาทิตย์ รัตนจางาม

กองจัดการ

ผู้จัดการ

พล.อ.ชัยณรงค์ แก้วประสิทธิ์

ผู้พิมพ์และโฆษณา

พล.ต.ธัชพล ไม้รอด

เหรียญ

พล.อ.รณชัย เปลี่ยนภักดี

ผู้ช่วยเหรียญ

ร.ต.หญิง นัฐภัทร พันผา

ฝ่ายจัดส่ง

พล.ท.ไวพจน์ ปาจะกัง

จ.ส.อ.สมศักดิ์ วีระสะ

ส.อ.เกียรติพล พงศ์ทองกุล

นางนันทวดี บุญสะอาดศรี

น.ส.กนกนันท์ ปาจันทร์

น.ส.วราภรณ์ ไวยภาษา

นายณัฐวุฒิ เอมแยม

ฝ่ายธุรการ

ร.อ.หญิง ชนิศ รัตนสิน

จ.ส.อ.สมหมาย พุทธา

จ.ส.อ.หญิง พจมาลย์ ยังขวัญ

น.ส.อรสา ทองศิเรียน

นายปฐม กอบแก้ว

สำนักงานนิตยสารเสนาศึกษา : โรงพิมพ์ ส่วนบริการ โรงเรียนนายร้อยพระจุลจอมเกล้า ต.พรหมณี อ.เมือง

จ.นครนายก ๒๖๐๐๑ โทร. ๐ ๒๒๕๑ ๒๖๕๑ - ๕, ๐ ๓๗๓๙ ๓๐๑๐ - ๕ ต่อ ๖๒๕๒๑ - ๓

โทรสาร ๖๒๕๒๑, ๐ ๒๒๕๗ ๕๕๑๐ e-mail : senacma@gmail.com

✳️ การติดต่อแผนกการเงิน เพื่อชำระเงินค่าสมาชิก เหรียญนิตยสารเสนาศึกษา โรงเรียนนายร้อยพระจุลจอมเกล้า อ.เมือง จ.นครนายก ๒๖๐๐๑ โดยธนาคารดิจิทัลจ่าย ปรณ.รร.จปร. ในนาม เหรียญ โทร. ๐ ๒๒๕๑ ๒๖๕๑ - ๕ ต่อ ๖๒๑๐๔, ๖๒๗๔๓, ๐๕๗ - ๐๐๕๘๓๙๘ และกรุณาส่งยศชื่อ - สกุล สมาชิก พร้อมหลักฐานการชำระเงิน มาที่เหรียญ

✳️ การติดต่อกองบรรณาธิการ กองบรรณาธิการนิตยสารเสนาศึกษา โรงเรียนนายร้อยพระจุลจอมเกล้า อ.เมือง จ.นครนายก ๒๖๐๐๑ โทร. ๐ ๒๒๕๑ ๒๖๕๑ - ๕, ๐ ๓๗๓๙ ๓๐๑๐ - ๕ ต่อ ๖๒๕๒๑ - ๓ การย้ายที่อยู่ ทวงถามหรือสมัครเป็นสมาชิก ติดต่อสำนักงานนิตยสารเสนาศึกษา โทร. ๐ ๒๒๕๑ ๒๖๕๑ - ๕ ต่อ ๖๒๕๒๑ - ๓

✳️ อัตราค่าบำรุง ๑ ปี (๑ เล่ม ๖ ตอน) ๒๕๐ บาท สำหรับข้าราชการ (ศิษย์เก่า รร.จปร.) ประจําการสังกัดกระทรวงกลาโหม หักจาก ผก.ของหน่วย

บรรณาธิการ ผู้พิมพ์และโฆษณา พล.ต.ธัชพล ไม้รอด

บรรณาธิการแถลง เสนาศึกษา



เล่มที่ ๘๖ ตอนที่ ๑ เดือนมกราคม - กุมภาพันธ์ ๒๕๖๓

สวัสดีครับ ท่านสมาชิกและท่านผู้อ่านเสนาศึกษาทุกท่าน

ปีนี้เป็นปีที่ พลเอกหญิง สมเด็จพระกนิษฐาธิราชเจ้า กรมสมเด็จพระเทพรัตนราชสุดาฯ สยามบรมราชกุมารี ทรงสอนนักเรียนนายร้อยครบ ๔๐ ปี และเสนาศึกษามีอายุ ๑๐๕ ปี จะได้สรุปเป็นบทความเรื่องราวสำคัญที่ทรงมีพระมหากรุณาธิคุณต่อนักเรียนนายร้อยและโรงเรียนนายร้อยพระจุลจอมเกล้าอย่างหาที่สุดมิได้ ตั้งแต่ตอนที่ ๑ จนถึงตอนที่ ๖

บทความในเล่มนี้ส่วนใหญ่เป็นบทความที่จะนำลงเล่มที่ ๘๕ ตอนที่ ๖ เดือนพฤศจิกายน-ธันวาคม ๒๕๖๓ แต่เนื่องจากมีการจัดทำเล่มดังกล่าว ให้เป็นที่ระลึกเก็บไว้เป็นความทรงจำของปีบรมราชาภิเษกในหลวงรัชกาลที่ ๑๐ ซึ่งรวบรวมพิธีการและกิจกรรมที่เกี่ยวข้องไว้ทั้งหมดเพื่อใช้ประโยชน์ต่อไปเมื่อต้องการ ขอให้สมาชิกเก็บรักษาไว้เป็นพิเศษนะครับ การพัฒนาบ้านเมืองสมัยรัชกาลที่ ๕ เล่มนี้ กล่าวถึงการทรงสร้างสถานที่สำคัญไว้หลายแห่งที่ทรงคุณค่าทางประวัติศาสตร์มาจนถึงทุกวันนี้ เรื่องน้ำน่าจะจะไม่สำคัญถ้าไม่มีสงครามทางเรือเกิดขึ้น แต่อาเจียนเองก็มีกองเรือดำน้ำดีเซลไฟฟ้าใหม่ไว้ใช้แล้ว ก็คงเป็นเหตุผลและความจำเป็นหนึ่งที่ ไทยต้องมีไว้ใช้ ผู้นำทหารที่เชี่ยวชาญและฉลาดหลักแหลมนี้ เป็นหลักสูตรนักเรียนนายร้อยบรูไน ซึ่งต้นแบบคือโรงเรียนนายร้อยแซนด์เฮิร์ทซ์ ประเทศอังกฤษ เปิดครั้งแรกปี ค.ศ.๒๐๐๘ ถึงปัจจุบันนับได้ ๑๒ ปีแล้ว บางปีเปิด ๒ รุ่น สร้างคลองกระวั้นนี่ได้อย่างไร รายละเอียดน่าสนใจมากครับ ผู้เขียนเรื่องนี้ท่านอยู่ในคณะกรรมการฯ ชุดแรกตั้งแต่ปี ๒๕๔๔ จนถึงปัจจุบัน ที่สำนักงานของท่านมีเอกสารหลักฐานที่สำคัญเป็นจำนวนมาก ท่านจะทยอยส่งบทความมาลงเสนาศึกษาตอนต่อ ๆ ไปด้วย สถาบันเทคโนโลยีป้องกันประเทศกำลังทำงานวิจัยสร้างเรืออเนกประสงค์ให้กองเรือยุทธการเพื่อให้ทำงานสนองความต้องการต่อภารกิจต่าง ๆ ที่ได้รับ Garden by the bay ของสิงคโปร์ แม้พื้นที่ใช้สอยมีน้อย แต่ก็สามารถสร้างสวนสาธารณะได้อย่างสวยงามน่าทึ่งมากครับ บทบาทของทหารในการพิทักษ์ทรัพยากรธรรมชาติป่าไม้ สัตว์ป่า และพืชพันธุ์มืออย่างไรบ้าง บทความนี้มีคำตอบ ไวรัสโคโรนาเป็นวาระแห่งชาติที่คนไทยทุกคนต้องรู้ ร่วมมือ ร่วมแรงร่วมใจกันปฏิบัติตามแนวทางที่รัฐกำหนดให้ทำอย่างเคร่งครัด เพื่อจะได้ผ่านวิกฤตโรคระบาดนี้ไปได้อย่างสูญเสียน้อยที่สุด สมเด็จพระสันตะปาปาฟรานซิส ไปถึง ผู้ทรงปรารถนาสันติภาพ เสด็จมาเยือนประเทศไทยอย่างเป็นทางการเมื่อวันที่ ๒๐-๒๓ พฤศจิกายน ๒๕๖๒ ที่ผ่านมา ท่านเสด็จไปทำอะไรที่ไหนอย่างไร อ่านติดตามได้ครับ อ่านเรื่องที่เหลือให้จบด้วยนะครับ

ขอบคุณเพื่อนสมาชิกทุกท่านที่สนับสนุนค่าสมาชิกประจำปี ๖๓ ให้เสนาศึกษา นิตยสารเล่มเดียวในประเทศไทยที่ไม่มีสิ่งโฆษณา นี่คือนิสิตของลูกจปร.
ทุกคน

สวัสดีครับ

พล.ต. รัชพล ไม้รอด

พล.ต. รัชพล ไม้รอด

บรรณาธิการนิตยสารเสนาศึกษา





ปรัชญาการศึกษา ๔๐ ปี:

พระราชทานการทรงสอนให้ผู้เรียนมีความสุข

๑๑

สารบัญ

ความคิดเห็นของผู้เขียนในหนังสือฉบับนี้ ไม่มีส่วนผูกพันกับทางราชการแต่ประการใด

เสนาศึกษา เล่มที่ ๘๖ ตอนที่ ๑ เดือนมกราคม - เดือนกุมภาพันธ์ ๒๕๖๓

- ★ นักเรียนนายร้อยอ่านตรงนี้ ๑๘
- ★ การพัฒนาบ้านเมืองสมัยรัชกาลที่ ๕ ๒๒
- ★ อาเซียนกับกองเรือดำน้ำดีเซลไฟฟ้าใหม่ ๒๙
- ★ COVID ถอดรหัสสุขภาพการศึกษา ๓๕
- ★ ผู้นำทหารที่เชี่ยวชาญและฉลาดหลักแหลมฯ ๔๑
- ★ สร้าง “คลองกระ” วันนี้ ๔๙
- ★ สถาบันเทคโนโลยีป้องกันประเทศ ๖๓
- ★ บทบาทของทหารในการพิทักษ์ทรัพยากรธรรมชาติ ป่าไม้ สัตว์ป่า และพันธุ์พืช..... ๗๔



๘๓

รู้ทัน ไวรัสโคโรนา ๒๐๑๙

- ★ ภาษาอังกฤษ ๘๐
- ★ สมเด็จพระสันตะปาปาฟรานซิส :
โป๊ปผู้ทรงปรารถนาสันติภาพ ๘๗
- ★ ตำนาน สมเด็จพระเจ้าตากสินมหาราช ๙๑
- ★ ไฟรักไฟสงคราม ๙๖
- ★ มีของดีมาฝาก ๑๐๑
- ★ เกมส์ ๑๐๓
- ★ ทำกิจที่ควรทำ ๑๐๕
- ★ ใคร อะไร ที่ไหน ๑๑๐



๖๗

Gardens by the Bay:

การสร้างสรรคเมืองในสวนของสิงคโปร์

พระราชกิจ ทูลกระหม่อมอาจารย์



พลเอกหญิง สมเด็จพระกนิษฐาธิราชเจ้า กรมสมเด็จพระเทพรัตนราชสุดาฯ สยามบรมราชกุมารี
เสด็จฯ ไปทอดพระเนตรการฝึกภาคสนามของ นนร.ชั้นปีที่ ๓ ประจำปีการศึกษา ๒๕๖๒
วิชาการฝึกหลักสูตรส่งทางอากาศ ณ พื้นที่การฝึก ศสพ. อ.เมือง จว.ล.บ. เมื่อ ๒๒ มกราคม ๒๕๖๓



๑



๒

๑ - ๓ พล.ท.ณัฐวุฒิ ชุณหะนนท์ ผบ.รร.จปร. เป็นประธาน
ในกิจกรรมทำบุญตักบาตร และขอพรเนื่องในเทศกาลวันขึ้นปีใหม่
๒๕๖๓ ณ พุทธศาสนสถาน รร.จปร. เมื่อ ๗ มกราคม ๒๕๖๓



๓



๔



๕

๔ - ๕ พล.ท.ณัฐวุฒิ ชุณหะนนท์ ผบ.รร.จปร. เป็นประธานในพิธีเปิดการฝึกภาคสนาม ของ นนร.
ชั้นปีที่ ๑ - ๔ ประจำปีการศึกษา ๒๕๖๒ ณ ลานหน้า บก.รร.จปร. เมื่อ ๗ มกราคม ๒๕๖๓



๖

๖ - ๗ พล.ท.ณัฐวุฒิ ชุณหะนนท์
ผบ.รร.จปร. เป็นประธานในกิจกรรมงาน
วันเด็กแห่งชาติ ประจำปี ๒๕๖๓ ณ แหล่ง
สมาคมข้าราชการ รร.จปร. เมื่อ ๑๑
มกราคม ๒๕๖๓



๗



**ตามสัมพันธ
กิจกรรมทั่วไป**

๘ - ๑๐ พ.อ.นันทยศ บุษชา รอง เสธ.รร.จปร. ตรวจเยี่ยมการฝึกภาคสนามของ นนร.ชั้นปีที่ ๑ รุ่นที่ ๗๑ วิชาการฝึกการป้องกัน เคมี ชีวะ รังสี นิวเคลียร์ ณ พื้นที่การฝึก รร.จปร. เมื่อ ๒๑ มกราคม ๒๕๖๓



๑๑ - ๑๓ พ.อ.อำนาจ แยมผกา รอง เสธ.รร.จปร. ตรวจเยี่ยมการฝึกภาคสนามของ นนร.ชั้นปีที่ ๑ รุ่นที่ ๗๑ วิชาการฝึกสุขศาสตร์ทหาร ณ พื้นที่การฝึก รร.จปร. เมื่อ ๒๔ มกราคม ๒๕๖๓



๑๔ - ๑๖ พล.ต.วิชาติ เอี่ยมไพจิตร เสธ.รร.จปร. ตรวจเยี่ยมการฝึกภาคสนามของ นนร.ชั้นปีที่ ๔ รุ่นที่ ๖๘ วิชาการฝึกหลักสูตรการรบแบบจู่โจม ณ ศร. จว.ป.ข. เมื่อ ๒๙ มกราคม ๒๕๖๓



๑๗



๑๘

๑๗ - ๑๘ พล.ต.เอกธรัตน์ ช้างแก้ว รอง ผบ.รร.จปร. เป็นประธานในพิธีบำเพ็ญกุศลและเวียนเทียน เนื่องในวันมาฆบูชา ณ พุทธศาสนสถาน รร.จปร. เมื่อ ๗ กุมภาพันธ์ ๒๕๖๓



๑๙



๒๐



๒๑

๑๙ - ๒๑ พล.ต. ปิยพงศ์ กลิ่นพันธุ์ รอง ผบ.รร.จปร. เป็นประธานในพิธี พระราชทานเมล็ดพันธุ์ข้าวเปลือกหน้าพระฉายาลักษณ์ พล.อ.หญิง สมเด็จพระกนิษฐาธิราชเจ้า กรมสมเด็จพระเทพรัตนราชสุดาฯ สยามบรมราชกุมารี ที่ได้เก็บเกี่ยวจากแปลงสาธิตการเกษตร รร.จปร. ฤดูกาลผลิต ๒๕๖๒ ให้แก่เกษตรกร หมู่ที่ ๑ ต.ปากพลี อ.ปากพลี จว.น.ย. ณ โรงสีข้าวพระราชทาน รร.จปร. เมื่อ ๖ กุมภาพันธ์ ๒๕๖๓



๒๒



๒๓

๒๒ - ๒๓ พล.ท.ณัฐวุฒิ ชุณหะนันท์ ผบ.รร.จปร. ตรวจเยี่ยมการฝึกพร้อมหน่วยทหารรักษาพระองค์/เหล่าทัพ ประจำปี ๒๕๖๓ ของ นนร. ชั้นปีที่ ๑ - ๓ ประจำปีการศึกษา ๒๕๖๒ ณ พล.ร.๒ รอ. จว.ป.จ. เมื่อ ๘ กุมภาพันธ์ ๒๕๖๓



๒๔



๒๕

๒๔ - ๒๕ พล.ท.ณัฐวุฒิ ชุณหะนันท์ ผบ.รร.จปร. ตรวจเยี่ยมการฝึกภาคสนามของ นนร.ชั้นปีที่ ๔ รุ่นที่ ๖๘ วิชาการฝึกหลักสูตรการรบแบบจู่โจม ในการเคลื่อนย้ายทางอากาศ ณ สนามฝึกบ้านวังข้าวสาร-บ้านโพรงเข้ จว.พ.บ. เมื่อ ๒๖ กุมภาพันธ์ ๒๕๖๓



เสนาศึกษา

พันเอก ดร.สรศักดิ์ งามขจรกุลกิจ

ปรัชญาการศึกษา ๔๐ ปี: พระราชทานการทรงสอนให้ผู้เรียนมีความสุข

“การเรียนประวัติศาสตร์ในโรงเรียนนายร้อยมีจุดประสงค์หลักในการให้นักเรียนฝึกหัด
วิธีการทางประวัติศาสตร์ในการคิดหาเหตุผล...

การสอนไม่ได้มุ่งสร้างนักประวัติศาสตร์อาชีพ จึงไม่ได้เข้มงวดเกินไป อยากให้ทุกคนสนุก
ในการเรียนมากกว่า”

(ส่วนหนึ่งจากบทพระราชทานสัมภาษณ์ในหนังสือ “เพราะชอบฟ้ากว้าง” ปี ๒๕๓๘)

บทนำ

“อยากให้ทุกคนสนุกในการเรียนมากกว่า” คือพระราชประสงค์ในการเรียนการสอนวิชาประวัติศาสตร์ตลอด ๔๐ ปีที่ผ่านมา ของพลเอกหญิง ศาสตราจารย์ ดร. สมเด็จพระกนิษฐาธิราชเจ้า กรมสมเด็จพระเทพรัตนราชสุดาฯ สยามบรมราชกุมารี ในฐานะ “ทูลกระหม่อมอาจารย์” ของนักเรียนนายร้อย หรือ “ครูประวัติศาสตร์” เนื่องจากปรัชญา

ในการให้การศึกษาของพระองค์เป็นหลักใหญ่แล้ว ทรงต้องการให้ผู้เรียนมีความสุข มีชีวิตชีวา และมีเสรีภาพในความคิด ซึ่งพระราชดำรินี้ไม่ต่างไปจากทางตะวันตกหรือของท่านรพินทรนาถ ติงกอร์ นักปราชญ์อินเดีย เพราะต่างเห็นว่าหากการเรียนรู้เป็นไปอย่างสนุก ผู้เรียนก็จะพัฒนาความคิดอ่านตลอดไป และส่งผลดีต่อสังคมและประเทศ



เพื่อการนี้ทรงมีหลักและวิธีการในการถ่ายทอดความรู้ ที่มีลักษณะเด่นอันเป็นแบบฉบับของพระองค์เอง โดยสะท้อนผ่าน “พระสไตส์” อย่างเรียบง่าย สบาย ๆ และสนุกในแบบบัณฑิตผู้รู้ ทั้งด้านการฝึกฝนทางวิธีการและบทเรียนในอดีตให้กับนักเรียน และการเล่าเรื่องราวจากการเสด็จเยือนประเทศต่าง ๆ ผ่านพระราชนิพนธ์สารคดีท่องโลกกว้าง และส่วนหนึ่งของ “พระสไตส์” นี้ ทั้งจากโน้ตเรียนและการเล่าเรื่องราวต่าง ๆ จากมุมมองของพระองค์ที่มีจินตนาการสร้างสรรค์ทั้งเรื่องใหญ่เรื่องเล็กอยู่เสมอ นั่น ผู้เขียนจะนำมาบอกกล่าวให้เห็นในบทความนี้อย่างเป็นระบบและครบกระบวนการของหลักวิชาความรู้ทางประวัติศาสตร์

เข้าใจเข้าถึงวิชาประวัติศาสตร์

หลักสำคัญของการเข้าใจเข้าถึงวิชาประวัติศาสตร์นี้ ผู้เขียนได้เรียบเรียงขึ้นจากความทรงจำส่วนตัว ที่อิงอยู่กับหลักฐานของกองวิชาประวัติศาสตร์แห่งเขาชะโงก บวกกับประสบการณ์ในการทรงสอนและการเล่าเรื่องราวต่าง ๆ ผ่านพระราชนิพนธ์สารคดีท่องโลกกว้างของกรมสมเด็จพระเทพรัตนราชสุดาฯ เป็นหลักใหญ่ แต่เป็นเพียงส่วนหนึ่งของ “พระสไตส์” เท่านั้น และความจริงความรู้จากเรื่องเล่านี้อาจทำลายความเชื่อเดิมของผู้อ่านก็ได้

อย่างไรก็ตาม ผู้อ่านอย่าได้วิตกกังวลไปเกินกว่าเหตุ เนื่องจากความท้าทายนี้คงไม่ถึงกับ

ทำให้ความเชื่อเก่าของท่านพังทลายไปอย่างสิ้นเชิง เพราะเรื่อง “น่าเบื่อ” จากวิชาประวัติศาสตร์ก็ไม่น้อยเช่นกัน หากครูผู้สอนยังไม่เข้าใจ เข้าถึง “หัวใจ” ในการเรียนการสอนวิชานี้อย่างถึง “แก่น”

การทำลายความเชื่อเดิมคือ เรื่อง “น่าเบื่อ” ของวิชาประวัติศาสตร์นั้นมืออยู่จริง และอาจเท่ากับช่วยเตือนให้ท่านเตรียมใจในการอ่านเรื่องนี้ คือการมองวิชานี้จากความเป็นจริง หรือเป็นผู้ที่มีจิตสำนึกของความเป็นนักประวัติศาสตร์ที่ดีในตัวตนตลอดเวลา อย่าเชื่ออะไรง่าย ๆ แม้ความเชื่อเดิมของท่านก็ตาม

ก่อนจะอ่าน ผู้อ่านหลายท่านคงเกิดความรู้สึกแปลก ๆ ว่า ทำไมผู้เขียนจึงเริ่มจากเรื่องนี้ และเรื่องนี้กำลังจะย่นยื้อคุณย้อนกระแสของการเรียนการสอนวิชาประวัติศาสตร์ในสังคมไทยกระนั้นหรือ? เพราะเป็นที่ทราบกันดีว่า น้อยคนมีอดีตที่มีความสุขหรือ “สนุก” ไปกับวิชานี้ในสมัยเป็นนักเรียน

ที่จริงการเริ่มด้วยเรื่องนี้มีความตั้งใจเช่นนั้นด้วย และการทวนกระแสการรับรู้ ความรู้สึกนึกคิดในเรื่องนี้ ก็มีข้อเท็จจริงและแนวโน้มไปในลักษณะเช่นเดียวกับ “พระสไตส์” ในการทรงสอนของพระองค์อยู่มากพอควร คือ “จริง ๆ แล้ววิชาประวัติศาสตร์ไม่ได้น่าเบื่ออย่างที่คิด” และวิชานี้ก็ไม่ได้ “เป็นยาขม” ของผู้เรียนเสมอไป โดยเฉพาะข้อมูล ความคิดเห็นจำนวนไม่น้อยในกระแสทางสังคมโลกออนไลน์สมัยปัจจุบัน

ประวัติศาสตร์เป็น “วิชาที่สามารถฝึก



กระบวนการคิดวิเคราะห์ ให้คิดได้หลายรูปแบบหลายมุมมอง ฝึกให้ไม่ด่วนสรุปอะไรง่าย ๆ...” นั้น ถือเป็น “หัวใจ” ของการทรงสอนใน “พระสไตล์” กรมสมเด็จพระเทพฯ เช่นกัน เพราะเป็นสิ่งที่พระองค์ทรงเน้นทั้งในชั้นเรียนและพระราชนิพนธ์สารคดี ท่องโลกกว้าง และเหตุผลที่พระองค์ทรงต้องเน้นเสมอ ก็เพราะทรงเห็นว่า การเรียนการสอนวิชานี้จะเท่ากับเป็น “การลับสมอง” ของผู้เรียนไปในตัวด้วย ตามสำนวนของพระองค์คือ “ช่วยให้ผู้ศึกษาได้รู้จักใช้ความคิด รู้จักหาเหตุผลจากข้อมูลต่าง ๆ ที่มีอยู่ เป็นการลับสมอง” ซึ่งเป็นพระราชดำริมาตั้งแต่สมัยพระองค์ทรงเป็นนิสิตแห่งจุฬาลงกรณ์มหาวิทยาลัยแล้ว

“การลับสมอง” จากวิชาประวัติศาสตร์นั้น พระองค์ทรงสอนทรงถ่ายทอดไว้ใน “พระสไตล์” อย่างเป็นระบบและครบทั้งกระบวนการของการทรงเป็น “ครูประวัติศาสตร์” เพื่อให้การเรียนรู้อดีดีเป็นไปอย่างสนุก และมีประโยชน์ใช้สอยสำหรับปัจจุบัน และอนาคตที่ใคร ๆ ก็อยากเรียนอยากรู้ โดยมีจุดเด่นอยู่ที่ประวัติศาสตร์เป็นวิชาแห่งการตั้งคำถาม ฝึกการใช้เหตุใช้ผลวิเคราะห์ รู้จักเชื่อมโยงข้อมูล

และเข้าถึงเนื้อหาบทเรียนเชิงสร้างสรรค์ คือเป็นการเรียนรู้อย่างมีจินตนาการว่าสิ่งที่เกิดขึ้นในปัจจุบัน เป็นผลจากอดีตเช่นไร

แนวการทรงสอนในลักษณะเช่นนี้ จึงอยู่ที่การพัฒนาความสามารถทางความคิดอ่านของผู้เรียนเป็นหลัก คล้ายเป็นการ “ติดอาวุธทางปัญญา” ให้กับผู้เรียนและจะเป็นภูมิคุ้มกันที่ดีให้กับคนในชาติ เป็นสังคมแห่งการใช้เหตุผลความรู้ คนจะมีสติ รู้จักใช้เหตุใช้ผลไม่หลงไปกับคำพูดใคร ในขณะที่เดียวกันจะเกิดความรู้สึกรักชาติในมิติกว้างที่ไปกับผู้อื่น ๆ ได้ ร่วมพัฒนาประเทศชาติกับเพื่อนบ้าน และสังคมโลกอย่างสันติ

หลักคิดนี้ถือเป็นเรื่องพื้นฐานสำคัญของวิชาประวัติศาสตร์ และเป็นสิ่งที่กรมสมเด็จพระเทพฯ ทรงเน้นเสมอ เพื่อให้ข้อคิดกับนักเรียนนายร้อยได้ตระหนักถึงการตรวจสอบอย่างมีเหตุผลก่อนจะเชื่อตาม และไม่ยกเว้นแม้แต่วิชาอื่น ๆ ที่ทรงร่วมสอน รวมทั้งเอกสารประกอบการทรงสอนของพระองค์ก็เช่นกันด้วย



ตั้งการทวงสอนวิชาการเมืองการปกครองประเทศไทย ปี ๒๕๓๗ วิชานี้เป็นวิชาของกองวิชากฎหมายและสังคมศาสตร์ พระองค์ทรงสอนร่วมและสรุปปิตุวิชา “ข้อคิดบางประการเกี่ยวกับการเรียนวิชาการเมืองการปกครองไทย” ในหัวข้อ “ทำไมจึงต้องศึกษาเรื่องระเบียบวิธีวิจัย” ตั้งความตอนหนึ่งว่า

“นักเรียนบางคนอาจสงสัยว่าทำไมจึงต้องศึกษาเรื่องระเบียบวิธีวิจัยด้วย ไม่เน้นเฉพาะด้านเนื้อหาและแนวการวิเคราะห์เกี่ยวกับการเมืองการปกครองไทยเท่านั้น และการศึกษาเรื่องระเบียบวิธีวิจัยต่าง ๆ มีประโยชน์อย่างไร...

... การศึกษาเรื่องระเบียบวิธีวิจัยให้ประโยชน์ต่อผู้เรียนดังนี้

๑.๑ ทำให้สามารถวิเคราะห์ประเมินค่าหนังสือหรืองานวิชาการที่อ่านว่า มีความน่าเชื่อถือเพียงใด เรื่องใดที่เชื่อไม่ได้ เรื่องใดที่ควรตรวจสอบก่อนนำไปใช้ และเรื่องใดที่นำไปใช้ได้เลย...”

นอกจากนี้ การทวงสอนในหัวข้อ “เรียนรู้และรู้จักเพื่อนบ้านอาเซียนผ่านผู้นำ นักธุรกิจ ข้าราชการ และชาวบ้าน: เรื่องเล่าจากประสบการณ์จริง” วิชาประวัติศาสตร์เอเชียตะวันออกเฉียงใต้: เข้าใจ เข้า

ถึง และพัฒนาความรู้จักเพื่อนบ้านอาเซียนในฐานะมิตร ปี ๒๕๕๔ ก็เช่นกัน พระองค์ทรงเน้นย้ำเรื่องนี้เสมอ

พระองค์ทรงแสดงให้เห็นว่า

“...ข้อมูลที่จะนำเสนอต่อไปนี้ มาจากการอ่านหนังสือที่ผู้เขียนมีประสบการณ์ตรงจากการเยือนประเทศในอาเซียน พูดคุยกับผู้ที่ไปและได้สัมผัสกับชาวอาเซียน

ข้อมูลบางส่วนจากอินเทอร์เน็ต และนำมาวิเคราะห์เพื่อเป็นแนวทางที่นักเรียนจะได้ศึกษาต่อไป

ข้อควรระวังคือ ข้อความในเนื้อหา อาจจะเป็นความเห็น ไม่ใช่ข้อเท็จจริงทั้งหมด...”

หากนำ “ข้อควรระวัง” ของพระองค์มาใช้ในการอ่านบทความนี้ ท่านย่อมจะเห็นได้ว่า แม้ผู้เขียนได้บอกไว้ว่า เรียบเรียงขึ้นจากข้อเท็จจริง แต่ในความเป็นจริงแล้วย่อมมีความเห็นของผู้เขียนอยู่เหมือนกัน

ด้วยเหตุนี้ หากมีการเรียนการสอนหรือการฝึกอ่านที่ดี คือถ้าอ่านเป็น คิดวิเคราะห์เป็น คิดแบบมีเหตุผล ตามหลักของ “พระสโตล์” แล้ว ก็จะสามารถแยกความเห็นออกจากข้อเท็จจริงได้



ดังนั้นสิ่งที่พระองค์ทรงเน้นในวิชาประวัติศาสตร์จึงมีแค่เพียงเนื้อหา ทรงเน้นเรื่องวิธีการด้วย เพราะหลักของการสอนวิชาประวัติศาสตร์ที่ดีนั้น ควรอยู่ที่ตัววิธีการมากกว่าเนื้อหาที่ตายตัวเพียงอย่างเดียว

หลักสำคัญของการสอนวิชาประวัติศาสตร์

ที่จริงครูผู้สอนต่างรู้เรื่องนี้ดีอยู่แล้ว เพราะเนื้อหาประวัติศาสตร์มาจากข้อมูลหรือหลักฐาน แต่หากมีหลักฐานอย่างเดียวยังไม่พอ เพราะต้องอาศัยวิธีการในการตรวจสอบข้อเท็จจริงในข้อมูลหลักฐานต่าง ๆ นั้น ด้วยเครื่องมือทางประวัติศาสตร์ ซึ่งเรียกว่า “วิธีการประวัติศาสตร์”

“วิธีการประวัติศาสตร์” คือ กระบวนการและระบบความคิดในการจัดการกับหลักฐานข้อมูลต่าง ๆ ทั้งวิพากษ์ภายนอก (external criticism) และวิพากษ์ภายใน (internal criticism) เพื่อที่จะได้ความจริงสำหรับใช้ในการเขียน สร้างเรื่องราวทางประวัติศาสตร์ขึ้นมาใหม่ ดังนั้นการทำความเข้าใจหรือเรียนรู้ด้าน “วิธีการประวัติศาสตร์” จึงถือเป็นเรื่องสำคัญที่ต้องทำก่อน เพราะถือเป็นเสมือน “ด่านแรก” ของการแสวงหาความรู้ของวิชาประวัติศาสตร์ และหากผ่านด่านนี้ไปได้แล้ว ผู้เรียนย่อมจะสนุกไปกับวิชานี้ เนื่องจากสามารถติดตามเรื่องราวอย่างผู้รู้ และมีมุมมองเรื่องต่าง ๆ เป็นของตนเองอย่างท้าทาย จึงเรียนรู้ข้อดีอย่างสนุก

เรื่องการเรียนรู้ “วิธีการประวัติศาสตร์” เพื่อเป็น “ด่านแรก” นี้ กรมสมเด็จพระเทพฯ ทรงเน้น



เสมอในการทรงสอนวิชาต่าง ๆ เพราะทรงถือว่าเป็นจุดเริ่มต้นของการเข้าถึงความรู้ “ขั้นใน” หรือเนื้อหาทางประวัติศาสตร์ ซึ่งผู้เรียนต้องอาศัยการใช้ “จินตนาการ” ประกอบควบคู่ไปด้วย ดังในวิชาประวัติศาสตร์ไทย ปี ๒๕๓๓ พระองค์ทรงเริ่มบทนำไว้ว่า “เราได้ศึกษาผ่านมาแล้วถึงระเบียบวิธีวิจัยทางประวัติศาสตร์ซึ่งเป็นแนวทางหาความรู้ในสิ่งที่ผ่านมาแล้ว หรือสิ่งที่เราไม่ได้ประสบด้วยตนเอง”

“สิ่งที่เราไม่ได้ประสบด้วยตนเอง” แต่เรากลับสามารถอธิบายหรือสร้างขึ้นมาได้นั้น ผู้อ่านรู้สึกแปลกใจไหม? และมีอะไรที่ทำให้เราสามารถทำได้เช่นนั้น แนบนอนว่า คงมีแค่เพียงตัวหลักฐานเท่านั้น หากแต่ส่วนที่สำคัญของการเสนอเนื้อหาทางประวัติศาสตร์เป็นเรื่องเป็นราวนั้น ก็คือ ตัวมนุษย์เป็นสำคัญ

ทำไมอยู่ที่เราหรือตัวมนุษย์เป็นสำคัญ เหตุผลก็เพราะต้องมีการใช้จินตนาการเป็นเสมือน “ตัวช่วย” แล้วทำไมต้องใช้ “ตัวช่วย” ใช้จินตนาการในการศึกษาอดีต เหตุผลก็เพราะว่า เราหรือผู้ศึกษา ผู้เรียนผู้อ่านมิได้อยู่ในเหตุการณ์จริงนั้นนั่นเอง

ด้วยเหตุนี้ การสร้างประวัติศาสตร์หรือเรื่องราวในอดีต ซึ่งเป็น “สิ่งที่เราไม่ได้ประสบด้วยตนเอง” ขึ้นมาใหม่ได้นั้น จึงจำเป็นต้องอาศัยการคิด การใช้ “จินตนาการ” บนหลักฐานนั้นให้ใกล้เคียงกับเหตุการณ์จริงมากที่สุด เพราะแม้เราจะมิ “ระเบียบวิธีวิจัยทางประวัติศาสตร์ซึ่งเป็นแนวทางหาความรู้ในสิ่งที่ผ่านมาแล้ว” แต่ข้อสำคัญก็คือ การแสวงหาความรู้ในสิ่งที่ผ่านมาแล้ว เป็นเรื่องในอดีต



พูดง่าย ๆ ก็คือ ผู้ศึกษาผู้สร้างเรื่องราวในอดีตขึ้นมา “เป็นตุเป็นตะ” ไม่ได้อยู่ในเหตุการณ์นั้นโดยตรง จึงต้องอาศัยหลักฐาน แต่หลักฐานก็มักไม่สมบูรณ์แม้สมัยปัจจุบันเราก็มีกล้องวงจรปิดเป็นตัวช่วย แต่ตัวช่วยที่สำคัญที่สุดกลับอยู่ที่มนุษย์หรือผู้ศึกษา เพราะการที่เราสามารถสร้างประวัติศาสตร์ขึ้นมาใหม่ได้นั้น ต้องใช้จินตนาการมากทีเดียว หรือตามสำนวนของพระองค์ก็ทำนองคล้ายนักเขียนบทภาพยนตร์อิงประวัติศาสตร์ คือต้องมีจินตนาการที่ฟุ้งซ่านพอสมควร จึงจะสามารถต่อเติมเสริมแต่งช่วงที่มีดม่นได้

เรื่องนี้พระองค์ทรงสอนและกล่าวไว้หลายแห่ง ดังเช่น ที่พระองค์ทรงกล่าวถึงองค์ชาย ๔ ในเรื่อง “ศึกสายเลือด” ในพระราชนิพนธ์ “ย่าแฉนมังกร” (๒๕๒๔) ความว่า “เรื่องประวัติศาสตร์มีบันทึกไว้อย่างคร่าว ๆ เมื่อจะนำมาแสดงหนึ่งหรือเล่นเป็นนวนิยาย ผู้แต่งจำเป็นจะต้องมีจินตนาการ (ที่ฟุ้งซ่านพอสมควร) จึงจะสามารถต่อเติมเสริมแต่งช่วงที่มีดม่นได้”

นักประวัติศาสตร์มืออาชีพก็เช่นกัน ต้องใช้สิ่งนี้ไม่ต่างกัน เนื่องจากข้อมูลมักไม่สมบูรณ์ จึงต้องอาศัย “การใช้จินตนาการ” เป็นตัวช่วย เพื่อเติมให้เต็มหรือมีคำอธิบายที่สมบูรณ์ว่าเกิดอะไรขึ้นในอดีต และสิ่งนี้ก็คือ ความหมายที่สร้างความสนุกให้กับผู้เรียนอย่างไม่รู้จบในการศึกษาประวัติศาสตร์และชีวิตจริง เพราะหากมีจินตนาการ เราก็ไปได้ทุกแห่งหน และมีความสุขกับการคิดวิเคราะห์และ

ค้นหาคำตอบต่อเนื่องตลอดไป ทั้งในด้านการเสาะแสวงหาหลักฐานใหม่ หรือการตีความให้ความหมายใหม่ จากมุมมองใหม่ ๆ

มองจากมุมนี้ การเปิดโลกอีกด้านของการเรียนการสอนวิชาประวัติศาสตร์นั้น จึงอาจไม่ต่างไปจากทางวิทยาศาสตร์มากนัก คือมิใช่การศึกษาเรื่องจริง ไม่ว่าจะ เป็นเหตุการณ์จริงในอดีตหรือในธรรมชาติ หากเป็นการฝึกในด้านกระบวนการคิดวิเคราะห์กับจินตนาการด้วย ทำนองเดียวกับที่อัลเบิร์ต ไอน์สไตน์ (Albert Einstein) ก็เคยกล่าวไว้ อย่างน่าสนใจว่า “การศึกษาไม่ใช่การเรียนเกี่ยวกับความจริง แต่เป็นการฝึกฝนใจให้คิด” เพราะ “หัวใจ” ของวิชาประวัติศาสตร์นั้น นอกจากต้องอาศัยหลักฐานข้อมูลต่าง ๆ มาวิเคราะห์แล้ว ยังเท่ากับเป็นการฝึกการใช้จินตนาการเพื่อเปิดโลกอีกด้านในอดีตควบคู่ไปด้วย

จินตนาการเป็นก็เท่ากับคิดเป็น จินตนาการจึงมีความจำเป็นต่อการดำรงชีวิตของผู้คนในสังคม การมีจินตนาการนี้ถือเป็นเรื่องสำคัญและต้องฝึกฝน เพื่อจะทำให้คนมองไปข้างหน้ามากกว่าการจมอยู่กับอดีตหรือปัจจุบันเท่านั้น หากยังสามารถมองไปไกลในอนาคตอีกด้วยอย่างไม่จบสิ้น ดังส่วนหนึ่งที่พระองค์ทรงสอน “บทนำ: ศึกษาอดีต เพื่อให้มองเห็นการณ์ไกล” วิชาประวัติศาสตร์ไทย (๒๕๔๓) “ในการศึกษาอดีตจะมีข้อมูลส่วนหนึ่งที่หลักฐานขาดหายไปไม่ชัดเจน หรือมีหลักฐานที่เราพิสูจน์ได้ยากว่าเป็นความจริงหรือไม่ เป็นการลับ



สมองและทำทนายความสามารถของเราในการที่จะใช้หลักฐานประเภทต่าง ๆ... เมื่อฝึกฝนได้เช่นนี้จะทำให้รู้ว่า ควรเชื่อหรือไม่เชื่อเรื่องราวเช่นใด เพียงไร เป็นประโยชน์ต่อการดำเนินชีวิต”

ดังนั้นการฝึกฝนให้ผู้เรียนใช้ “จินตนาการ” ตามกระบวนการคิดวิเคราะห์ทางประวัติศาสตร์ จึงเป็นเรื่องสำคัญ เพราะมีความหมายต่อมนุษย์และทำให้ผู้เรียนสนุก รู้จักเปรียบเทียบจากการพบเห็นสิ่งแปลก ๆ และได้ความรู้ใหม่ ๆ คล้ายกับการท่องเที่ยวไปต่างประเทศหรือการผจญภัยไปในที่ต่าง ๆ อย่างมีเป้าหมายมีทิศทาง เช่น “เมื่อเราเดินทางไปที่อื่น ๆ พบคนต่างถิ่นต่างภาษา เราควรจะรู้เรื่องของบ้านเมืองของเราเองเพื่อการเปรียบเทียบและเพื่อเป็นข้อมูลที่จะได้รับความรู้ใหม่ ๆ” ส่วนหนึ่งจากการทรงสอนของพระองค์ ในหัวข้อ “บทนำ: ศึกษาอดีตเพื่อให้มองการณ์ไกล” วิชาประวัติศาสตร์ไทย (๒๕๔๓)

ในขณะเดียวกันในระหว่างการเดินทางผจญภัยนั้น ผู้เรียนจะได้รับการฝึกฝนด้านหลักความรู้และวิธีการไปในตัวด้วย เพราะเรื่องราวต่าง ๆ นั้นก็คือ บทเรียนทดสอบในการช่วยฝึกและสั่งสมประสบการณ์ทั้งด้านคิดเป็น มีเหตุผลและใฝ่แสวงหาความรู้อย่างไม่รู้จักหรือเรียนรู้ตลอดไป เช่นเดียวกับ “พระสไตส์” ของพระองค์

แต่การเรียนการสอนที่ทำให้ผู้เรียนสนุก คิดเป็น มีเหตุผล และใฝ่เรียนรู้ไปตลอดชีวิตนั้น ต้องเริ่มจากเข้าใจ เข้าถึงธรรมชาติของวิชานี้ให้ได้เสีย

ก่อน จึงจะนำไปประยุกต์ “ใช้จริง” ได้ คือมิใช่มาจากการท่องจำเนื้อหาที่ตายตัว หากอยู่ที่ตัววิธีการทางประวัติศาสตร์เป็นหลักในการนำร่องของการท่องโลกกว้าง

การนำร่องนี้เริ่มจากตัวผู้อ่านได้ คือดูหนังแล้ว ย้อนกลับมาเข้าใจตัวเรา เข้าใจปัจจุบันว่าทำไมและอย่างไร หรือด้วยเพราะความเข้าใจตัววิธีการ มิใช่เนื้อหาอย่างเดียว ย่อมจะช่วยให้เข้าใจและสนุกไปกับตำนานสมเด็จพระนเรศวรมหาราช ตั้งแต่ภาค ๑ ไปถึงภาค ๖ อย่างที่ท่านอาจไม่เคยรู้สึกมาก่อนก็ได้

ที่สำคัญก็คือ การเรียนรู้ประวัติศาสตร์ไม่ว่าจะในชั้นเรียน ทัศนศึกษาหรือดูหนังชมละครอิงประวัติศาสตร์ก็ตาม ต้องเข้าใจ เข้าถึงมนุษย์อีกด้วย โดยเฉพาะมนุษย์กับการใช้ประโยชน์จากวิชานี้ มีความสำคัญหรือจำเป็นมากน้อยเพียงใด และจะใช้เพื่ออะไร ทำไม อย่างไร ที่สำคัญคือ เรามีทางเลือกหรือไม่

คำตอบของคำถามนี้มีหลายแนว และเป็นเรื่องใหญ่ในหมู่นักประวัติศาสตร์มืออาชีพ ดังที่อาร์โนลด์ได้กล่าวไว้ “ประเภทที่ ๓ คืองานวิวิทาสนับสนุนแนวการศึกษาประวัติศาสตร์แนวใดแนวหนึ่ง” หรือที่ผู้อ่านจะพบต่อไปในข้อถกเถียงของสำนักคิดปรัชญาประวัติศาสตร์วิเคราะห์ ซึ่งมีข้อเสนอมากมาย หลายแนวทาง

แต่คงมิใช่เพื่อความรักชาติเท่านั้น ถ้าเช่นนั้น ยังมีอะไรอีกเล่าจากวิชาประวัติศาสตร์ นอกจากคำถามนี้แล้ว หลายท่านคงมีคำถามในใจอีกว่า การเรียนรู้ระดับไหนถึงจะเรียกได้ว่าอยู่ในระดับ “เข้าใจ” และสามารถนำหลักวิชาความรู้ไปประยุกต์ในการพัฒนาความคิดอ่านของผู้คนได้ แต่คำถามที่สำคัญและอาจต้องการคำตอบที่เป็นรูปธรรมอย่างชัดเจนก็คือ มีตัวอย่างให้เรียนรู้จากไหนหรือใครพอจะเป็นต้นแบบได้

๔๐ ปีแห่งการสร้างสรรค “พระสไตล” ในการทรงสอน

สิ่งเหล่านี้มีอยู่อย่างชัดเจนใน “พระสไตล” แห่งการทรงสอนของกรมสมเด็จพระเทพฯ ตลอด ๔๐ ปีที่ผ่านมา และผู้อ่านก็สามารถเรียนรู้จากหลักคิดของพระองค์ได้ ซึ่งการอ่านการเรียนรู้ี้มีประโยชน์มากแม้ท่านมิใช่มีอาชีพ เพราะอย่างน้อยจะช่วยทำให้ผู้อ่านเป็นผู้หนึ่งที่มีจิตสำนึกของความเป็นนักประวัติศาสตร์ที่ดีอยู่ในตัวตนตลอดไป เพราะอะไร? ก็เพราะหากท่านมี “พระสไตล” อยู่ในใจ ย่อมเท่ากับว่าท่านมีจิตสำนึกของความเป็นนักประวัติศาสตร์ที่ดีอยู่ในใจเช่นกัน ตัวอย่างเช่น หากท่านคือครูอาจารย์ ถ้าเรียนรู้ในระดับที่เข้าใจ เข้าถึง “หัวใจ” ของวิชาประวัติศาสตร์ตามหลักคิดใน “พระสไตล” ของพระองค์แล้ว แน่แน่นอนว่าท่านย่อมจะพัฒนาความรู้ของวิชานี้ให้กับผู้เรียนผู้อ่านอย่างมีคุณค่าและสนุกเช่นกัน

ในการพัฒนาความรู้นี้ ท่านจะเป็นครูผู้สอน เช่นเดียวกับต้นแบบ คือรู้จักประยุกต์ใช้ความรู้วิชาประวัติศาสตร์อย่างชาญฉลาดในการพัฒนา ศักยภาพทางความคิดอ่านให้แก่ผู้คนในมิติต่าง ๆ ทั้งด้านรู้จักคิด รู้จักถกเถียงและรู้จักทบทวนตนเอง เสมอ เพื่อให้ปัจจุบันมีความมั่นคงและสันติ และเพื่ออนาคตที่ดีงามยิ่งขึ้น

ตัวอย่างหนึ่งของ “ครูประวัติศาสตร์” ต้นแบบ เพื่อปัจจุบันและอนาคตอย่างครบถ้วน คือ “ทูลกระหม่อมอาจารย์” ของนักเรียนนายร้อย เพราะในความเป็น “ครูประวัติศาสตร์” นั้น พระองค์ทรงเข้าใจ เข้าถึง “หัวใจ” ของวิชาประวัติศาสตร์ และธรรมชาติของมนุษย์ ด้วยความเชื่อมั่นในศักยภาพของคนเราแต่ละคน โดยเฉพาะในด้านการใช้เหตุผล ในการค้นคว้าหาความรู้หรือความจริงโดยตัวเราเอง เพื่อที่จะนำไปสู่การสร้างชีวิตและสังคมที่ดีในปัจจุบันและอนาคต

ด้วยพื้นฐานความเข้าใจและความเชื่อมั่น เช่นนี้ จึงทำให้พระองค์ทรงพัฒนาการเรียนการสอน

วิชานี้อย่างมีประสิทธิภาพและคุณภาพ คือทรงทำให้กับผู้เรียนผู้อ่านได้ทั้งหลักวิชาความรู้ มีความสุขและสนุกไปกับการเรียนรู้อุดมคติเชิงสร้างสรรค์ใน “พระสไตล” ของพระองค์

สนุกไปกับวิชาประวัติศาสตร์ใน “พระสไตล” ของพระองค์นั้น แท้จริงแล้วก็คือ ผลสะท้อนส่วนหนึ่งของการเรียนรู้อุดมคติเชิงสร้างสรรค์ ไม่ยึดติดกับเรื่องราวความขัดแย้งในอดีต ด้วยการให้ความหมายใหม่ จากมุมมองใหม่ ๆ เสมอ จากการทรง “สอนเป็น” สอนเก่ง สอนสนุก เนื่องจากการทรงสอนสนุก สอนเก่ง สอนเป็นในที่นี้ มิใช่ระดับเทคนิคหรือวิธีการเท่านั้น ยังประกอบด้วยเนื้อหาเชิงคุณภาพอีกด้วย

เพราะการทรง “สอนเป็น” สอนเก่ง สอนสนุก ในมิติของพระองค์คือ การทรงสอนให้ผู้เรียนเข้าใจ และ “เข้าถึงใจ” ผู้เรียนอย่างมุ่งมั่น เพื่อพัฒนา ศักยภาพทางความคิดอ่านของผู้เรียนไปสู่การเป็นคนที่มีบุรณทางความคิดและจิตใจ คือมีมุมมอง กว้างและเข้าใจสรรพสิ่งเชิงสร้างสรรค์บนฐานความรู้ตามหลักวิชา และตามความเป็นจริงของโลก ของเรื่องราวต่าง ๆ ที่เกิดขึ้นทางสังคมและนักเรียนทหาร ควรต้องเรียนรู้ ดังเช่น เรื่อง “กฎหมายมนุษยธรรมระหว่างประเทศ ในหลายประเทศถือว่าเป็นเรื่องที่สำคัญสำหรับการศึกษาของทหาร” พระราชดำริจาก บทพระราชทานสัมภาษณ์ในหนังสือ “เพราะขอบฟ้ากว้าง” (๒๕๓๘)

การมีความรู้ที่ดีทางประวัติศาสตร์ อาจทำเงินหรือสร้างความร่ำรวยไม่ได้ก็จริง แต่วิชานี้ถือเป็นหลักในทุกสังคม ดังที่พระองค์ทรงสอนในวิชาประวัติศาสตร์ไทย (๒๕๕๒) ไว้ว่า “ประเทศสหรัฐอเมริกาซึ่งถือว่าเป็นประเทศสมัยใหม่ ก็ยังกำหนดให้นักเรียนเรียนวิชาประวัติศาสตร์ ในสมัยก่อนทั้งในประเทศตะวันตกและประเทศตะวันออก เชื่อกันว่า ผู้ที่มีการศึกษาต้องเล่าเรื่องเหตุการณ์สำคัญทางประวัติศาสตร์ได้”





นักเรียนนายร้อย



อ่านตรงนี้

พล.อ.มนู สายัณห์นิโครธ

โดยที่นักเรียนนายร้อย คือบุคคลที่จะต้องรับราชการในกองทัพบก ที่ปัจจุบันมีภารกิจและหน้าที่นอกเหนือไปจากหน้าที่ของทหาร ตามที่เหตุการณ์ปัจจุบันได้แสดงให้เห็นโดยเฉพาะภัยอันเกิดจากธรรมชาติ เช่น ไฟไหม้ป่า น้ำท่วม นาแล้ง ฯลฯ ในขณะที่การศึกษาของชาติในแทบทุกสาขาวิชา มิใช่แต่เฉพาะวิชาทางทหาร มักเน้นให้มีความรู้เชี่ยวชาญเฉพาะด้าน หรือเฉพาะเรื่องใดเรื่องหนึ่งมากขึ้น ผลที่ผู้ใหญ่อายุอย่างผู้เขียนและผู้เฒ่าผู้แก่อีกเป็นจำนวนมากมีความเห็นว่า ผลที่เกิดขึ้นในปัจจุบันชาติบ้านเมืองได้มีคนฉลาดในเรื่องราวต่าง ๆ เพียงแต่ละเรื่อง แต่ไม่ฉลาดเป็นอย่างมากในเรื่องอื่นอีกหลาย ๆ เรื่อง ทำให้ผู้อาวุโสทั้งหลายออกปากกันว่าทำไม ! เรื่องแค่นี้ คนสมัยนี้จึงไม่รู้

สิ่งสำคัญที่สุด ที่น่าห่วงใยมากที่สุด ก็ตรงที่เด็ก ๆ เยาวชน ที่กำลังศึกษาเล่าเรียนอยู่ในตอนนี้ อีกไม่กี่ปีจะต้องเป็นผู้ทำงานรับราชการหรือประกอบอาชีพเป็นพนักงาน ลูกจ้าง หรือทำอาชีพส่วนตัวก็ตาม เขาทุกคนจะต้องมีความรับผิดชอบต่อครอบครัว ต่อสังคม และต่อประเทศไทยของเรา

เด็กถูกสร้าง ถูกปั้นแต่ง ถูกเลี้ยงดูจากพ่อแม่ สมัยใหม่ที่รักและตามใจลูกเกินเหตุ หรือไม่ก็ไม่

สนใจที่จะทำหน้าที่ของพ่อแม่ที่สมควรจะทำกันเลย ทุกคนมุ่งหวังแต่ปัญหาเศรษฐกิจ เทคโนโลยี งานเด่นเงินดี หัดร้องเพลงดีกว่าท่องหนังสือ มิติในความคิดเป็นภาพเพื่อฝัน สังคมก็ร้องรับว่า อีคิว มีค่ามากกว่า ไอคิว การเรียนความจำสำคัญน้อยกว่าความคิด

พูดมากไปเดี๋ยวจะซุนมั่ว เพราะสังคมทางการศึกษาของชาติมีปัญหาหลายด้าน แต่ผู้เขียนขอให้แนวทางที่สั้น ๆ ว่า “วิชาจรณะ สัมปັນโน” แปลว่า การศึกษาให้ถึงพร้อมด้วยวิชาและจรณะ วิชาคือความรู้ จรณะคือความประพฤติ คนที่ชาติต้องการมากคือ คนที่มีสองสิ่งนี้อยู่ในตัวของเขา ขอให้นักเรียนทบทวนตัวเองมาก ๆ สมัยนี้คนส่วนใหญ่มีของสองสิ่งไม่เท่ากัน บางคนขาดไปทั้งหมดในบางสิ่ง เช่น มีความรู้สูง แต่ความประพฤติน่าขยะแขยงที่สุด ๆ แค้นรำงเกียจก็แทบจะรับไม่ได้ แต่คนบางคนจบการศึกษาแล้วทำงาน ไม่นานนัก สันดานที่แท้ก็ปรากฏ มีวิชา แต่ความประพฤติ จรรยา มารยาทต่ำสุดกู่ แถมเห็นแก่ตัว เกียจงานให้คนอื่นเสียอีกด้วย

สมัยที่ผู้เขียนเป็นนักเรียน ครูอาจารย์สอนว่า ทหารเปรียบเสมือนนั่งร้าน เวลาที่เขาจะก่อสร้างอาคารบ้านช่อง เมื่ออาคารก่อสร้างแล้วเสร็จ เขาก็

จะรื้อนั่งร้านนั้นออกเสีย อาคารก็จะสวยงามเข้าพักอาศัยได้ ไม้-วัสดุนั่งร้านนั้นก็นำไปก่อสร้างที่อื่นต่อไป ทรายที่สภาพของตัววัสดุยังใช้งานได้ ถ้าหมดสภาพเขาก็ทิ้งเสีย เลิกใช้งาน

แต่ปัจจุบัน ผู้เขียนมีความเห็นไปอีกแบบหนึ่ง (จำเอาไว้นะ อย่า ! ใช้คำพูดว่ามีความเห็นตรงกันข้าม มีความเห็นที่ขัดแย้งออกไป มีความเห็นที่น่าจะดีกว่า ฯลฯ เพราะเป็นการสร้างศัตรูด้วยตัวหนังสือ ความละเอียดอ่อนในการพูด-เขียน เราเป็นทหารต้องฝึกตัวเองมาก ๆ เพราะผู้คนส่วนใหญ่มักจะคิดว่า ทหารต้องโผงผาง กระโชกกระชาก ดีแต่พูดสำราญขวางหูขวางตา) ผู้เขียนเห็นว่าปัจจุบันนี้ข้าราชการทุกประเทศจะต้องทำงานในด้านความมั่นคงเป็นสำคัญ ความมั่นคงนี้ เป็นหลายด้าน แต่ขอสรุปเพียงสั้น ๆ ตามหลักการแห่งเพลิงอำนาจของชาติ ตามลำดับ คือ ความมั่นคงทางเศรษฐกิจ การเมือง สังคม การทหาร และเทคโนโลยี

ดังนั้นนักเรียนนายร้อยจบการศึกษา ออกทำงานรับใช้ประเทศชาติ มิใช่ไม้ไผ่ นั่งร้านอีกต่อไปแล้ว แต่นักเรียนคือ เหล็กเส้น เหล็กข้ออ้อย ที่จะต้องผูกเป็นโครงสร้างของ และคาน พื้น เป็นโครงสร้างที่แข็งแรงฝังตัวอยู่ในคอนกรีต (อยากจะอ่านว่า คอ-น-กรี-ต ก็ได้ตามใจ) เมื่อการก่อสร้างแล้วเสร็จ เป็น เสา เป็นอาคาร เป็นพื้นคอนกรีตกว้างใหญ่ ฯลฯ ล้วนขึ้นด้วยความมั่นคงแข็งแรงของโครงสร้างที่ซ่อนอยู่ภายในไม่มีใครมองเห็น แม้เวลาจะผ่านไปนานแสนนานจนคอนกรีตหมดอายุการใช้งานแต่ตัวอาคารก็ยังอยู่เป็นปกติ

นี่คือหน้าที่ที่แท้จริงของนักเรียนนายร้อยทุก ๆ คน ในอนาคตอันใกล้แล้ว และในการรับราชการ ในตำแหน่งแรกสุดคือ ตำแหน่ง ผู้บังคับหมวด นักเรียนจะมีผู้บังคับบัญชา และจะมีผู้ใต้บังคับบัญชาในเวลาเดียวกัน นักเรียนจะต้องวางตัวให้ดี เวลาใดจะเป็นผู้นำ เวลาใดจะเป็นผู้ตาม เวลาใดต้องคัดค้าน เวลาใดต้องยินยอมแม้จะไม่เห็นด้วย

ในทุกกรณี นอกจากไม่เห็นด้วยแล้วยังจะต้องลงมือทำอีกด้วย จะควบคุมอารมณ์การแสดงออกอย่างไร จึงใช้สติปัญญา ความอดทน ความรอบคอบ เป็นอย่างที่สุด มันไม่มีสูตรสำเร็จที่ไหนจะมาสอนกัน มันไม่มีตำรามาให้ท่องบ่น จดจำว่า ถ้ามันเป็นแบบนี้แล้วจะต้องทำอะไร ในยุคที่เทคโนโลยีก้าวหน้ามาก ๆ แต่สติปัญญาของคนยุคใหม่ต่ำลง ไม่ได้ว่าไง แต่มันเป็นการดำรงตนที่ไม่ถูกทางเสียเป็นส่วนใหญ่ หุนหันพลันแล่นกันเสียมาก ฉลาดในการสื่อสาร จะใช้แอปโน่นแอปนี่แต่สื่อสารกับมนุษย์ด้วยกันไม่ได้ผล ด้วยความเป็นมนุษย์นี้แหละมันไม่มีใครโกงว่าใครหรอก เพียงแต่ในเวลาหนึ่ง ณ สถานที่แห่งหนึ่ง คนสองคนแสดงออกถึงสติปัญญาได้ไม่เท่ากัน นักเรียนจะต้องหมั่นฝึกตัวเอง ฝึกในการปรับตัวให้เข้ากับบรรยากาศ สิ่งแวดล้อม ต้องมีความสามารถที่จะรับรู้ และความรู้ สัมผัสที่พิเศษต่อบรรยากาศในหลายรูปแบบ เมื่อรู้ เมื่อเข้าใจแล้ว การแสดงออกที่ผสมผสานกลมกลืนสำคัญมาก จะว่าเป็นการแสดงดวงก็ได้ เช่น แสดงการไม่คัดค้าน แต่มีได้หมายความว่าเราเห็นด้วย คงเคยเล่าเรียนมาแล้วว่าเราต้องรู้เขา และรู้เรา จึงจะสำเร็จ ถ้าเป็นการบรรยายครั้งก็จะชนะทั้งร้อยครั้ง

แต่ในชีวิตของผู้เขียนขอเสนอประสบการณ์สำคัญที่รับราชการมาด้วยความเห็นดีเห็นชอบพบเจอผู้บังคับบัญชา ผู้ใต้บังคับบัญชา มาครบทุกรูปแบบ ทั้งหอมหวาน สุดเหวี่ยง น่าเบื่อหน่าย มีได้พบเจอมาทั้งหมด เลยถูกคิดมาว่า เราควรจะต้องยึดถืออีกรูปแบบหนึ่งคือ “รู้เขาให้มากที่สุด และไม่ให้เขารู้เราเด็ดขาด” พูดใหม่สั้น ๆ ว่า “จรรู้เขา แต่อย่าให้เขารู้เรา” ประสบการณ์ของการถูกเหยียบบ่า เกี่ยงงาน กล่าวหา นินทา ฯลฯ ที่จะมาใช้กับเรามันน้อยลงไปเยอะ

เคยเขียนไปในฉบับก่อน ๆ ว่า “เสียบเป็นต่อ” ซึ่งก็เป็นผลดี ทั้งนี้คนสมัยนี้มักจะพูดว่า คนเราคิดเห็น หรือมีความคิดไม่ตรงกัน มันต้องอยู่ร่วมกันได้ ซึ่งมักจะเป็นคำพูดของนักการเมืองหลายคน แต่ใน

ข้อเท็จจริง เขามีได้คิดอย่างเดียว เขาทั้งพูดและมีการกระทำที่ตรงกันข้ามอยู่ตลอดเวลา แล้วมันจะอยู่กันได้อย่างไร ตรงนี้ยังงง ๆ อยู่ ส่วนการที่มีการพูดแหวะกันตามสื่อ บางทีก็เอาหัวมาพูด บางทีก็เอาสมุนมาพูด นักเรียนคงจะได้ยินได้ฟังอยู่บ่อย ๆ นี้แหละการยั่วให้โกรธ เป็นอุบายต้น ๆ ซึ่งสมัยก่อนสมัยไทยรบพม่า ก็มีผู้ดำรงตำแหน่ง หรือมีหน้าที่ ที่จะทำให้ข้าศึกโกรธโมโหก็มี ฝ่ายพม่า เข้าขึ้นก็ขี่ม้ามาด่าทหารไทย ไทยเราก็ได้ตอบ เคยเรียนตอนเรียนประวัติศาสตร์การสงคราม อาจารย์ พ.อ.ไพจิตร สมสุวรรณ ยกตอนนั้น สอนสนุกว่า ฝ่ายไทยด่าเก่งมาก ด่าที่ไรพม่าดะแตกทุกที ได้ยศสูงถึงระดับคุณหลวง ชื่อ “หลวงปริภาษัดสกร” นอกจากฟังอาจารย์เล่าแล้วก็ยังไม่เคยอ่านพบในหนังสือประวัติศาสตร์เล่มใดเลย

ที่เขียนเลี้ยงไปทางบ้านเมืองนิดหน่อยก็เพื่อหยิบยกมาสอนให้นักเรียนได้รับรู้ว่า การยั่วให้โกรธนี้ได้ผลนัก มุฮัมหมัด อาลี เวลาชกป้องกันแชมป์ก็ด่าคู่ชกไปด้วย พอคู่ต่อสู้โกรธ การป้องกันก็หละหลวม ถูกหมัดน็อกทุกที เพราะโกรธที่ถูกดูถูกเหยียดหยาม มนุษย์ทุกคนในโลกใบนี้มีความโลภ ความโกรธ ความหลง ทุกคน แต่ทุกคนก็ต้องการความเป็นอยู่ที่สงบ ความสงบในสังคมมนุษย์ จะมีก็แต่มี

ความเห็นอกเห็นใจ เคารพซึ่งกันและกัน แต่ถ้าบ้านเมืองอยู่กันทุกวี่วัน เบียดเบียนกัน ไม่รวมมือกัน ไม่มีความเคารพนับถือกัน ทั้งอาวุธ วิชาความรู้ หน้าที่การงาน ความรับผิดชอบในแต่ละงานที่ต่างกัน ทุกเรื่องไม่ถูกใจมีแต่คำวิพากษ์วิจารณ์ มันควรจะต้องทำอย่างนั้น ทำอย่างนี้ ทั้ง ๆ ที่คนพูดก็ไม่เคยทำอะไรเลย และบางคนเคยทำแล้วก็ทำไม่สำเร็จ

ในการทำงานของนักเรียนในอนาคต เวลาที่ทำดี ทำงานได้ผล อย่างยินดีจนหลง จนขาดสติ อยากได้รางวัลตอบแทน อย่ายึดความอยากมาครอบงำจิตใจ ในฐานะที่เราเป็นทหาร เราเป็นข้าราชการแผ่นดิน งานที่เราต้องทำมันก็มีทั้งที่เราอยากทำ และไม่อยากทำ ยากหรือง่ายมันแล้วแต่เหตุปัจจัย หากสถานการณ์เกื้อกูลอะไรมันก็สำเร็จไปหมด หากสถานการณ์มันไม่เกื้อกูลมันขัดข้องทุกเรื่องราว แต่จะอย่างไรก็ตาม เราคือโครงสร้างที่มั่นคงแข็งแรงของชาติ เหมือนโครงเหล็กในเสาคอนกรีต ชาติบ้านเมืองเป็นเรื่องที่เราต้องให้ความสำคัญสูงสุด สิ่งนี้ต้องทั้งคิด ทั้งพูด และทั้งทำ





เสนาศึกษา

การพัฒนาบ้านเมืองสมัยรัชกาลที่ ๕



หมายเหตุเสนาศึกษา/พลาติศัย สิทธิธัญกิจ

- (ต่อจากเล่มที่แล้ว) -

พระราชวังดุสิต ราชสำนักรัชกาลที่ ๕

ในสมัยพระบาทสมเด็จพระจุลจอมเกล้าเจ้าอยู่หัว นั้นได้มีการสร้างพระราชวังขึ้นใหม่หลายแห่ง ทั้งในพระนครและหัวเมือง สำหรับพระราชวังที่สร้างในหัวเมืองนั้น มี ๖ แห่ง ได้แก่

- พระราชวังบางปะอิน ที่พระนครศรีอยุธยา
- พระราชวังจุฑาธุชราชฐาน ที่เกาะสีชัง
- พระราชวังบ้านปืน ที่เพชรบุรี
- พระราชวังรัตนรังสรรค์ ที่ระนอง
- พระราชวังวิมานน้ำฝั่งตะวันตก ที่ราชบุรี
- พระราชวังบนเขาสัตนาถ ที่สมุทรปราการ

สำหรับการสร้างพระราชวังดุสิต นั้นสืบเนื่องมาจากพระบาทสมเด็จพระจุลจอมเกล้าเจ้าอยู่หัว เสด็จพระราชดำเนินประพาสยุโรปครั้งแรก เมื่อ พ.ศ. ๒๔๔๒ นั้น พระองค์ได้มีโอกาสเสด็จทอดพระเนตรพระราชวังของกษัตริย์ของต่างประเทศ ทรงพอพระราชหฤทัย พระราชวังที่อยู่ชานเมืองและมีพระราชอุทยานกว้างขวางงดงาม ด้วยเหตุนี้ พระองค์จึงมีพระราชประสงค์ที่จะสร้างพระราชวังแบบยุโรป ที่มีพระราชอุทยานกว้างใหญ่และอยู่ชานพระนคร

ต่อมาพระบาทสมเด็จพระเจ้าอยู่หัว ได้เสด็จทอดพระเนตรที่สวนและท้องนาบริเวณคลองผดุงกรุงเกษมและคลองสามเสน พระองค์ทรงพอพระราช

เหตุที่ยศวอนและทุ่งนานั้นว่าเป็นที่เหมาะสมในการสร้างอุทยานสถานให้เป็นสถานที่สำราญพระราชหฤทัย พระองค์ทรงมีพระราชดำริว่า เป็นสถานที่เย็นสบายและมีทำเลดี ไม่ห่างไกลจากพระบรมราชวัง จึงโปรดฯ ให้ใช้เงินพระคลังข้างที่อันเป็นส่วนหนึ่งของพระมหากษัตริย์ซื้อที่ดินชายทุ่งนา “ทุ่งสามเสน” ดังกล่าว และทรงพระราชทานนามว่า “สวนดุสิต” (ทรงนำชื่อ “วัดดุสิต” ซึ่งเป็นวัดเก่าที่ต้องรื้อใช้ที่ดินสร้างพระราชวังมาตั้ง) แล้วทรงโปรดเกล้าฯ ให้ลงมือตัดต้นไม้เป็นปฐมฤกษ์ในวันที่ ๑๖ กุมภาพันธ์ ร.ศ. ๑๑๗ (พ.ศ. ๒๔๔๑) ต่อมาจากนั้นก็มีการตัดถนน ขุดคลอง สร้างสะพาน พระราชอุทยาน และสร้างพลับพลาขึ้นเป็นครั้งแรกเพื่อใช้เป็นที่พักชั่วคราว เมื่อสร้างพลับพลาบนที่ดินแปลงนั้นเพื่อใช้เสด็จประทับแรมเสร็จแล้ว พระองค์ได้เสด็จพระราชดำเนินเถลิงพลับพลาประทับแรกเป็นครั้งแรกในวันที่ ๑ มีนาคม ร.ศ. ๑๑๘ (พ.ศ. ๒๔๔๒) หลังจากนั้น ก็โปรดเกล้าฯ ให้สร้างกำแพงวัง ขุดสระหน้าพระที่นั่ง ทำถนน ขุดคลอง ถมดิน และอื่น ๆ เพื่อสร้างพระราชวังดุสิตสำหรับพระองค์ทรงพระสำราญพระราชอิริยาบถ ในวันว่างจากพระราชกิจ ในปีถัดมา พระองค์ทรงโปรดเกล้าฯ ให้สร้างพระที่นั่งถาวรขึ้น พระราชทานนามว่า “พระที่นั่งวิมานเมฆ”

พระที่นั่งวิมานเมฆ องค์นี้เป็นพระที่นั่งถาวรองค์แรกในพระราชวังดุสิต พระบาทสมเด็จพระเจ้าอยู่หัว ทรงมีพระราชดำรัสสั่งให้ พระราชโยธาเทพ (ก่อน หงสกุล) เป็นนายงานหรือ พระที่นั่งมันตธาตุนครวัดโรจน์ จาก พระราชวังจุฑาธุชราชฐาน ที่เกาะสีชัง ซึ่งสร้างเมื่อ พ.ศ. ๒๔๓๕ เพื่อใช้เป็นพระที่นั่งที่ประทับเวลาพระองค์เสด็จประพาสพักผ่อนพระอิริยาบถริมทะเลเกาะสีชัง แต่เกิดวิกฤตการณ์ ร.ศ. ๑๑๒ พิพาทกับฝรั่งเศส จึงทิ้งค้างไว้ตั้งแต่ พ.ศ. ๒๔๓๖ แล้วพระองค์ก็ได้เสด็จประพาสหัวเมืองชายทะเลแถบนี้ไปนาน จนครั้งหลังเมื่อ พ.ศ. ๒๔๔๓ พระองค์ได้เสด็จประพาสเกาะสีชัง จึงมีพระราชดำริว่า เกาะสีชังเวลานั้นไม่ใช่เป็นที่เสด็จประพาสเนื่อง ๆ จึงยังไม่จำเป็น

ต้องมีพระที่นั่งถาวรสมควรหรือพระที่นั่งองค์นี้ไปปลูกที่วังสวนดุสิต จะได้เป็นที่ประทับแรมได้โดยสะดวก ดังนั้น เดือนพฤษภาคม พ.ศ. ๒๔๔๓ จึงได้ทำการรื้อถอนพระที่นั่งเพื่อนำมาสร้างเป็น พระที่นั่งองค์ใหม่ และมีพิธีวางศิลาฤกษ์เมื่อวันที่ ๓๑ สิงหาคม พ.ศ. ๒๔๔๓ พระยาราชนโยธาเทพ (ต่อมาเป็นพระยาราชสงคราม) เป็นแม่งานทำการก่อสร้างอยู่ ๑๙ เดือน จึงแล้วเสร็จ และในวันที่ ๒๗ มีนาคม พ.ศ. ๒๔๔๔ จึงมีการเฉลิมฉลองพระที่นั่งวิมานเมฆ องค์นี้ พระองค์ทรงประทับอยู่ร่วมกับสมเด็จพระบรมราชินี พระราชเทวี พระราชธิดาหลายพระองค์

พระที่นั่งเรือนไม้สัก “พระที่นั่งวิมานเมฆ” องค์นี้เป็นสถาปัตยกรรมงดงามประณีตศิลป์ตะวันตก ลักษณะอาคาร ๓ ชั้น เป็นรูปตัวแอล สร้างเป็นเรือนยาวสองหลังตั้งฉากกัน แต่ละด้านยาว ๖๐ เมตร กว้าง (ส่วนอาคารที่เป็นก้านของตัวแอล) ประมาณ ๑๕ เมตร สูงประมาณ ๒๐ เมตร ท้ายพระที่นั่งสุดอาคาร ๓ ชั้น มีการสร้างอาคารทรงแปดเหลี่ยมเฉพาะส่วนสูงของอาคารแปดเหลี่ยมสูง ๒๘ เมตร มีบันไดเวียนขนาดใหญ่เวียนไปถึงชั้นที่ ๓ และมีบันไดเวียนทรงกระบอกขึ้นไปเฉพาะชั้นที่ ๔

สำหรับอาคารแปดเหลี่ยมนี้ ชั้นบนสุดเป็นชั้น ๔ นั้น เป็นพระวิมานที่ประทับ ของพระบาทสมเด็จพระจุลจอมเกล้าเจ้าอยู่หัว โดยเฉพาะชั้นถัดลงมา เป็นห้องที่ประทับสำราญพระราชอิริยาบถต่าง ๆ สำหรับพระองค์ และห้องที่ประทับต่าง ๆ นั้นได้จัดแบ่งเป็นสัดส่วน สำหรับ สมเด็จพระนางเจ้าสมเด็จพระอัครราชเทวี สมเด็จพระเจ้าลูกเธอ เจ้าจอม เป็นต้น

โครงสร้างของพระที่นั่งองค์นี้เป็นเสาปูนมีใต้ถุนสูงใช้พักอาศัยได้ ฝาผนังเป็นฝาเพ็ญมีประตูและทางเดินแต่ละห้องติดต่อถึงกันตลอด มีห้อง ๓๑ ห้อง ไม่รวมระเบียง ถ้านับห้องตามระเบียงด้วยจะมีถึง ๑๐๐ ห้อง ส่วนกว้างที่สุดของห้องวัดได้ ๓๕ เมตร ด้านนอกพระที่นั่งเป็นระเบียงทางเดินยาวตลอดถึงกัน และมีหน้าต่างกรอบกระจกโดยรอบ พระที่นั่งองค์นี้ตั้งอยู่กลางสวนล้อมรอบด้วย คลองคาบแผ่นกระจก

คลองรางเงิน คลองร่องไม้หอม และอ่างหยก

ในบริเวณของพระราชวังดุสิตนั้น พระบาทสมเด็จพระจุลจอมเกล้าเจ้าอยู่หัว ทรงได้จัดระเบียบของพระราชวังให้เป็นเขตพระราชฐานฝ่ายหน้าและฝ่ายในอย่างถาวร โดยโปรดให้ขุดคลองใหญ่ในยอสร้างสะพาน สร้างถนนภายในและภายนอก สร้างสวนให้มีธรรมชาติที่ร่มรื่นสร้างกำแพง และประตูรอบพระราชวัง และได้มีการสร้างพระที่นั่งองค์อื่น ๆ อีกเช่น

พระที่นั่งอัมพรสถาน เป็นพระที่นั่งตึกแบบตะวันตกองค์ใหญ่ วางศิลาฤกษ์เมื่อวันที่ ๕ ธันวาคม พ.ศ. ๒๔๔๕ และสร้างเสร็จเมื่อ พ.ศ. ๒๔๔๙

พระที่นั่งอภิเษกดุสิต เป็นพระที่นั่งเสด็จออกมหาสมาคมและประดิษฐานพระมหาเศวตฉัตร เพื่อใช้ประกอบในงานพระราชพิธีต่าง ๆ

พระที่นั่งราชฤทธิรุ่งโรจน์ เป็นที่ประทับของพระองค์เจ้าอรุณพงษ์รัชสมโภช เมื่อ พ.ศ. ๒๔๕๐

นอกจากนี้ยังได้สร้างพระที่นั่งองค์อื่น เช่น พระที่นั่งราชฤทธิ พระที่นั่งสีตลาภิรมย์ ต่อมาภายหลังได้ถูกรื้อเสียแล้ว ใกล้กับพระที่นั่งวิมานเมฆนั้นได้สร้างเรือนรับรอง หมู่เรือนไทยเมื่อ พ.ศ. ๒๔๔๗ พระองค์ทรงโปรดให้สร้างเรือนไทยแห่งนี้ไว้เพื่อใช้รับรอง “เพื่อนต้น” ที่ทรงรู้จักระหว่างเสด็จประพาสตัวเมืองและเสด็จประพาสต้น

สำหรับพระตำหนักในสวน พระองค์โปรดให้สร้างเป็นที่ประทับส่วนพระองค์ของพระมหากษัตริย์พระเจ้าลูกเธอ ข้าราชการบริวาร ด้วยพระองค์ทรงเห็นว่า “พระที่นั่งเตียนนี้ ไม่มีที่สังกัดซึ่งจะเที่ยวเล่นแต่ลำพังได้ ลงกระไดลงมาก็เป็นข้างหน้า ออกจากกำแพงไปก็ฝรั่งมาถึง เราควรจะมีสวนข้างในซึ่งเที่ยวได้ตามลำพัง ยิ่งมาเห็นพวกเจ้าแผ่นดินฝรั่งถือลูกประแจสวนหลายคนเข้า ยิ่งคิดถึงสวนที่นึกไว้ว่าจะทำมากขึ้น” ดังนั้นพระองค์จึงโปรดการสร้างสวนและพระตำหนักในสวน ซึ่งปรากฏชื่อตามเครื่องลายครามจีนที่นิยมเล่นกัน ดังนี้

สวนสี่ฤดู พระตำหนักของ สมเด็จพระนางเจ้า

เสาวภาผ่องศรี พระบรมราชินีนาถอยู่ใกล้ประตูไก่ฟ้า สวนหงส์ พระตำหนักของ สมเด็จพระนางเจ้าศรีสว่างวัฒนา พระบรมราชเทวี อยู่ใกล้ประตูนกน้อย สวนนกไม้ พระตำหนักของพระนางเจ้าสุชมลมารศรี พระราชเทวี และสมเด็จพระเจ้า กรมหลวงศิริรัตนโกสินทร์

สวนบัว พระตำหนักของ พระอัครชายาเธอ พระองค์เจ้าสายสวลีภิรมย์

สวนบัวเปลว หอเครื่องดนตรี

สวนฝรั่งงิ้ว พระตำหนักของ พระราชชายา เจ้าดารารัศมี

สวนภาพผู้หญิง พระตำหนักของสมเด็จพระเจ้าลูกยาเธอ กรมขุนสุพรรณภาควดี พระองค์เจ้าสุวพักตร์วิไลยพรรณ เจ้าคุณประยูรวงศ์ (แพ บุนนาค) และเจ้าจอมมารดาเยี่ยม

สวนเขาไม้ พระตำหนักของ พระองค์เจ้าจุฑา รัตนราชกุมารี

สวนไม้สามอย่าง พระตำหนักของพระองค์เจ้า อัจฉพรรณรัชกัญญา และเจ้าจอมมารดาตลับ

สวนเบญจมาศ พระตำหนักของ พระองค์เจ้าอาทรทิพยนิภา พระองค์เจ้าสุจิตราภรณ์ และเจ้าจอมมารดาชุ่ม

สวนพุดตาน พระตำหนักของ พระองค์เจ้าอรประพันธ์ราไพ พระองค์เจ้าอดิษฐ์สุริยาภา เจ้าจอมมารดาอ่อน เจ้าจอมมารดาเอี่ยม เจ้าจอมมารดาเอิบ เจ้าจอมมารดาเอื้อน เจ้าจอมมารดาอาบ เจ้าจอมแก้ว เจ้าจอมแสด และเจ้าจอมแถม

สวนบัวผุด พระตำหนักของ พระองค์เจ้า อัมพันตรีปชา พระองค์เจ้าทิพยาลังการ และเจ้าจอมมารดาเสถ

สวนม้าสน พระตำหนักของ พระองค์เจ้า ประเวศวรสมัย

สวนผักชีเข้ม พระตำหนักของ พระองค์ศศิ พงศ์ประไพ

สวนหนังสือเล็ก พระตำหนักของ พระองค์เจ้า



ปิเอตรีคัทธาวยูดี และพระองค์เจ้าเจริญศรีชนมายุ
สวนโป๊ยเซียน ตำนานของ เจ้าจอมมารดาโหมด
สวนห้องเครื่อง เป็นต้น
นอกจากนี้ในบริเวณพระราชวังดุสิต ชั้นใน มี
หมู่พระตำหนักบน “เกาะสน” ที่พระองค์พระราชทาน
เป็นที่ประทับของ พระเจ้าน้องนางเธอ (พระราชธิดา
ในรัชกาลที่ ๔) คือ

กลุ่มตำหนักด้านเหนือ มี ๓ หลัง เป็นที่ประทับ
ของพระองค์เจ้าวรินทร์รัตนกัญญา พระองค์ เจ้าศรีนาศ
สวาสติ กับพระองค์เจ้าไชยดวง และพระองค์เจ้า
กาญจนการ

กลุ่มตำหนักด้านใต้ มี ๓ หลังเป็นที่ประทับ
ของพระองค์เจ้าอรุณวดี พระองค์เจ้านารีรัตนา กับ
พระองค์เจ้าประดิษฐาสารี และพระองค์เจ้าบุษบัน
บัวผัน

ส่วนตำหนักบน “เกาะกวาง” นั้น เป็นที่ประทับ
ของกรมหลวงวรเศรษฐสุดา พระองค์เจ้าอรไทยเทพ
กัญญา เจ้าจอมมารดาบาด และ พนักงานพระภูษา

สำหรับที่ประทับของพระราชโอรสที่ยังไม่
เจริญพระชันษาพอที่จะออกวังได้นั้น มีตำหนักโป๊ย
แกงเซียน ที่ประทับของสมเด็จพระเจ้าฟ้ากรมหลวง
นครราชสีมา และตำหนักเล่งหนึ่ง ที่ประทับของ
สมเด็จพระเจ้าฟ้ากรมขุนเพ็ชรบูรณ์อินทราชัย และ
สมเด็จพระเจ้าฟ้ากรมขุนสุโขทัยธรรมราชา

ต่อมาพระองค์ทรงได้ซื้อที่ดินขยายเขต
พระราชอุทยานไปทางด้านทิศตะวันตกจดแม่น้ำ
เจ้าพระยา เพื่อสร้างเป็นที่ประทับถาวรของพระราช
ธิดา เจ้าจอมมารดา เจ้าจอมและข้าราชการบริพาร
ฝ่ายในของพระองค์เมื่อสิ้นรัชกาลแล้ว พระราชทาน
นามว่า “สวนสุนันทา” ทรงโปรดให้จัดสร้างพระตำหนัก
และมีบรรยากาศเป็นสวนป่าโดยเฉพาะ การก่อสร้าง
ยังไม่เสร็จเรียบร้อยดี พระองค์ก็เสด็จสวรรคตเสียก่อน
พระบาทสมเด็จพระมงกุฎเกล้าเจ้าอยู่หัว ได้โปรด
สร้างต่อจนแล้วเสร็จและทรงจัดการให้พระบรมวงศา
นวงศ์เสด็จประทับตามพระราชประสงค์ โดยจัดการ

ก่อสร้างเป็นเอกเทศ มิได้ร่วมกับเขตพระราชฐาน
ชั้นในของพระราชวังดุสิต

เมื่อสร้าง พระราชวังดุสิตแล้ว พระองค์ได้
โปรดให้สร้างถนนขนาดใหญ่มีความยาวและกว้าง
ปลูกต้นมะขามเรียงรายตามทาง พระราชทานนาม
ว่า “ถนนราชดำเนิน” สำหรับเป็นถนนเชื่อมพระบรม
มหาราชวังกับพระราชวังดุสิต ตามแบบอย่างถนนเมล์
ในกรุงลอนดอน และถนนของปารีส-เฮลลีเซล์ ในกรุง
ปารีส ซึ่งมีสะพานหินอ่อนงดงามเช่นเดียวกัน คือ

สะพานผ่านพิภพลีลา ข้ามคลองหลอด แนว
กำแพงเมืองชั้นใน

สะพานผ่านฟ้าลีลาศ ข้ามคลองโอรังอ่าง แนว
กำแพงเมืองชั้นนอก และ

สะพานมัทฉวานรังสรรค์ ข้ามคลองผดุงกรุง
เกษม เป็นสะพานข้ามคลองชั้นนอก

ส่วนแนวคลองชั้นนอกนั้น ได้สร้างสะพานข้าม
อีก ๕ แห่ง คือสะพานเทเวศร์นฤมิตร สะพานวิศนุกรม
นฤมาน สะพานมัทฉวานรังสรรค์ สะพานเทวกรรมรัง
รักษ์ และสะพานจตุรพักตรรังษฤษฏี แต่เนื่องจาก
สะพานมัทฉวานรังสรรค์ เป็นสะพานข้ามช่วงถนน
ราชดำเนิน ดังนั้นสะพานจึงสร้างแบบเดียวกับ
สะพานผ่านพิภพลีลา สะพานผ่านฟ้าลีลาศ บนถนน
ราชดำเนินสายสำคัญนี้

พระบาทสมเด็จพระเจ้าอยู่หัว ทรงมีพระราช
ดำริให้มีการสร้าง พระที่นั่งอนันตสมาคม เพื่อให้เป็น
พระที่นั่งเสด็จออกมหาสมาคมเช่นเดียวกับท้องพระ
โรงในพระบรมมหาราชวัง และเพื่อจะให้เป็นที่นั่ง
ที่สง่างามอยู่กลางลานพระราชวังดุสิต เหมือนพระ
ราชวังแวร์ซายส์ในกรุงปารีส ดังนั้นพระองค์จึงเสด็จ
วงศิลาฤกษ์ก่อรากฐานสร้าง พระที่นั่งอนันตสมาคม
เมื่อวันที่ ๑๑ พฤศจิกายน พ.ศ. ๒๔๕๑ แต่พระที่นั่ง
องค์นี้ยังไม่ทันได้เริ่ม พระองค์ได้เสด็จสวรรคตเสีย
ก่อน ในวันที่ ๒๓ ตุลาคม พ.ศ. ๒๔๕๓

ใน พ.ศ. ๒๔๕๒ นั้น พระองค์ทรงโปรดให้
เปลี่ยนนาม “วังสวนดุสิต” เป็น “พระราชวังสวนดุสิต”

ต่อมาเมื่อวันที่ ๔ เมษายน พ.ศ. ๒๔๕๒ ได้มีการรวมเขตสวนสุนันทา กับจิตรลดา อยู่ในเขตสวนดุสิตด้วย จึงได้มีประกาศให้เรียกว่า “พระราชวังดุสิต” พระบาทสมเด็จพระมงกุฎเกล้าเจ้าอยู่หัว ได้โปรดให้สร้างพระตำหนักสวนจิตรลดาธารโอรุฐานเพื่อให้เป็นที่ประทับแรมและประพาสระหว่าง พระราชวังดุสิตและวังพญาไท ที่ประทับของสมเด็จพระศรีพัชรินทรา บรมราชินีนาถ พระพันปีหลวง ในรัชกาลที่ ๗ ได้ให้ พระตำหนักสวนจิตรลดาธารโอรุฐาน นี้เป็นส่วนหนึ่งของพระราชวังดุสิตด้วย

พระบาทสมเด็จพระจุลจอมเกล้าเจ้าอยู่หัว ทรงใช้พระที่นั่งวิมานเมฆเป็นสถานที่ประชุมเสนาบดี และสภาที่ปรึกษาราชการ ทุกวันจันทร์อยู่ระยะหนึ่ง และพระองค์ ได้ทรงพระกรุณาประทับ เป็นองค์ประธานที่ประชุม อยู่ด้วยทุกครั้ง มีพระราชหัตถเลขา ทรงสั่งบริหารราชการแผ่นดินในเรื่องสำคัญ ๆ จากพระที่นั่งวิมานเมฆ หลายร้อยฉบับ และพระองค์ได้ทรงพระราชนิพนธ์บทละครเรื่อง เงาะป่า ขึ้นที่พระที่นั่งองค์นี้ เมื่อเดือนมีนาคม พ.ศ. ๒๔๔๘ มีความพระราชนิพนธ์ตอนหนึ่งว่า

“เมื่อเดือนก่อนนี้จับใช้ไป ๒ วัน ครั้นหยุดจับแล้ว หมอให้หยุดทำงาน สำหรับเป็นเวลากินยาควินินต่อไปอีก ๘ วัน นอนจนหลังแข็ง และอ้างว่างไม่มีอะไรทำ ครั้นจะคิดอะไรที่เป็นเรื่องจริงจัง และจะเขียนให้ตีจริง กำลังไม่สู้จะบริบูรณ์ จึงได้เอากระดาษมาเขียน ๆ เรื่องที่ไม่เป็นแก่นสารคุมเป็นเรื่องขึ้นเล่นพอให้เพลินใจ เมื่อถึงกำหนด ๘ วัน ก็ต้องจบเรื่องทันที จะทำต่อไปอีกไม่ได้ แต่เมื่อเวลาว่างได้เอามองแก้ไขขยายที่แคบให้กว้างขึ้นมาบ้าง บางแห่งแก้กลอนแก้ถ้อยคำที่ซ้ำซากพลาดพลั้ง เห็นว่าเรียบว่าพอใช้ได้ จึงได้คิดจะพิมพ์ไว้ไม่ให้สูญ เพราะนึกเสียดายและพึงร้องก็เพราะดีอยู่” (จากพระราชนิพนธ์ คำนำ เรื่อง เงาะป่า วันที่ ๑๔ มีนาคม พ.ศ. ๒๔๔๘)

สิ่งสำคัญของพระที่นั่งวิมานเมฆนั้น นอกจากสถาปัตยกรรมเรือนไม้สักทองแล้ว รูปแบบของเครื่องเรือนที่มีชื่อเสียงของยุโรปในสมัยนั้น นับเป็นศิลปกรรม

ที่หายากและมีราคาสูงยิ่งในปัจจุบัน โดยเฉพาะเครื่องแก้วเจียรไน เครื่องกระเบื้องเคลือบหรือปอสเลนที่มีชื่อเสียงของยุโรป เครื่องลายครามจีนประเภทต่าง ๆ เช่น เครื่องหยก เครื่องทอง เครื่องเงิน เครื่องลงยา จากราชสำนักรัสเซีย ที่รู้จักในนามศิลปะ “ฟาแบร์เย” ซึ่งพระองค์ได้รับพระราชทานมาจาก พระเจ้า ชาร์นิโคคลาสที่ ๒ แห่งรัสเซีย เมื่อคราวเสด็จประพาสยุโรปทั้งสองคราว พระองค์ทรงเสียดพระราชทรัพย์ซื้อสิ่งของเครื่องประดับพระที่นั่งเป็นจำนวนมาก จนทำให้เกิดมีผู้เห็นว่าทำให้เปลืองเงินของแผ่นดิน ในครั้งนั้นพระองค์ทรงมีพระราชหัตถเลขาเขียนยืนยันกับเจ้าพระยามรธาว่า

“แต่ครั้งนี้ไม่ได้แต่ต้องเงินแผ่นดินสักอัฐเดียว ด้วยเห็นว่าเป็นแต่การออกมารักษาตัวไม่ใช่มาราชการ ถ้าจะว่าด้วยชื่อของให้ลูกเมียญาติมิตร ก็เงินซึ่งยกให้เป็นส่วนข้าแล้ว ข้าจะให้กินจะเป็นอะไรไปถึงจะไม่ไปให้ใคร เงินนั้นก็ไม่ได้เพิ่มพูนในราชการแผ่นดิน ถ้าจะกำเงินส่งให้ผู้ใดเสียเสีย ๆ ใครจะเป็นผู้มาว่าว่าไม่เป็นประโยชน์แก่แผ่นดิน ถ้าจะว่าชื่อของสำหรับตกแต่งพระที่นั่งหรือเครื่องใช้สอยแผ่นดินกลับได้เปรียบเสียอีก ถ้าข้าจะทิ้งเสียไม่ซื้ออะไรเลยไม่แต่งอะไรเลย จะผิดร้ายแรงอะไร ใครจะเป็นผู้บังคับว่าให้ชักเงินของตัวออกซื้อออกแต่ง เมื่อซื้อของไปแต่งพระที่นั่งแล้วก็ตกเป็นของแผ่นดิน กลับเป็นผู้ซึ่งทำผิด เช่นนี้ก็เป็นการหนักเต็มทีถึงโทษ แต่ก็ไม่สู้เดือดร้อน เพราะเป็นกองกิเลสอันหนึ่ง ซึ่งรักดีรักงามไม่สันโดศ...

นับว่าพระที่นั่งแห่งนี้เป็นศูนย์รวมของศิลปะสมบัติอันล้ำค่าของโลกแห่งหนึ่ง มีทั้งศิลปวัตถุที่ราคาแพงและโบราณวัตถุที่หายาก โดยเฉพาะพระบรมฉายาลักษณ์และพระบรมสาทิสลักษณ์ที่มีคุณค่าและสำคัญทางประวัติศาสตร์ เครื่องเรือนเครื่องประดับ และเครื่องใช้ส่วนพระองค์ ที่ใช้พระราชทรัพย์ส่วนพระองค์ที่ซื้อตกแต่งพระที่นั่งและฝากพระบรมวงศานุวงศ์ในสมัยนั้น

เมื่อสิ้นรัชกาลพระบาทสมเด็จพระจุลจอมเกล้าเจ้าอยู่หัว รัชกาลที่ ๕ แล้ว ในรัชสมัยของพระบาทสมเด็จพระมงกุฎเกล้าเจ้าอยู่หัว รัชกาลที่ ๖ ทรงโปรดให้ พระนางเจ้าอินทรศักดิศจี ประทับอยู่ ณ พระที่นั่งวิมานเมฆ อยู่ประมาณ ๑ ปี ต่อจากนั้น พระที่นั่งวิมานเมฆ ก็ไม่มีเจ้านายฝ่ายในพระองค์ใดเสด็จมาประทับอยู่เลย นอกจากบรรดาข้าหลวงบางคน จนกระทั่งมีการเปลี่ยนแปลงการปกครอง เมื่อ พ.ศ. ๒๔๗๕ บริเวณพระราชวังดุสิต ได้ถูกใช้เป็นสถานที่ราชการไปหลายส่วน

สำหรับพระที่นั่งวิมานเมฆได้ถูกปิดตาย ทิ้งไว้เป็นเรือนเก็บวัสดุสิ่งของไปโดยปริยาย และสิ่งของเครื่องประดับบางชิ้นที่งดงามได้ถูกเคลื่อนย้ายไปประดับในพระที่นั่งองค์อื่น

พระที่นั่งวิมานเมฆได้ถูกลืมไปนานเป็นเวลา ๕๐ ปี จวบจนสมเด็จพระนางเจ้าพระบรมราชินีนาถได้เสด็จพระราชดำเนินตรวจพบเข้า จึงได้ขอพระราชทานพระบรมราชานุญาตซ่อมแซมขัดพื้น ทาสีใหม่ และใช้จัดเป็นพิพิธภัณฑ์พระที่นั่งวิมานเมฆ เพื่อแสดงพิพิธภัณฑ์ส่วนพระองค์ของพระบาทสมเด็จพระจุลจอมเกล้าเจ้าอยู่หัว นับว่าเป็นสมบัติอันล้ำค่าที่สุดของประเทศ ทุกวันนี้มีนักท่องเที่ยวชาวไทยและชาวต่างประเทศได้เข้าชมศึกษาหาความรู้อยู่เสมอ

พระที่นั่งวิมานเมฆ ในพระราชวังดุสิต นั้นเป็นสวนสวรรค์ในราชสำนัก ที่พระบาทสมเด็จพระจุลจอมเกล้าเจ้าอยู่หัว รัชกาลที่ ๕ ทรงโปรดที่จะทรงพระสำราญอยู่ในพระที่นั่งองค์นี้ ดังพระราชหัตถเลขาที่พระองค์ทรงพระราชทานไปถึง สมเด็จพระเจ้าลูกยาเธอ เจ้าฟ้าบริพัตรสุขุมพันธ์ ว่า

“พอมายูที่นี้ สบายดีเป็นอันมาก ถ้าอยู่ในวังเห็นจะเต็มทน”

นอกจาก พระราชวังดุสิตแล้ว พระบาทสมเด็จพระจุลจอมเกล้าเจ้าอยู่หัว ทรงโปรดให้สร้างพระที่นั่งต่าง ๆ ในพระราชวังตามหัวเมืองอีก เช่น

พระราชวังบางปะอิน ได้สร้างพระที่นั่งไอศวรรย์ทิพยอาสน์ หรือ พระปราสาทกลางน้ำ เมื่อ พ.ศ. ๒๔๑๗ พระที่นั่งวโรภาสพิมาน เดิมเป็นพระตำหนักที่ สมเด็จพระบรมชนกนาถ รัชกาลที่ ๔ ทรงสร้างขึ้น แต่พระที่นั่งองค์นี้ชำรุด พระองค์จึงทรงโปรดให้ก่อสร้างใหม่เป็นอาคารแบบตะวันตกชั้นเดียว เพื่อใช้เป็นท้องพระโรงสำหรับเสด็จออกในเวลาที่จะเสด็จประพาสบางปะอิน เมื่อสร้างเสร็จแล้วได้ทำการสมโภชพระที่นั่งองค์นี้ เมื่อวันที่ ๘ กรกฎาคม พ.ศ. ๒๔๒๒ และพระองค์โปรดให้นำภาพเขียนสีชุดพระราชพงศาวดาร ที่ประดับงานพระเมรุท้องสนามหลวง เมื่อ พ.ศ. ๒๔๓๐ มาประดับที่พระที่นั่งองค์นี้ด้วย พระที่นั่งอุทยานภูมิเสถียรเป็นพระที่นั่งที่ทำด้วยไม้แบบสถาปัตยกรรมตะวันตก ๒ ชั้น เมื่อ พ.ศ. ๒๔๒๑ (ต่อมาเกิดเพลิงไหม้เมื่อ พ.ศ. ๒๔๙๑) และพระที่นั่งเวหาศน์จำรูญ หรือ เทียนเม่ง เตี้ย (แปลเป็นไทยว่า พระที่นั่งฟ้าสว่าง) เป็นพระที่นั่งที่มีสถาปัตยกรรมแบบจีน โดยพระยาโชฎึกราชเศรษฐี (เถียน โชติกเสถียร) และพระสวัสดิความดีฐ (พัก โชติกสวัสดิ) เจ้ากรมท่าซ้าย และนายงานเป็นหัวหน้าก่อสร้าง โดยสั่งช่างฝีมือจากเมืองจีนมาทำการก่อสร้างพร้อมกับใช้เครื่องมือจำหลัก เครื่องเคลือบที่ทำมาจากเมืองจีนทั้งสิ้น เมื่อสร้างเสร็จแล้วได้มีการเฉลิมฉลองแบบจีน เมื่อวันที่ ๒๗ ธันวาคม พ.ศ. ๒๔๓๒ ต่อมาได้สร้างเป็นเรือนไม้ ๒ ชั้น มีท้องพระโรงอย่างธรรมเนียมจีน พระองค์ทรงฉลองพระองค์ และสวมพระมาลาอย่างจีน เสด็จขึ้นประทับบนพระที่นั่งเวหาศน์จำรูญ เมื่อวันที่ ๓ มกราคม พ.ศ. ๒๔๓๒ เวลาบ่าย ๕ โมง ๒๑ นาที ๔๐ วินาที นับเป็นพระที่นั่งที่เด่นและเต็มไปด้วยศิลปกรรมที่เยี่ยมยอดของจีน ทุกปีพระองค์ได้โปรดให้มีพระราชพิธีสังเวยพระป้า ซึ่งเป็นป้าพระนามตัวอักษรจีนจารึกไว้บนแผ่นไม้ฉันทน์ปิดทองของพระบาทสมเด็จพระจอมเกล้าเจ้าอยู่หัว และสมเด็จพระเทพศิรินทราบรมราชินี บรมราชินีของเดิม

ต่อมาภายหลังได้จัดสร้างพระป้ายเพิ่มขึ้นเป็น
ป้ายพระนามของ พระบาทสมเด็จพระจุลจอมเกล้า
เจ้าอยู่หัว กับ สมเด็จพระศรีพัชรินทรา พระบรม
ราชินีนาถ

นอกจากนี้ พระองค์ยังได้ทรงสร้าง พระที่นั่ง
วิฑูรทัศน์า เมื่อ พ.ศ. ๒๔๒๔ เก๋งบุปผาประพาสตำหนัก
วรรณานุกาเกษมสานต์ ตึกสภาคารราชประยูร หอเหม
มณเฑียรเทวราช และอนุสาวรีย์ สมเด็จพระนางเจ้า
สุนันทากุมารีรัตน์ พระบรมราชเทวี กับอนุสาวรีย์
สมเด็จพระเจ้าลูกยาเธอ เจ้าฟ้าศิริราชกกุธภัณฑ์
และพระองค์อื่น พระองค์ทรงเสด็จเปิดอนุสาวรีย์
แห่งนี้ เมื่อวันที่ ๒๘ มิถุนายน พ.ศ. ๒๔๒๖ นับเป็น
อนุสาวรีย์ที่ระลึกความรักของพระองค์แห่งแรก

สำหรับในพระบรมมหาราชวังนั้น พระองค์ทรง
โปรดให้สถาปนาแก้ไขพระที่นั่งต่าง ๆ ให้ทันสมัย เป็น

ศิลปวัฒนธรรมตะวันตกผสมผสานกับศิลปะไทย
เช่น พระที่นั่งจักรีมหาปราสาท พระที่นั่งมุลสถานบรม
อาสน์ พระราชวังสราญรมย์ เป็นต้น รูปแบบสถาปัตยกรรม
ของการสร้างพระที่นั่งนั้นได้มีอิทธิพลไปถึงศิลปะของ
การสร้างวัดด้วย ในรัชสมัยของพระองค์จึงมีการ
สร้างสรรคศิลปะไทยที่ผสมผสานกับแนวตะวันตก เช่น
วัดราชาธิวาส วัดนิเวศน์ธรรมประวัติ วัดเบญจมบพิตร
 เป็นต้น ทำให้ศิลปกรรมแบบตะวันตกจึงเต็มไปด้วย
จำหลักลวดลาย แบบขนมปังขิง (GINGER BREAD)
แบบโกธิค (GOTHIC) แบบศิลปะบาร็อค (BAROQUE)”
ได้เกิดขึ้นผสมผสานอยู่ทั่วไป





ภาพกราฟิกส์บริเวณทะเลจีนใต้ ความขัดแย้งหมู่เกาะสแปรตลีย์พื้นที่ขนาดใหญ่ ๓.๕ ล้านตารางกิโลเมตร มีเกาะเล็ก ๆ ๒๐๐ เกาะ มีความสำคัญทางด้านยุทธศาสตร์ทหารและด้านเศรษฐกิจ ประเทศที่มีความขัดแย้งคือสาธารณรัฐประชาชนจีน ไต้หวัน มาเลเซีย เวียดนาม ฟิลิปปินส์ และบรูไน

เสนาศึกษา

พลเอก ทรงพล ไพบงศ์

อาเซียน กับกองเรือดำน้ำดีเซลไฟฟ้าใหม่

ภูมิภาคอาเซียนมีสมาชิกรวม ๑๐ ประเทศ ควบคุมจุดยุทธศาสตร์ทางทะเลที่สำคัญของโลกคือช่องแคบมะละกา มีความสำคัญทางด้านยุทธศาสตร์ทหารและทางด้านเศรษฐกิจมาเป็นเวลานาน เป็นเส้นทางขนส่งทางทะเลที่ขนส่งน้ำมันและแก๊สธรรมชาติด้วยเรือขนส่งน้ำมันขนาดกว่า ๑๐๐,๐๐๐ ตัน จากอ่าวเปอร์เซียแหล่งผลิตพลังงานที่สำคัญของโลกผ่านช่องแคบมะละกาสู่ทะเลจีนใต้ ไปสู่ประเทศผู้บริโภครายสำคัญของโลกคือสาธารณรัฐประชาชนจีน ญี่ปุ่น และเกาหลีใต้ ความขัดแย้งในภูมิภาคเนื่องจากหมู่เกาะสแปรตลีย์จึงนำมาสู่การเพิ่มขีดความสามารถทางทะเล...บทความนี้ กล่าวถึงกองเรือดำน้ำดีเซลไฟฟ้าใหม่ของกองทัพเรืออาเซียนที่ประจำการหรือเตรียมนำเข้าประจำการในอนาคต

๑.กล่าวทั่วไป

ความขัดแย้งหมู่เกาะสแปรตลีย์ในทะเลจีนใต้ พื้นที่ขนาดใหญ่ ๓.๕ ล้านตารางกิโลเมตร มีเกาะเล็ก ๆ ๒๐๐ เกาะ มีความสำคัญทางด้านยุทธศาสตร์ทหารและด้านเศรษฐกิจ ตลอดจนเป็นเส้นทางคมนาคมทางทะเลที่สำคัญของโลกเชื่อมต่อมหาสมุทรอินเดียกับมหาสมุทรแปซิฟิก ประเทศอาเซียน

มีความขัดแย้งคือ มาเลเซีย เวียดนาม ฟิลิปปินส์ และบรูไน แต่อาจจะรวมประเทศอินโดนีเซียด้วย (ตามแผนที่ที่อ้างถึงเส้นประ ๙ เส้น โดยสาธารณรัฐประชาชนจีน รวมเกาะนาทუნา จังหวัดหมู่เกาะเรียวย ประเทศอินโดนีเซีย)



เรือดำน้ำดีเซลไฟฟ้าฮังกอร์ (PNS Hangor, S-131) กองทัพเรือปากีสถาน ปฏิบัติการลาดตระเวนบริเวณท่าเรือบอมเบย์ วันที่ ๙ ธันวาคม พ.ศ.๒๕๑๔ เวลา ๑๙.๕๗ นาฬิกา ยิงตอร์ปิโดลูกที่สองสู่เป้าหมายเรือฟริเกตคูร์คีรี (INS Khukri, F-149) ได้เกิดระเบิดจมลงอย่างรวดเร็ว ในเวลา ๒ นาที พร้อมด้วยลูกเรือ ผู้การเรือทาส์นิม (Lt. Cdr. Ahmad Tasnim) ได้รับยศครั้งสุดท้ายคือ พลเรือโท



พิธีปล่อยเรือดำน้ำดีเซลไฟฟ้าไทป์-๒๑๘เอสจี (Type-218SG) ลำแรก ลงน้ำเมื่อวันที่ ๑๘ กุมภาพันธ์ พ.ศ.๒๕๖๒ ประเทศเยอรมนี ขนาดยาว ๗๐ เมตร ระบายขับน้ำ ๒,๒๐๐ ตัน อาวุธตอร์ปิโด ๘ ท่อยิง และลูกเรือ ๒๘ นาย จะนำเข้าประจำการปีพ.ศ.๒๕๖๔ และเรือลำที่สอง ประจำการปี พ.ศ.๒๕๖๕

๒. ปฏิบัติการของเรือดำน้ำดีเซลไฟฟ้าในอดีต

กองเรือดำน้ำดีเซลไฟฟ้าปฏิบัติการทางเรือในสงครามสมัยใหม่ ระหว่างกองทัพเรืออินเดีย และกองทัพเรือปากีสถาน เป็นการรบครั้งแรกหลังสงครามโลกครั้งที่สอง สงครามอินเดียปากีสถานระหว่างวันที่ ๓-๑๖ ธันวาคม พ.ศ.๒๕๑๔ เรือดำน้ำดีเซลไฟฟ้าฮังกอร์ (PNS Hangor, S-131) ขนาด ๑,๐๓๙ ตัน ปฏิบัติการลาดตระเวนบริเวณท่าเรือบอมเบย์ เข้าสู่พื้นที่ปฏิบัติการมีกองเรือรบอินเดียลาดตระเวน วันที่ ๙ ธันวาคม พ.ศ.๒๕๑๔ เวลาประมาณ ๑๙.๐๐ นาฬิกา ตรวจพบพิสูจน์ทราบเป้าหมายเป็นเรือฟริเกตอินเดีย ๒ ลำ ทำการโจมตีที่ความลึก ๔๐ เมตร ด้วยตอร์ปิโด เวลา ๑๙.๕๗ นาฬิกา กระทบเป้าหมายเรือฟริเกตคิร்பัน (INS Kirpan) ขนาด ๑,๔๗๙ ตัน แต่ไม่ระเบิด (ได้รับความเสียหาย) ต้องทำการยิงตอร์ปิโดลูกที่สองสู่เป้าหมายเรือฟริเกตคูร์คีรี (INS Khukri, F-149) ขนาด ๑,๒๐๐ ตัน เกิดการระเบิดอย่างรุนแรง และจมลงอย่างรวดเร็ว ในเวลา ๒ นาที พร้อมด้วยลูก

เรือ ๑๙๔ นาย ผู้การเรือทาส์นิม (Lt. Cdr. Ahmad Tasnim) นำเรือดำน้ำ ฮังกอร์ (PNS Hangor) ออกจากพื้นที่ปฏิบัติการอย่างรวดเร็ว เพื่อป้องกันเรือฟริเกตของกองทัพเรืออินเดียปฏิบัติการต่อต้านเรือดำน้ำโดยการทิ้งระเบิดน้ำลึกสู่เรือดำน้ำทันทีที่ตรวจพบเพื่อจะจมเรือดำน้ำ

๓. อาเซียนกับกองเรือดำน้ำดีเซลไฟฟ้า

๓.๑ อินโดนีเซีย

กองทัพเรืออินโดนีเซีย (TNI-AL) ประจำการด้วยเรือดำน้ำดีเซลไฟฟ้าไทป์-๒๐๙ (Type-209) จำนวน ๒ ลำ (KRI Cakra, 401 และ KRI Nanggala, 402) ขนาด ๑,๕๐๐ ตัน ต่อจากคู่อเรือประเทศเยอรมนี ประจำปี พ.ศ.๒๕๒๔ ประจำการมานานประมาณ ๒๐ ปี ได้รับการปรับปรุงใหม่ขึ้นโรงงานจากประเทศเกาหลีใต้ (ปี พ.ศ.๒๕๔๗-๒๕๔๙ และปี พ.ศ.๒๕๕๒-๒๕๕๕) กองทัพเรืออินโดนีเซีย (TNI-AL) จัดหาเรือดำน้ำดีเซลไฟฟ้าใหม่ชั้นชานโบโก (Chang Bogo) จำนวน ๓ ลำ เป็นเงิน ๑.๐๗ พันล้านเหรียญสหรัฐ คู่ต่อเรือประเทศเกาหลีใต้ (DSME) ขนาด ๑,๔๐๐ ตัน ยาว ๖๑.๓





เรือดำน้ำดีเซลไฟฟ้าชื่อตงกู อับดุล ราซัค (KD Tun Abdul Razak) ขนาด ๑,๗๑๑ ตัน ยาว ๖๗.๔ เมตร ความเร็วขณะดำ ๒๐ นอต ปฏิบัติการนาน ๔๐ วัน อาวุธ ตอร์ปิโดชนิด ๖ ท่อยิง (ขนาด ๕๓๓ มิลลิเมตร หรือ ๒๑ นิ้ว) และจรวดนำวิถีต่อต้านเรือผิวน้ำเอ็กโซเซต (SM.39 Exocet)

เมตร อาวุธตอร์ปิโดชนิด ๘ ท่อยิง (ขนาด ๕๓๓ มิลลิเมตร หรือ ๒๑ นิ้ว) แบบ Black Shark ขนาด ยาว ๖.๓ เมตร ความเร็ว ๕๐ นอต และระยะยิง ๕๐ กิโลเมตร) และลูกเรือ ๔๐ นาย เรือลำที่หนึ่ง (KRI Nagapasa, 403) และเรือลำที่สอง (KRI Ardadadali, 404) ต่อที่ประเทศเกาหลีใต้ และเรือลำที่สาม ต่อจากอู่ต่อเรือเมืองสุราบายา ประเทศอินโดนีเซีย ประจำปี พ.ศ.๒๕๖๒ (KRI Alugoro, 405)

ต่อมากองทัพเรืออินโดนีเซีย (TNI-AL) จัดหาเรือดำน้ำดีเซลไฟฟ้าชั้นชานโบโก (Chang Bogo) เพิ่มเติมอีก ๓ ลำ เป็นเงิน ๑.๐๒ พันล้านเหรียญสหรัฐ เมื่อเดือนเมษายน พ.ศ.๒๕๖๒ โดยต่อที่อู่ต่อเรือเมืองสุราบายา ประเทศอินโดนีเซีย เมื่อถึงปี พ.ศ.๒๕๖๗ กองทัพเรืออินโดนีเซีย (TNI-AL) จะมีเรือดำน้ำดีเซลไฟฟ้าประจำการ ๘ ลำ (เป็นเรือดำน้ำดีเซลไฟฟ้าชั้นไทป์-๒๐๘/ชานโบโก) อินโดนีเซีย มีชายฝั่งทะเลยาว ๙๕,๑๘๑ กิโลเมตร กองทัพเรือ (TNI-AL) ทหารประจำการ ๖๖,๕๐๐ นาย (เป็นนาวิกโยธิน ๑๕,๐๐๐ นาย)

๓.๒ สิงคโปร์

กองทัพเรือสิงคโปร์ (RSN) ประจำการด้วยเรือดำน้ำมือสองจากประเทศสวีเดนชั้นอาร์เซอร์



เรือดำน้ำดีเซลไฟฟ้าชื่อเฮชคิว-๑๘๒ ฮานอย (HQ-182: Ha Noi) ชั้นกิโล (Kilo) กำลังบรรจุลูกตอร์ปิโด เวียดนามจัดหาเรือดำน้ำดีเซลไฟฟ้าเมื่อปี พ.ศ.๒๕๕๒ รวม ๖ ลำ เรือดำน้ำลำแรก ประจำการปี พ.ศ.๒๕๕๗

(Archer) จำนวน ๒ ลำ ขนาด ๑,๕๐๐ ตัน ยาว ๖๐.๕ เมตร ความเร็วขณะดำ ๑๕ นอต อาวุธ ตอร์ปิโดชนิด ๖ ท่อยิง (ขนาด ๕๓๓ มิลลิเมตร) และ ลูกเรือ ๒๘ นาย เรือดำน้ำลำแรกชื่ออาร์เซอร์ (RSS Archer) ประจำปี พ.ศ.๒๕๕๔ และ เรือลำที่สองชื่อสอร์ดแมน (RSS Swordman) ประจำปี พ.ศ. ๒๕๕๖ ได้รับการปรับปรุงใหม่แล้วก่อนจะนำเข้ามาประจำการ และเรือดำน้ำมือสองจากประเทศสวีเดนชั้นชเลนเจอร์ (Challenger) เรือยาว ๕๐ เมตร ระบายขับน้ำ ๑,๔๐๐ ตัน ยาว ๕๐ เมตร อาวุธ ตอร์ปิโด ๖ ท่อยิง (ขนาด ๕๓๓ มิลลิเมตร หรือ ๒๑ นิ้ว) รวม ๔ ท่อยิง และขนาด ๔๐๐ มิลลิเมตร รวม ๒ ท่อยิง) จำนวน ๒ ลำ เรือดำน้ำดีเซลไฟฟ้าชั้นชเลนเจอร์ (Challenger) ประจำปีการครั้งแรกรวมทั้งสิ้น ๔ ลำ ปัจจุบันปลดประจำการแล้ว ๒ ลำ (RSS Conqueror และ RSS Centurion) ได้ปลดประจำการ วันที่ ๑๑ มีนาคม พ.ศ.๒๕๕๘) ปัจจุบันประจำการด้วยเรือดำน้ำดีเซลไฟฟ้ารวม ๔ ลำ กำลังต่อเรือดำน้ำดีเซลไฟฟ้ารุ่นใหม่ไทป์-๒๑๘เอสจี (Type-218 SG) จำนวน ๒ ลำ ราคา ๑.๖ พันล้านยูโร จากประเทศเยอรมนี ขนาดยาว ๗๐ เมตร ระบายขับน้ำ ๒,๒๐๐ ตัน ความเร็ว ๑๕ นอต อาวุธ ตอร์ปิโด ๘ ท่อยิง และลูกเรือ ๒๘ นาย เพื่อจะนำเข้ามาประจำการทดแทนเรือดำน้ำดีเซลไฟฟ้ารุ่นเก่าชั้นชเลนเจอร์

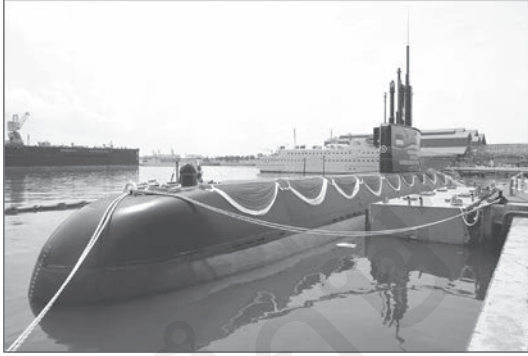

เรือดำน้ำดีเซลไฟฟ้าชั้นซานโบโก (Chang Bogo) ลำที่สาม ชื่อเรืออูลูกโร (KRI Alugoro, 405) ต่อจากคู่อเรือเมืองสุราบายา ประเทศอินโดนีเซีย ประจำปี พ.ศ.๒๕๖๒ ระวังขับน้ำหนัก ๑,๔๐๐ ตัน ยาว ๖๑.๓ เมตร อวูธตอริบีโดชนิด ๘ ท่อยิง (ขนาด ๕๓๓ มิลลิเมตร หรือ ๒๑ นิ้ว แบบ Black Shark)



ทหารเรือเมียนมาร์ขณะทำการฝึกกับเรือดำน้ำดีเซลไฟฟ้าชื่อ เอส-๕๘ (S-58, INS Sindhuvir) ของกองทัพเรืออินเดีย จะนำเรือดำน้ำดีเซลไฟฟ้าเอส-๕๘ (S-58, INS Sindhuvir) เดินทางสู่ประเทศเมียนมาร์ปลายปี พ.ศ.๒๕๖๒

(Challenger) ประจำปีการ ๒ ลำ เรือดำแรก (RSS Invincible) ปล่องลงน้ำเมื่อวันที่ ๑๘ กุมภาพันธ์ พ.ศ.๒๕๖๒ ประจำปีการ พ.ศ.๒๕๖๔ และเรือดำที่สอง ประจำปีการ พ.ศ.๒๕๖๕ ต่อมาเมื่อวันที่ ๑๖ พฤษภาคม พ.ศ.๒๕๕๖ จัดหาเพิ่มเติมอีก ๒ ลำ ประจำปีการ พ.ศ.๒๕๖๗ กองทัพเรือสิงคโปร์ (RSN) เมื่อครบตามโครงการจะประจำการด้วยเรือดำน้ำดีเซลไฟฟ้า ๖ ลำ สิงคโปร์มีชายฝั่งทะเลยาว ๑๕๐ กิโลเมตร กองทัพเรือมีทหารประจำการ ๔,๐๐๐ นาย

๓.๓ มาเลเซีย

กองทัพเรือมาเลเซีย (RMN) ประจำปีการด้วยเรือดำน้ำดีเซลไฟฟ้าชั้นสกอร์ปิเน่ (Scorpene) จากคู่อเรือประเทศฝรั่งเศส ขนาด ๑,๗๑๑ ตัน ยาว ๖๗.๔ เมตร ความเร็วขณะดำ ๒๐ นอต ดำน้ำได้ลึกกว่า ๓๐๐ เมตร ติดตั้งระบบเอไอพี (AIP: Air Independent Propulsion ระบบขับเคลื่อนที่ไม่ต้องใช้ อากาศในการสันดาปภายใน เรือดำน้ำดีเซลไฟฟ้า รุ่นใหม่จะได้รับการติดตั้ง) ปฏิบัติการนาน ๔๐ วัน อวูธ ตอริบีโดชนิด ๖ ท่อยิง (ขนาด ๕๓๓ มิลลิเมตร หรือ ๒๑ นิ้ว) จรวดนำวิถีต่อต้านเรือผิวน้ำเอ็กโซเซตต์ (SM.39 Exocet ยาว ๔.๖๙ เมตรเส้นผ่าศูนย์กลาง

๓๕๐ มิลลิเมตร ช่วงปีก ๑.๑๓ เมตร น้ำหนัก ๖๕๕ กิโลกรัม หัวรบหนัก ๑๖๕ กิโลกรัม ความเร็ว ๑,๑๑๓ กิโลเมตรต่อชั่วโมง และระยะยิง ๕๐ กิโลเมตร) และลูกเรือ ๓๒ นาย จัดหาจำนวน ๒ ลำ (ราคา ๑.๒ พันล้านยูโร) คือเรือตงกู อับดุล รามาน (KD Tunku Abdul Rahman) ประจำปีการเดือน มกราคม พ.ศ.๒๕๕๒ และเรือตงกู อับดุล ราซัค (KD Tun Abdul Razak) ประจำปีการเดือนธันวาคม พ.ศ.๒๕๕๒

กองทัพเรือมาเลเซีย (RMN) ประจำปีการฐานทัพเรือสีปังการ์ (Sepanggar) เมืองโกตาคิเนา บาลู รัฐซาบารุ มาเลเซียตะวันออก มาเลเซียมีชายฝั่งทะเลยาว ๔,๖๗๐ กิโลเมตร กองทัพเรือทหาร ประจำปีการ ๑๕,๐๐๐ นาย

๓.๔ เวียดนาม

กองทัพเรือเวียดนาม (VPN) จัดหาเรือดำน้ำดีเซลไฟฟ้าเมื่อปี พ.ศ.๒๕๕๒ ประจำปีการด้วยเรือดำน้ำดีเซลไฟฟ้าชั้นกิโล (Kilo Project 636.3) จำนวน ๖ ลำ เป็นเงิน ๒.๑ พันล้านเหรียญสหรัฐ (รวมทั้งโครงการเป็นเงิน ๓.๒ พันล้านเหรียญสหรัฐ) คู่อเรือประเทศรัสเซีย ประกอบด้วย เรือดำแรก (HQ-182: Ha Noi) ประจำปีการวันที่ ๓ เมษายน พ.ศ. ๒๕๕๗, เรือดำที่สอง (HQ-183: Ho Chi Minh City)

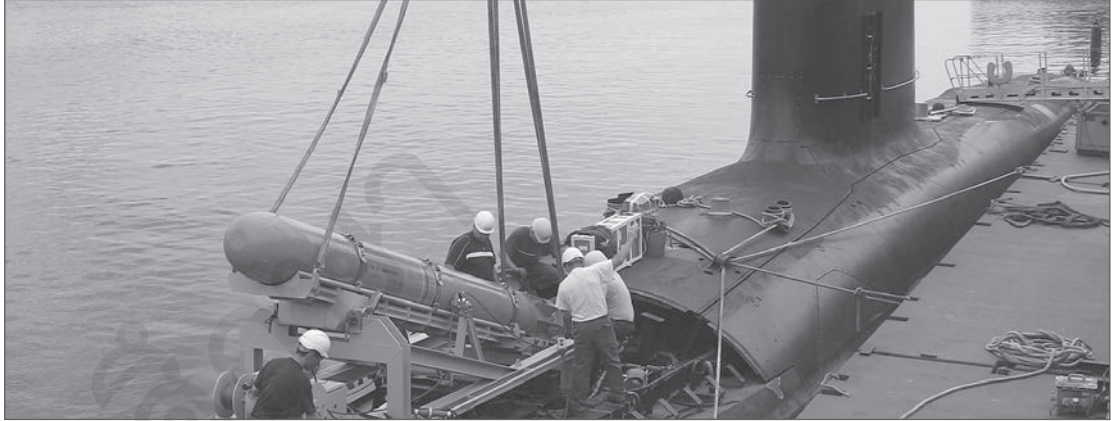

จรวดนำวิถีต่อต้านเรือผิวน้ำแบบเอ็กโซเซต (SM.39 Exocet) กำลังบรรจุลงเรือดำน้ำดีเซลไฟฟ้าชั้นสกอร์ปิเน (Scorpene) ลูกจรวดหนัก ๖๕๕ กิโลกรัม หัวรบหนัก ๑๖๕ กิโลกรัม ความเร็ว ๑,๑๑๓ กิโลเมตรต่อชั่วโมง และระยะยิง ๕๐ กิโลเมตร

ประจำการวันที่ ๓ เมษายน พ.ศ.๒๕๕๗, เรือดำน้ำที่สาม (HQ-184: Hai Phong) ประจำการวันที่ ๑ สิงหาคม พ.ศ.๒๕๕๘, เรือดำน้ำที่สี่ (HQ-185: Khanh Hoa) ประจำการวันที่ ๑ สิงหาคม พ.ศ.๒๕๕๘, เรือดำน้ำที่ห้า (HQ-186: Da Nang) ประจำการวันที่ ๑ สิงหาคม พ.ศ.๒๕๕๘ และเรือดำน้ำที่หก (HQ-187: Ba Rja-Vung Tau) ประจำการวันที่ ๑๘ กุมภาพันธ์ พ.ศ.๒๕๖๐ ข้อมูลที่สำคัญ ยาว ๗๓.๘ เมตร ขนาด ๓,๙๕๐ ตัน ความเร็วขณะดำ ๒๐ นอต ลูกเรือ ๕๒ นาย ดำน้ำได้ลึก ๓๐๐ เมตร ปฏิบัติการนาน ๔๕ วัน ตอร์ปิโดขนาด ๕๓๓ มิลลิเมตร (หรือ ๒๑ นิ้ว ชนิดหกท่อยิง ตอร์ปิโดแบบ Type-53 รวม ๑๘ ลูก) พร้อมด้วยจรวดนำวิถีโจมตีชายฝั่งแบบคาลิเบอร์ (3M-54/Kalibr)

เวียดนาม (VPN) มีชายฝั่งทะเลยาว ๓,๔๔๔ กิโลเมตร(ชายฝั่งทะเลทอดยาวจากตอนเหนือสู่ตอนใต้) มีทหารประจำการ ๔๐,๐๐๐ นาย (เป็นนาวิกโยธิน ๒๕,๐๐๐ นาย)

๓.๕ ไทย

กองทัพเรือไทย(RTM) มีโครงการจัดหาเรือดำน้ำดีเซลไฟฟ้าลำที่หนึ่งชั้นหยวน(Yuan-class/S26T)จาก คู่ต่อเรือหวู่ฮั่น(Wuhan) ประเทศสาธารณรัฐประชาชนจีน ขนาด ๒,๖๐๐ ตัน ยาว

๗๗.๗ เมตร กว้าง ๘.๖ เมตร สูง ๙.๒ เมตร ดำน้ำลึก ๓๐๐ เมตร อวูธ ตอร์ปิโด ๖ ท่อยิง (ขนาด ๕๓๓ มิลลิเมตร) และขีปนาวุธแบบ CM-708 UNB หัวรบระเบิดแรงสูงหนัก ๑๕๕ กิโลกรัม ความเร็ว ๐.๙ มัค และระยะยิง ๒๙๐ กิโลเมตร และลูกเรือ ๕๐ นาย ทำพิธีตัดเหล็กแผ่นแรกเมื่อวันที่ ๔ กันยายน พ.ศ.๒๕๖๑ จะนำเข้าประจำการในปี พ.ศ. ๒๕๖๖

๓.๖ เมียนมาร์

กองทัพเรือเมียนมาร์ประจำการด้วยเรือดำน้ำดีเซลไฟฟ้าที่ประจำการของกองทัพเรืออินเดียปลายปีพ.ศ.๒๕๖๒ มีชื่อว่าเรือเอส-๕๘ (S-58/INS Sindhuvir) ขนาด ๓,๐๗๖ ตัน จำนวน ๑ ลำ เมื่อวันที่ ๒๒ มิถุนายน พ.ศ.๒๕๖๐ คณะนายทหารระดับอาวุโสของกองทัพเมียนมาร์เดินทางมาเยี่ยมฐานทัพเรือกองทัพรัสเซียที่เมืองเซวาสโตโพล (Sevastopol) ของกองเรือทะเลดำ เยี่ยมชมเรือดำน้ำชั้นกิโล (Kilo-class/Project 636.3) ชื่อเรือรอสตอฟ-ออน-ดอน(Rostov-on-Don/B-237) กองทัพเรือเมียนมาร์คาดว่าจะมีความต้องการเรือดำน้ำดีเซลไฟฟ้าประมาณ ๔ ลำ ประเทศเมียนมาร์มีชายฝั่งทะเลยาว ๑,๙๓๐ กิโลเมตร กองทัพเรือ ทหารประจำการ ๑๕,๐๐๐ นาย (เป็นนาวิกโยธิน ๘๐๐ นาย)

เรือดำน้ำดีเซลไฟฟ้าชื่อเรือเอส-๕๘ (S-58/ Sindhuvir) เป็นเรือดำน้ำดีเซลไฟฟ้ากองทัพเรืออินเดียในชั้นกิโล (Kilo-class/Project 877 EKM/ Sindhughosh) จากคู่อต่อเรือดีดตสทภาพไซเวียตประจำการจำนวน ๑๐ ลำ คือเรือเอส-๕๘ (S-58, INS Sindhuvir) ประจำการวันที่ ๒๖ สิงหาคม พ.ศ. ๒๕๓๑ ข้อมูลที่สำคัญคืออระวางขับน้ำ ๓,๐๗๖ ตัน (ขณะดำ) ยาว ๗๒.๖ เมตร เครื่องยนต์ดีเซล ขนาด ๓,๖๕๐ แรงม้า (สองเครื่องยนต์) เครื่องยนต์ไฟฟ้า ขนาด ๕,๙๐๐ แรงม้า ความเร็วที่ผิวน้ำ ๑๐ นอต (ขณะดำ ๑๗ นอต) ระยะปฏิบัติการ ๖๔๐ กิโลเมตร ดำน้ำได้ลึก ๓๐๐ เมตร ปฏิบัติการนาน ๔๕ วัน ลูกเรือ ๕๓ นาย อาวุธประจำเรือคือตอร์ปิโดขนาด ๕๓๓ มิลลิเมตร (หรือ ๒๑ นิ้ว) ชนิด ๖ ท่อยิง (พร้อมลูกตอร์ปิโดรวม ๑๘ ลูก) และจรวดนำวิถีแบบคาลิเบอร์ (3M-54/Kalibr/SS-N-27 Sizzler) กองทัพเรือเมียนมาร์เปิดเผยข้อมูลไม่มากนัก

๓.๗ ฟิลิปปินส์

กองทัพเรือฟิลิปปินส์มีความต้องการเรือดำน้ำดีเซลไฟฟ้าจำนวน ๒ ลำ ปี พ.ศ.๒๕๗๐

ฟิลิปปินส์มีชายฝั่งทะเลยาว ๓๖,๒๘๙ กิโลเมตร (มีเกาะทั้งสิ้น ๗,๖๔๑ เกาะ) กองทัพเรือฟิลิปปินส์ มีทหารประจำการ ๒๑,๐๐๐ นาย (เป็นนาวิกโยธิน ๘,๕๐๐ นาย) ทางด้านทิศตะวันตกของประเทศคือจังหวัดपालาวัน (Palawan) ที่อยู่ใกล้กับพื้นที่ความขัดแย้งในระดับภูมิภาคคือหมู่เกาะสแปรตลีย์

๔. บทสรุป

กลุ่มประเทศอาเซียนให้ความสำคัญทางด้านความมั่นคงทางทะเล เพื่อปกป้องผลประโยชน์ของชาติในทะเลลึก จึงต้องเพิ่มขีดความสามารถทางกองทัพเรืออย่างเร่งด่วน กองเรือดำน้ำดีเซลไฟฟ้าจึงได้รับการเพิ่ม ขีดความสามารถโดยการนำเรือดำน้ำดีเซลไฟฟ้าเข้าประจำการ หรืออยู่ระหว่างการจัดหาเข้าประจำการจึงมีการเตรียมความพร้อมเพื่อรองรับเรือดำน้ำดีเซลไฟฟ้าในอนาคต



บรรณานุกรม

- The World Defence Almanac 2015.
https://en.wikipedia.org/wiki/Indian_Navy
- https://en.wikipedia.org/wiki/Black_Shark_torpedo
- https://en.wikipedia.org/wiki/Kilo-class_submarine
- <https://en.wikipedia.org/wiki/Excocet>
- https://en.wikipedia.org/wiki/Myanmar_Navy
- https://en.wikipedia.org/wiki/Scorpene-class_submarine
- [https://en.wikipedia.org/wiki/PNS_Hangor_\(S131\)](https://en.wikipedia.org/wiki/PNS_Hangor_(S131))
- https://en.wikipedia.org/wiki/Type_035_submarine

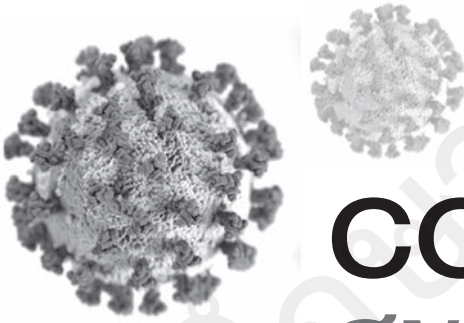

COVID กอดรหัส สูงภาพการศึกษา

พ.ท.ฐนัส มานวงศ์

กองวิชากฎหมายและสังคมศาสตร์ ส่วนการศึกษา โรงเรียนนายร้อยพระจุลจอมเกล้า

ปัจจุบันปัญหาการระบาดของเชื้อไวรัส COVID-19 ยังคงเป็นสถานการณ์ที่ทั่วโลกต้องร่วมมือกันแก้ไขอย่างจริงจัง เพื่อให้ทุกชีวิตสามารถผ่านวิกฤตดังกล่าวไปได้ ทั้งนี้เป็นที่ทราบกันดีว่าสาธารณรัฐประชาชนจีนเป็นพื้นที่ที่พบการอุบัติของเชื้อโรค และเกิดการระบาดโดยมีจำนวนผู้ป่วยติดเชื้อเพิ่มขึ้นอย่างรวดเร็ว นำไปสู่การเสียชีวิตของผู้ป่วยและบุคลากรทางการแพทย์ซึ่งอยู่ในกระบวนการรักษากับโรคนี้ การระบาดของเชื้อโรคไม่เพียงสร้างผลเสียต่อสุขภาพอนามัยเท่านั้น หากทำให้เกิดผลกระทบต่าง ๆ ตามมามากมาย ซึ่งผลกระทบดังกล่าวขยายวงกว้างไปสู่การบั่นทอนคุณภาพชีวิต ในมิติเศรษฐกิจ สังคม และจิตใจอย่างฉับพลัน

การบริหารจัดการเพื่อการต่อสู้กับการระบาดของเชื้อไวรัส COVID-19 ล้วนเป็นกรณีที่มีมนุษยชาติต้องเร่งศึกษาและทำความเข้าใจ กรณีศึกษาหนึ่งทั่วโลกเห็นเป็นประจักษ์ ได้แก่ การใช้มาตรการปิดประเทศของสาธารณรัฐประชาชนจีน ด้วยการตัดสินใจที่เด็ดขาดของผู้นำประเทศ พร้อมด้วยการเสีย

สละ ความอดทนอดกลั้น รวมถึงการปฏิบัติงานที่ฉับไวอย่างเป็นระบบของทีมแพทย์และทีมสนับสนุน จึงส่งผลให้สาธารณรัฐประชาชนจีนสามารถควบคุมสถานการณ์การระบาดของเชื้อโรคได้ภายในระยะเวลา ๑-๒ เดือน จากความสำเร็จของการควบคุมการระบาดของโรคได้ด้วยการใช้ข้อเท็จจริงและมาตรการที่เด็ดขาดชัดเจน ทำให้สาธารณรัฐประชาชนจีนได้รับบทบาทที่สำคัญอย่างยิ่ง ในการยื่นมือให้ความช่วยเหลือต่อบรรดามิตรประเทศที่กำลังเผชิญต่อสถานการณ์การระบาดของเชื้อโรคอยู่

“ทุก ๆ การแก้ไขวิกฤตของชีวิตย่อมมีอุปสรรค” การแก้ไขสถานการณ์การระบาดของเชื้อไวรัส COVID-19 ก็เช่นกัน ข้อสรุปจากการวิจัยและการวิเคราะห์ข้อมูลที่เป็นรูปธรรมมากที่สุด แสดงให้เห็นว่า ปัจจัยที่ช่วยให้การระบาดทวีความรุนแรงขึ้น ล้วนเกิดจากพฤติกรรมของมนุษย์ที่ขาดสำนึกและความรับผิดชอบต่อส่วนรวม ประเด็นสำคัญที่ทุกคนต้องหันมาพิจารณา นั่นคือ การปฏิบัติตามหน้าที่เพื่อช่วยบรรเทาและแก้ไขปัญหาที่เกิดขึ้นอย่างมีเอกภาพ



ส่วนหนึ่งคงต้องยอมรับว่า ท่ามกลางสถานการณ์การระบาดของเชื้อไวรัส COVID-19 ในสังคมไทย มีภาวะของการตื่นตระหนก และมีการเผยแพร่ข้อมูลอันเป็นเท็จได้รวดเร็วกว่าข้อเท็จจริง ซึ่งเป็นต้นทางของการหยุดปัญหาได้ดีที่สุด เรายังพบการขาดความสามัคคีและเห็นแก่ตัวตั้งแต่บุคคลระดับรากหญ้าขึ้นไปจนถึงระดับตัวแทนของประชาชนในประเทศ การพังทลายของความเชื่อถือนั้นกลายเป็นวิกฤตศรัทธา จึงไม่ใช่คำพูดที่เกินความเป็นจริงไปนัก เพราะความเห็นดังกล่าวมีพื้นฐานมาจากการพิจารณาเหตุการณ์ที่เกิดขึ้น ความตื่นกลัวมากกว่าการตื่นรู้ และการพยายามพึ่งตนเองแบบไร้ทิศทางของประชาชน ย่อมสะท้อนความล้มเหลวของคุณภาพประชาชนได้ดี “ฉันต้องทำอะไร เช่นไร หรือต้องมีลำดับขั้นตอนในการปฏิบัติตนต่อสาธารณภัย เช่นนี้ได้อย่างไร ในกระแสข้อมูลที่ทำให้เกิดความสับสนทั่วไปในเวลานี้” นี่คือการถามในใจของใครหลายคน

ในฐานะที่ผู้เขียนเป็นส่วนหนึ่งของสังคมที่รับผิดชอบต่อหน้าที่การจัดการศึกษา และเป็นผู้กระตุกความคิดสะกิดมุมมองต่อวงการการศึกษาไทย ในบทความนี้จึงขออนุญาตเปลี่ยนมุมมองการวิเคราะห์การระบาดของเชื้อโรค COVID-19 เทียบเคียงกับปัญหาของการศึกษาไทย โดยขอใช้ชื่อ COVID มาถอดรหัสอีกรูปแบบหนึ่ง เพื่อเชื่อมโยงไปถึงการล้มคว่ำของการศึกษา ที่ไม่ได้สร้างสำนึกรับผิดชอบต่อ

ส่วนรวม หากเป็นการสร้างให้ผู้เรียนอยู่ในวังวนของความสับสน สร้างให้ครูผู้สอนอยู่ในวังวนของความผันแปร แต่กลับสร้างระบบที่เอื้อประโยชน์แก่ผู้จับผิดให้มีช่องทางทำงานที่ง่ายตาย

คำถามที่ท้าทายต่อการมองย้อนสะท้อนตัวตนของสถาบันการศึกษา ที่ต้องเร่งพิจารณาว่า “เรา (สถาบันการศึกษา) กำลังจะสร้างเขา (ผู้เรียน) ให้กลายเป็นใคร” หรืออาจเรียกง่าย ๆ คือ การมุ่งเป้าหมายไปสู่ที่ใด หากวิเคราะห์ให้ถ่องแท้จุดกำเนิดของแต่ละสถาบันศึกษาล้วนมีเป้าหมายที่ชัดเจน โดยเฉพาะสถาบันการศึกษาหลักของประเทศ ที่มีการสถาปนาขึ้นบนแผ่นดินไทย เพื่อตอบเจตยในการสร้างสำนึกและความรับผิดชอบ ยึดมั่นกตัญญูต่อแผ่นดิน แต่การดำเนินการสืบเนื่องมากลับไม่ได้มีเข็มมุ่งที่ชี้ไปในทิศทางเดียวกับวัตถุประสงค์ในการก่อเกิดสถาบัน ผู้บริหารการศึกษาที่เข้ามาดำเนินการกลับใช้แนวคิดของตนเองเข้ามาสวมแทนต่อรากเหง้าของความเป็นสถาบัน เราจึงมีระบบมากมายมาช่วยจัดการในการตรวจสอบการบริหารจัดการ ที่ไม่ได้เชื่อมโยงหรือมุ่งเน้นไปที่ตัวตนหรืออัตลักษณ์ของสถาบัน ความพะรุงพะรังของการพยายามตอบเจตยที่ไม่ได้ตรงกับกรแก้ไข ปัญหาจึงเกิดขึ้นอยู่เนื่อง ๆ จนกลายเป็นเรื่องปกติที่ยอมรับได้ (หรือต้องทำให้ได้) เพราะเป็นแนวคิดในการจัดการเพื่อเน้นการตรวจสอบมากกว่าการสนับสนุนหรือส่งเสริมให้เกิดการพัฒนา

วิสัยทัศน์ของผู้นำในองค์กรอันถือเป็นแกนหลักของการปฏิบัติงานจึงเป็นสิ่งจำเป็น “CO :



Cover Organization” ในประเทศที่พัฒนาแล้ว ล้วนมีจุดร่วมทางความคิดและวิสัยทัศน์ในการจัดการศึกษาที่เป็นไปในทิศทางเดียวกันคือ ผู้บริหารและผู้บริหารปฏิบัติงานในองค์กร สามารถจับมือร่วมกันเพื่อก้าวเดินไปสู่เป้าหมาย โดยมุ่งไปในทิศทางเดียวกัน การกำหนดวิสัยและนโยบายต่าง ๆ ขององค์กรคือการพยายามผลักดันให้ทุกคนในองค์กรตลอดจนผลิตผลขององค์กรมุ่งไปสู่เป้าหมายหรือวัตถุประสงค์ขององค์กร มิใช่การครอบงำองค์กรให้กระทำตามความคิดเห็นของตนโดยปราศจากเหตุผล อันถือกฎต่อความสำเร็จขององค์กรที่ถูกต้อง ดังนั้น ไม่ว่าใครจะเข้าหรือออกตามวาระใด ๆ ก็ไม่สามารถจะเปลี่ยนแปลงหรือผันแปร “V: Vary” เจตจำนงแห่งตัวตนของสถาบันการศึกษา “ID-Identity” ตามที่ก่อตั้งมาไว้ได้ ทุกคนจึงกระทำหน้าที่ของตนเพื่อสร้างให้เกิดความสำเร็จของผู้เรียนเป็นสำคัญ มิได้เน้นสร้างความสำเร็จให้แก่ตนหรือตำแหน่ง

การเลือกเครื่องมือในการบริหารจัดการจึงต้องมีหลักการในการพิจารณาที่ยึดถือเป้าหมายขององค์กรเป็นสำคัญ อาทิ สถาบันการศึกษาที่มีการกำหนดอัตลักษณ์หรือตัวตนของตนเองในการผลิตผู้สำเร็จการศึกษาออกไปรับใช้สังคม ก็ต้องมีอัตลักษณ์ที่ชัดเจน เพื่อให้ทุกองค์ภาพได้มุ่งตอบสนองเป้าหมายอย่างเป็นเอกภาพ หรือที่เราได้รับรู้กันโดยทั่วไปว่า เป็นการจัดการศึกษาโดยเน้นผู้เรียนเป็นสำคัญ หรือสถาบันทางการทหาร ผู้มีบทบาทหน้าที่ตามการกำหนดของรัฐธรรมนูญ ก็จำ



ต้องบริหารจัดการองค์กรให้ตอบสนองต่อหน้าที่โดยพินิจพิจารณาถึงความเหมาะสมระหว่างเป้าหมายหลักและเป้าหมายรอง เปรียบเทียบความต้องการของผลผลิตจากบทบาทหน้าที่ตามที่สังคมคาดหวัง และวัตถุประสงค์เฉพาะขององค์กรให้ดี อย่างไรก็ตามก็ต้องยอมรับว่าในช่วงหนึ่ง การทดลองเครื่องมือหรือระบบเกี่ยวกับการประกันคุณภาพในการทำงานที่ถูกนำมาใช้อย่างแพร่หลาย แต่การใช้เครื่องมือดังกล่าวต้องมีการประเมินผลตามข้อเท็จจริงอย่างต่อเนื่อง มิใช่เป็นการสร้างผลเพื่อให้หลงใหลผลงานหรือผลผลิตตามที่จัดทำขึ้น การสร้างหลักฐานเพื่อให้ผ่านการรับรองจึงมีน้ำหนักมากกว่าการทำงานเพื่อพัฒนาองค์กร จึงเกิดขึ้นอย่างแพร่หลายด้วยสิ่งเหล่านี้มักถูกหลอเลี้ยวด้วยความสำเร็จของผู้ที่เกี่ยวข้อง แทนที่จะมุ่งเป้าให้เกิดความสำเร็จแก่ผลิตผลขององค์กร

หลายเหตุการณ์ในประวัติศาสตร์การศึกษาของประเทศไทย แสดงให้เห็นว่า การเปลี่ยนผู้บริหารองค์กรการศึกษา มักจะนำนโยบายและเครื่องมือตามแนวคิดของตนเองเข้ามาจัดการกับองค์กร มากกว่าการที่จะใช้ความรู้และความสามารถของตนเองนำพาองค์กรไปสู่เป้าหมายที่กำหนดไว้ได้ เชกเดียวกับกรกล่าวอ้างถึงระบบประกันคุณภาพการศึกษา ที่ไป ๆ มา ๆ กลับมีเสียงสะท้อนกร่นด่าว่าเป็นระบบที่ทำลายผู้เรียน เพราะเป็นระบบที่ดึงครูอาจารย์ออกจากการสอน เพื่อไปปฏิบัติกรสนองนโยบายการตรวจสอบของผู้บริหารเป็นสำคัญ อย่างไรก็ตาม ต้นร่างของการวางระบบล้วนมีเจตนาที่ดีต่อการช่วยเสริมและหนุนให้เกิดการพัฒนา แต่ธรรมชาติพื้นฐานนิสัยของคนในสังคมมีอาจยอมรับข้อผิดพลาดหรือข้อเท็จจริงได้ การสร้างภาพเท็จซึ่งสนับสนุนและสร้างความชอบธรรมของระบบการตรวจสอบจึงเกิดขึ้นมา

เสมือนในหลาย ๆ มุมของสังคมไทยที่ปกปิดและไม่ยอมรับต่อการติดเชื้อโรคระบาด ด้วยเกรงจะ

เสียภาพลักษณ์ เสียหน้าต่อสังคม สะท้อนถึงการสร้างภาพด้วยนิสัยเห็นแก่ตัวมากกว่าการรับผิดชอบต่อสังคม ตัวตนแห่งจิตสำนึกจึงถูกแปรเปลี่ยนให้กลับกลายเป็นการไม่ยอมรับความจริง และปล่อยให้ปัญหาหรือการระบอบแพร่ต่อไปสู่บุคคลอื่น ๆ โดยไม่รู้สึกรู้ว่าตนเองต้องรับผิดชอบต่อการสร้างภาพลงให้แก่สังคมในครั้งนี่

หากการศึกษาเป็นการสร้างคุณภาพให้แก่ผู้เรียนประดุจการสร้างสุขภาพที่ดีให้แก่ร่างกาย ผู้ที่มีร่างกายแข็งแรงย่อมมีภูมิคุ้มกันต้านต่อโรคร้ายไข้เจ็บได้มากขึ้น แม้จะป่วยก็ไม่ถึงกับการล้มหมอนนอนเสื่อด้วยมีฐานปัจจัยของร่างกายที่เข้มแข็งและสุขภาพที่ดี หลักการสร้างสุขภาพที่ดี ก็คือ การพิจารณาถึงกระบวนการที่สร้างให้บุคคลคนนั้นมีความแข็งแรงเป็นสำคัญ อาทิ การประกอบอาหารด้วยวัตถุดิบที่ดี สะอาด ปลอดภัย มีคุณค่าทางโภชนาการ การให้ความรู้ในการออกกำลังกายอย่างถูกต้องถูกวิธี รวมทั้งการให้เจริญสมาธิ ผีก็จิตให้สงบ เป็นต้น สิ่งต่าง ๆ เหล่านี้ล้วนเป็นปัจจัยที่นำไปสู่ร่างกายที่แข็งแรง ดังนั้น ในฐานะของการเป็นผู้สร้างให้เกิดคุณภาพที่ดี เราจึงต้องให้ความสำคัญต่อการสรรหาวัตถุดิบที่มีประโยชน์มาปรุงอาหาร ให้เวลากับการคิดอย่างพินิจพิจารณาเพื่อเตรียมพร้อมและปรุงอาหารอย่างประณีต เพื่อให้อาหารเหล่านั้นมีคุณค่าและตรงกับจริตของคนกิน ความสุขก็จะเกิดขึ้นทั้งผู้ปรุงและผู้บริโภค เป็นความสุขที่สร้างคุณภาพชีวิตโดยตรง

เปรียบกับการจัดการศึกษาเพื่อสร้างคุณภาพให้แก่ผู้เรียนนั้น ครูผู้สอนต้องมีเวลาสำหรับกระบวนการต่าง ๆ ในการสรรหาเนื้อหาบทเรียน ข้อมูลประกอบที่เชื่อมโยงกับบทเรียน การคิดค้นและสร้างสรรควิธีการสอนให้สอดคล้องกับบริบทของผู้เรียนและสิ่งที่ต้องการให้เกิดการเรียนรู้ รวมไปถึงการวัดประเมินผลเพื่อนำไปสู่การพัฒนากระบวนการเรียนรู้ในขั้นต่อไป อันเป็นภาระที่หนักตามนัยแห่งคำว่า “ครู-



ครู” ดังนั้นเครื่องมือของผู้บริหารจะต้องทำให้สอดคล้องและสนับสนุนให้กระบวนการทำงานข้างต้นสัมฤทธิ์ มิใช่เป็นอุปสรรคขัดขวางหรือเป็นการดึงเวลาจากกระบวนการการสอนให้มาเป็นกระบวนการรับการตรวจสอบเป็นหลัก ประเด็นนี้เป็นประเด็นที่สังคมการศึกษาทั่วโลกได้ประจักษ์และดำเนินการเปลี่ยนแปลงแล้วอย่างป็นรูปธรรม คือ การคืนครูสู่ห้องเรียน ให้ครูได้สนับสนุนกระบวนการเรียนรู้ของผู้เรียน มากกว่าเป็นผู้สั่งการ

อนึ่ง การจัดการกับเชื้อไวรัส COVID-19 เกี่ยวกับการป้องกันและแก้ไขการระบาดที่ได้ผลชัดเจน คือ การที่ทุกคนเข้าใจต่อบทบาทหน้าที่ และรู้ว่าตนเองคือกลไกสำคัญที่จะหยุดสถานการณ์การระบาดของโรคได้ พฤติกรรมเสี่ยงต่าง ๆ ที่เป็นพฤติกรรมที่เคยชิน ที่สุ่มเสี่ยงต่อการแพร่เชื้อจำเป็นต้องหยุดกระทำ การทำตามอำเภอใจจึงไม่ใช่คำตอบของสถานการณ์ดังกล่าว หยุดส่งต่อความเสี่ยงนานาประการที่จะเกิดขึ้นด้วยการตระหนักรู้และเตือนตนเองในทุกการปฏิบัติ ให้ความสำคัญต่อสังคมรอบข้างด้วยความรับผิดชอบต่อภาระกระทำ มากกว่าความสุขและประโยชน์ของตนเอง ภาวการณ์ระบาดของโรคก็ย่อมจะยุติลงได้

เปรียบกับ COVID ของสุขภาพการศึกษา คือ การพิจารณาตนเองด้วยความรับผิดชอบต่อคำตอบคำถามให้แก่โจทย์ทางสังคม ว่าเราให้กระบวนการ

ศึกษาผลิตภัณฑ์พยากรณ์ของแผ่นดินไปในทิศทางที่ถูก
ต้องหรือไม่ สิ่งใดที่ไม่เป็นการสร้างประโยชน์ก็ต้อง
หยุดการกระทำ อย่าได้ส่งต่อความรู้สึก ความเป็น
ตัวตนของตนเองครอบงำระบบหรือองค์กรการศึกษา
จนทำให้เกิดผลเสียตามมาอย่างประเมินค่ามิได้
การครอบงำทางการศึกษาด้วยแนวคิดเพียงกรอบ
มาตรฐานเดียวที่ถูกกำหนดสร้างจากผู้อื่น ถือเป็น
เป็นการทำร้ายและทำลายอัตลักษณ์ของแต่ละ
สถาบันการศึกษาอย่างน่ากลัว โลกย่อมมีการ
เปลี่ยนแปลงเป็นไปตามเหตุปัจจัยแห่งสภาพการ
เป็นพลวัต แต่การครอบงำเพื่อการเปลี่ยนแปลง
ขององค์กรตามกรอบคิดของบุคคลหาใช่เป็นความ
พลวัตไม่ หากเป็นปัจจัยแห่งการผลักดันให้เกิด
ความล้มเหลวขององค์กรที่ถูกบังคับจากกรอบของ
การสร้างผลงานตามคำสั่งขี้

เมื่อเป็นเช่นนี้แล้ว หลายท่านคงถามหาว่า
เราจะแก้ไขเชื้อโรคตัวนี้ที่บ่อนทำลายการศึกษาได้
อย่างไร คำตอบก็คือ การถอดรหัสที่ละตัวของเชื้อ
โรค COVID แห่งการศึกษา เพื่อให้วัคซีนที่ชื่อว่า
LOVID ได้แก่

CO: Cover Organization การครอบงำทาง
ความคิดขององค์กรด้วยนโยบายหรือความพึงพอใจ
ส่วนตัว ประเด็นนี้ต้องมีการแก้ไขโดยใช้แนวคิด
“องค์กรแห่งการเรียนรู้ (Learning Organization)”
หรือ “ซึ่งมีฐานความคิดในการเคารพต่อการเรียนรู้
ของแต่ละบุคคลเป็นสำคัญ โดยเฉพาะสถาบันที่
เกี่ยวข้องกับการศึกษา ที่จำเป็นต้องมีอิสระในการ



สร้างสรรค์เพื่อสร้างกระบวนการเรียนรู้ให้แก่ผู้เรียน
ดังนั้น การส่งเสริมให้บุคลากรทางการศึกษามีความรู้
ความสามารถ และจิตใจที่มีคุณธรรมจริยธรรม
สนับสนุนการสร้างงานจากความสุขด้วยคุณภาพ
และศักยภาพของแต่ละบุคคล ย่อมทำให้องค์กรถูก
ขับเคลื่อนไปได้อย่างมั่นคง แม้จะต้องล้มลุกคลุก
คลานในตอนแรก แต่ในระยะยาวเมื่อทุกคนรู้จักวิถี
การเรียนรู้ เห็นประโยชน์จากการสร้างการเรียนรู้
ผลผลิตที่มีคุณภาพย่อมเกิดขึ้นได้อย่างมั่นคงและ
ยั่งยืน เปรียบเสมือนการมีสุขภาพที่ดีย่อมมาจากการ
บริหาร จัดการด้วยตนเอง ไม่ใช่มาจากคำสั่งหรือ
การบังคับของบุคคลอื่น

V: Vary การแปรเปลี่ยนหรือผันแปรไปตาม
เจตจำนงส่วนบุคคล (ผู้บริหาร) โดยต้องเปลี่ยนมุมมอง
ให้ย้อนกลับจากการที่ให้องค์กรเปลี่ยนไปตาม
ความต้องการหรือความพึงพอใจส่วนบุคคล ให้
กลายเป็นการยึดหน้าที่ เป้าหมาย และอัตลักษณ์
ขององค์กรเป็นหลัก แล้วกลับมาเปลี่ยนความคิด
ตามอารมณ์ของปัจเจกชนให้สอดคล้องหรือ
สนับสนุนแนวทางให้ดำรงเป้าหมายหรืออัตลักษณ์
ขององค์กร (ทางการศึกษา) นั้น ๆ ไว้ เปลี่ยนการ
ประเมินค่าตามดัชนีชี้วัดที่ตั้งขึ้นมาตามความ
สะดวกของการตรวจสอบ ให้กลายเป็นการส่งเสริม
ให้สร้างคุณค่าให้การทำงานสามารถพัฒนาได้อย่าง
ยั่งยืน

ID: Identity อัตลักษณ์หรือตัวตนของแต่ละ
สถาบัน (การศึกษา) เพื่อทำหน้าที่รับผิดชอบต่อสังคม
ตามสอดคล้องของบริบทต่าง ๆ ด้วยบทความ
นี้สะท้อนให้เห็นการดำรงคุณค่าและพิจารณาถึงเป้า
หมายในการก่อตั้งสถาบันหรือองค์กรต่าง ๆ ขึ้นมา
ว่า เจตจำนงที่แท้จริงในการก่อตั้งนั้นมุ่งหวังให้เกิด
ประโยชน์ในด้านใด ก็จงธำรงและดำเนินต่อไปเช่น
นั้น แต่ไม่ได้หมายถึงการปราศจากการปรับปรุงหรือ
เปลี่ยนแปลง เพราะหากไม่มีการกระทำดังกล่าว
องค์กรนั้น ๆ ก็คงตกล่มหลุดสมัย แต่ไม่สามารถ



identity

ตอบสนองความต้องการของสังคมที่เป็นพลวัตรได้ หากการปรับเปลี่ยนนั้นเป็นเรื่องของการปรับเปลี่ยนวิธีการ ปรับเปลี่ยนกระบวนการ เพื่อมุ่งไปตามสนองเป้าหมายที่แน่ชัด และคงความเป็นเอกลักษณ์ของตนเองไว้ อาทิ การนำเทคโนโลยีสารสนเทศเข้ามาใช้กับกระบวนการศึกษา เพื่อสร้างสรรคิให้ผู้เรียนเกิดกระบวนการเรียนรู้ที่เท่าทันต่อการเปลี่ยนแปลง แต่ก็ไม่ได้เปลี่ยนให้ผู้เรียนต้องกลายเป็นหุ่นยนต์ หรือมนุษย์ปัญญาประดิษฐ์ เขายังคงเป็นมนุษย์เหมือนเดิมแต่มีความสามารถในการเรียนรู้ที่เพิ่มเติมขึ้นมาจากการพัฒนาเทคโนโลยี หรือ การปรับเปลี่ยนให้ทหารมีกระบวนการทำงานที่อาศัยความร่วมมือ เคารพต่อความคิดเห็นอย่างเสมอภาค สามารถร่วมประสานการทำงานได้ในหลากหลายบทบาท แต่ก็ยังคงมีระเบียบวินัย และความกล้า

หาญ มีความเด็ดขาดในการตัดสินใจ ตลอดจนภาวะผู้นำ ที่ผ่านกระบวนการแห่งการกลั่นกรองจากพลังของความร่วมมือจากฝ่ายต่าง ๆ มาแล้ว มิใช่มุ่งเน้นการใช้อำนาจแบบเผด็จการในทุก ๆ กรณี นี่คือการเปลี่ยนแปลงที่สามารถทำได้ และเป็นการเปลี่ยนแปลงที่สร้างเสริมต่อการดำรงอัตลักษณ์ของเดิมให้มีคุณค่ามากยิ่งขึ้นในสังคมปัจจุบันและอนาคต หรือเท่ากับเป็นการสร้างความยั่งยืนให้แก่องค์กรของตนเอง

เมื่อเชื้อโรค COVID ทางการศึกษาเกิดขึ้นได้ เราก็ต้องใช้เหตุผล ข้อมูล และความรู้คู่คุณธรรม มาประยุกต์ในการจัดการเชื้อโรค ดังข้อเสนอที่ผมชวนให้ใช้วัคซีน LOVID มาจัดการ อยากรู้ดี ผู้อ่านท่านอื่น ๆ อาจสามารถหาตัวอย่างหรือวัคซีนตัวอื่น ๆ ขึ้นมาใช้แก้ไขด้วยก็ได้ เพราะคำตอบในการบริหารจัดการ ไม่สามารถใช้ตอบคำถามได้เพียงแค่คำตอบเดียว เพียงแต่เราต้องรู้จักใช้ตัวยาหรือวัคซีนให้ถูกกับเชื้อโรค ตรงกับเวลา และเหมาะกับสถานที่ หรือที่คนไทยเราเรียกว่า “กาลเทศะ” นั่นเอง

เพราะสุขภาพการศึกษา คือ ความสำเร็จแห่งตัวตนของผู้ศึกษา ไม่ใช่การตีค่าหรือกำหนดราคาจากผู้ตรวจสอบที่ซอบอยู่ในฐานะผู้ครอบงำ



ผู้นำทหารที่เชี่ยวชาญและฉลาดหลักแหลม : เป้าหมายหนึ่งของการผลิตนายทหารของ ร.ร.นายร้อยบรูไน

พล.ต.ศ.ดร. ศรศักร ชูสวัสดิ์*

เมื่อผู้เขียนกำลังเขียนบทความเกี่ยวกับแผนการศึกษาแห่งชาติ (SPN21) ของบรูไนดารุสซาลาม เรื่อง “ความรู้สมัยใหม่ ทักษะ และศีลธรรม : ๓ ประสานสู่การมีอาชีพและเป็นพลเมืองดีของการศึกษาบรูไน”^๑ ได้อ่านพบข่าวในสื่อออนไลน์ของบรูไนเกี่ยวกับพระราชดำรัสในสมเด็จพระราชาธิบดีฮัจญี ฮัสซานัล โบลเกียห์ มูอิซซัดดิน วัดเดาละห์ แห่งบรูไนในพิธีสวนสนามเทิดพระเกียรติ (Sovereign's Parade) ของนักเรียนนายร้อยโรงเรียนนายร้อยบรูไน (ร.ร.นายร้อยบรูไน) รุ่นที่ ๑๗ เนื่องในโอกาสสำเร็จการศึกษาและได้รับการโปรดเกล้าฯ แต่งตั้งเป็นนายทหาร เมื่อวันที่ ๑๗ มกราคม ค.ศ. ๒๐๑๙ พระราชดำรัสมีเนื้อหาเกี่ยวกับการศึกษาเฉพาะทางของบรูไนคือ การทหาร แตกต่างไปจากการจัดการศึกษาทั่วไปที่กล่าวถึงใน SPN21 จึงนำมาเสนอในบทความนี้เพื่อให้เห็นการจัดการศึกษาอีกประเภทหนึ่งของบรูไน

บรูไนมีการปกครองในระบอบสมบูรณาญาสิทธิราชย์ ตามรัฐธรรมนูญ ค.ศ. ๑๙๕๙ (แก้ไข ค.ศ.

๒๐๐๔) และตามปฏิญญาแห่งชาติคือ พระมหากษัตริย์ ศาสนาอิสลาม และความเป็นมลายู (Melayu Islam Beraja-MIB) สมเด็จพระราชาธิบดีองค์ปัจจุบันคือ สมเด็จพระราชาธิบดีโบลเกียห์ นอกจากนี้ทรงเป็นประมุขของประเทศแล้ว ปัจจุบันยังทรงเป็นหัวหน้าฝ่ายบริหาร (นายกรัฐมนตรี) ผู้บัญชาการทหารสูงสุด (Supreme Commander) รัฐมนตรีกระทรวงสำคัญ ๓ กระทรวง ได้แก่ กลาโหม (ตั้งแต่ ค.ศ. ๑๙๙๖) การคลังและเศรษฐกิจ (ตั้งแต่ ค.ศ. ๑๙๙๗) และการต่างประเทศ (ตั้งแต่ ค.ศ. ๒๐๑๕) อีกทั้งทรงเป็นประมุขของศาสนาอิสลามในประเทศ แม้พระองค์ไม่ได้ทรงเป็นรัฐมนตรีว่าการกระทรวงศึกษาธิการ แต่ก็ทรงดำรงตำแหน่งสำคัญของสถาบันอุดมศึกษาในประเทศ คือ นายกษามหาวิทยาลัย (Chancellor) ใน ๓ มหาวิทยาลัย ได้แก่ ๑) มหาวิทยาลัยบรูไนดารุสซาลาม (University of Brunei Darussalam) (๑๙๘๔-ปัจจุบัน) ๒) มหาวิทยาลัยอิสลาม สุลต่านซารีฟ อาลี (Sultan Sharif Ali Islamic University) (๒๐๐๗-ปัจจุบัน)

* ที่ปรึกษาทางด้านวิชาการ ส่วนการศึกษา รร.จปร. และอาจารย์พิเศษของวิชาประวัติศาสตร์ สกศ. รร.จปร.

^๑ พล.ต.ศรศักร ชูสวัสดิ์, “ความรู้สมัยใหม่ ทักษะ และศีลธรรม : ๓ ประสานสู่การมีอาชีพและเป็นพลเมืองดีของการศึกษาบรูไน,” *เสนาศึกษา*, ๘๕, ๕ (กันยายน-ตุลาคม ๒๕๖๒) : ๓๕-๔๕.

และ ๓) มหาวิทยาลัยเทคโนโลยีบรูไน (University of Technology Brunei) (๒๐๐๘-ปัจจุบัน)

ด้วยพระราชสถานะต่าง ๆ ทำให้พระองค์ทรงมีพระราชอำนาจกำหนดนโยบายการปกครองและบริหารประเทศ ดังนั้น การพระราชทานพระราชดำริในโอกาสต่าง ๆ จึงเสมือนเป็นการประกาศพระบรมราโชบายให้หน่วยงานที่เกี่ยวข้องนำไปพิจารณาปฏิบัติ ประเทศไทยเป็นสมาชิกสมาคมประชาชาติแห่งเอเชียตะวันออกเฉียงใต้ (ASEAN) เช่นเดียวกับบรูไน การได้ทราบพระราชดำริเกี่ยวกับการจัดการศึกษาด้านการทหารซึ่งปรากฏในพระราชดำริของสมเด็จพระราชาธิบดีเยอมาทำให้ทราบแนวทางการพัฒนาการศึกษาทางทหารของบรูไน

ข้อมูลที่ใช้ศึกษาส่วนใหญ่ได้จากการเก็บเล็กผสมน้อยจากข้อมูลภาษาอังกฤษในเว็บไซต์ของหน่วยราชการบรูไน เช่น กระทรวงกลาโหม (Ministry of Defence) สถาบันวิชาการป้องกันประเทศแห่งกองทัพบรูไน (สปท.บรูไน) รร.นายร้อยบรูไน สำนักข่าวของทางราชการ คือ RTB news (Radio and Television Brunei News) อีกส่วนหนึ่งได้จากข่าวในหนังสือพิมพ์ออนไลน์ต่าง ๆ เช่น The Borneo Bulletin, The Brunei Tribune, The Brunei Times Archives (เผยแพร่ระหว่าง ๒๐๑๓-๒๐๑๖), The Scoop ตลอดจนคลิปเกี่ยวกับการสวนสนามเทิดพระเกียรติฯ รุ่นต่าง ๆ สำหรับพระราชดำริประมวลจากเว็บไซต์ทางราชการและหนังสือพิมพ์ออนไลน์ของบรูไน

พระราชดำริไม่อาจให้รายละเอียดเกี่ยวกับการจัดการศึกษาทางทหารของบรูไนได้ แต่สาระสำคัญชี้ให้เห็นแนวทางการจัดการศึกษาทางทหารได้อย่างดี โดยเฉพาะอย่างยิ่งเป้าหมายการผลิตนายทหารของ รร.นายร้อยบรูไน ดังนั้น เพื่อเป็นภูมิหลังสำหรับเข้าใจพระราชดำริและพระราชดำริได้ชัดเจน จะได้กล่าวถึง สปท.บรูไน รร.นายร้อยบรูไน และพิธีสวนสนามเทิดพระเกียรติของ รร.นายร้อยบรูไนก่อน

สถาบันวิชาการป้องกันประเทศ กองทัพบรูไน และโรงเรียนนายร้อยบรูไน

หน่วยการศึกษาทางทหารที่ใหญ่ที่สุดของบรูไน คือ สถาบันวิชาการป้องกันประเทศ กองทัพบรูไน (Defence Academy Royal Brunei Armed Forces- DA-RBAF) (ตั้ง ค.ศ. ๒๐๑๐) ทำหน้าที่กำกับดูแลการผลิตนายทหารและพัฒนาการศึกษาของนายทหาร มีหน่วยขึ้นตรง 3 หน่วย ได้แก่

๑. โรงเรียนนายร้อย (Officer Cadet School-OCS) (ตั้ง ค.ศ. ๒๐๐๘) มีหน้าที่ผลิตนายทหารชั้นสัญญาบัตรตามความต้องการของกองทัพบรูไนทั้ง ๓ เหล่าทัพ หลักสูตร ๕๒ สัปดาห์

๒. ศูนย์ความเป็นผู้นำและการบริหาร (Leadership and Management Centre) (ตั้ง ค.ศ. ๒๐๑๑) ดูแลหลักสูตรฝ่ายอำนวยการชั้นต้น (Junior Officer Staff Course-JSC) หลักสูตร ๑๔ สัปดาห์ เป็นหลักสูตรบังคับของนายทหารบรูไนสำหรับการแต่งตั้งพันตรี ต่อมา ค.ศ. ๒๐๑๙ เปลี่ยนชื่อเป็นหลักสูตรฝ่ายอำนวยการระดับกลาง (Intermediate Staff Course -ISC)

๓. วิทยาลัยฝ่ายเสนาธิการและการบังคับบัญชา (Command and Staff College-CSC) (ตั้ง ค.ศ. ๒๐๑๐) ดูแลหลักสูตรฝ่ายเสนาธิการ (Command and Staff Course-CSC) เปิดสอนปีละครั้ง ครั้งแรกใน ค.ศ. ๒๐๑๐

หลักสูตรต่าง ๆ ของทั้ง ๓ หน่วยมีความร่วมมือกับนานาชาติอยู่ตลอดตามแผนยุทธศาสตร์การป้องกันประเทศที่มีเป้าหมายข้อหนึ่งคือ “การทูตฝ่ายทหาร”

ในปัจจุบัน สปท.บรูไน และหน่วยขึ้นตรงตั้งอยู่ในเขตหมู่บ้านตะนาหัยัมบู (Kampung Tanah Jambu) อำเภอเมนติริ (Mukim Mentiri) จังหวัดบรูไน-มัวรา

สำหรับ รร.นายร้อยบรูไน ซึ่งเป็นหน่วยขึ้นตรง สปท.บรูไนนั้น เปิดอย่างเป็นทางการ วันที่ ๒๖





สพท.บรูไน ณ หมู่บ้านตนะนาร์ฮัมบู อำเภอเมนติรี
จังหวัดบรูไน-มัวรา

สิงหาคม ค.ศ. ๒๐๐๘ ซึ่งเป็นวันเปิดภาคเรียนแรกของ นนร.บรูไนรุ่นแรกด้วย ต้นแบบของ รร.นายร้อยบรูไนคือ โรงเรียนนายร้อยแซนด์เฮิร์สต์ (The Royal Military Sandhurst) แห่งสหราชอาณาจักร ซึ่งเป็นโรงเรียนผลิตนายทหารสัญญาบัตร ใช้เวลาฝึกศึกษา ระยะสั้น และไม่ได้ประสาทปริญญาตรี

รร.นายร้อยบรูไนผลิตนายทหารตามความต้องการของกองทัพบรูไนทั้ง ๓ เหล่าทัพคือ กองทัพบก กองทัพเรือ และกองทัพอากาศ การฝึกศึกษาร่วมนี้มีวัตถุประสงค์ที่จะปลูกฝังค่านิยมความเป็นผู้นำและหล่อหลอมความผูกพันระหว่าง นนร.บรูไนทั้ง ๓ เหล่าทัพ^๒

ปัจจุบัน รร.นายร้อยบรูไนใช้หลักสูตร ๕๒ สัปดาห์ หรือ ๑ ปี แตกต่างจากโรงเรียนนายร้อยพระจุลจอมเกล้าซึ่งใช้หลักสูตร ๕ ปี และประสาทปริญญาตรีด้วย หลักสูตรของ รร.นายร้อยบรูไนเน้นความเป็นผู้นำทางทหารและการบริหาร ความรู้ ทักษะ และทัศนคติทางทหาร ความแข็งแกร่งด้านร่างกายและจิตใจ การพัฒนาจิตสำนึก (Spiritual development) ซึ่งเน้นที่ปรัชญาแห่งชาติ (MIB)^๓ การรับ นนร. เข้าเรียน รร.นายร้อยบรูไนใช้วิธีการคัดเลือก (selection process) มีคณะกรรมการทำ

หน้าที่คือ The Armed Forces Commissioning Board การคัดเลือกใช้มาตั้งแต่การรับ นนร. รุ่นแรก มีการทดสอบความพร้อมด้านต่าง ๆ เช่น ข้อเขียน ร่างกาย การคิดวิเคราะห์ บางปีเปิดฝึกศึกษา ๒ รุ่น คุณสมบัติทั่วไปของผู้สมัคร เช่น เป็นพลเมืองบรูไนเชื้อสายมลายู มีวุฒิการศึกษาระดับมัธยมศึกษาเป็นอย่างต่ำ (GCE O level) เปิดรับสมัครทั้งชายและหญิง อายุ ๑๘-๒๕ ปี โสด ความสูงไม่น้อยกว่า ๑.๕๒ เมตร

ระยะเวลาฝึกศึกษา ระหว่าง ค.ศ. ๒๐๐๘-๒๐๑๕ ใช้เวลา ๔๒ สัปดาห์ (รุ่นที่ ๑-๑๒, ค.ศ. ๒๐๐๘-๒๐๑๕) ต่อมาใน ค.ศ. ๒๐๑๔ เพิ่มเป็น ๕๒ สัปดาห์ (เริ่มตั้งแต่วรุ่นที่ ๑๓ ถึงปัจจุบัน)

การฝึกแบ่งเป็น ๓ ภาค ภาคแรก ฝึกร่วมเกี่ยวกับความรู้ทางทหารและการฝึกทหารพื้นฐาน ภาคสอง แยกฝึกพิเศษเฉพาะตามเหล่าทัพที่ นนร.สังกัด ภาคปลาย ฝึกร่วม การประเมินผลครั้งสุดท้าย และการสวนสนามสำเร็จการศึกษา (passing-out parade) หรือที่เรียกเป็นทางการว่า พิธีสวนสนามเทิดพระเกียรติ (Sovereign's Parade Ceremony)

ถึงปี ค.ศ. ๒๐๑๙ รร.นายร้อยบรูไนดำเนินการมาได้ ๑๑ ปี (ค.ศ. ๒๐๐๘-๒๐๑๙) มีผู้สำเร็จการศึกษา ๑๗ รุ่น^๔ และได้รับโปรดเกล้าฯ แต่งตั้งเป็นนายทหารทั้งชายและหญิงรวมมากกว่า ๔๐๐ นาย

พิธีสวนสนามเทิดพระเกียรติ และความสำคัญ

พิธีสวนสนามเทิดพระเกียรติหรือ Sovereign's Parade จัดขึ้นในวันสุดท้ายของภาคปลาย เป็นการสวนสนามอย่างเป็นทางการครั้งสุดท้ายของ นนร.บรูไนแต่ละรุ่น และมีความหมายยิ่ง เพราะแสดงถึงการสำเร็จการศึกษาและการได้รับโปรด

^๒ "His Majesty Officiates MINDEF New Building, 13 August 2008," Ministry of Defence BD, retrieved from <http://www.mindef.gov.bn>

^๓ "Home," Officer Cadet School, retrieved from <http://www.ocs.mindef.gov.bn>

^๔ รุ่นที่ ๑๘ จำนวน ๗๓ นาย มีพิธีสวนสนามเทิดพระเกียรติ วันที่ ๒๓ มกราคม ค.ศ. ๒๐๒๐

เกล้าฯ แต่งตั้งเป็นนายทหาร การสวนสนามนี้ได้
แบบอย่างมาจาก รร.นายร้อยแซนด์เฮิสต์ เช่นกัน
(แซนด์เฮิสต์เริ่มมีครั้งแรก ค.ศ. ๑๙๔๘)

รร.นายร้อยบรูไนจัดพิธีสวนสนามเทิดพระ
เกียรติครั้งแรก วันที่ ๒๓ กรกฎาคม ค.ศ. ๒๐๐๙
เมื่อ นนร.บรูไนรุ่นแรกสำเร็จการศึกษา (๔๒ สัปดาห์
ระหว่าง ค.ศ. ๒๐๐๘-๒๐๐๙) หลังจากนั้น มีการจัด
พิธีเกือบทุกปี สมเด็จพระราชาธิบดีทรงให้ความ
สำคัญกับพิธีสวนสนามเทิดพระเกียรติจึงเสด็จฯ ทรง
เป็นประธานในพิธีครั้งแรกและครั้งต่อ ๆ มา มีบาง
ครั้งที่โปรดเกล้าฯ ให้สมเด็จพระยุพราชเสด็จฯ แทน
พระองค์

จำนวนครั้งของการจัดพิธีในแต่ละปีขึ้นอยู่กับ
กับจำนวนรุ่นที่สำเร็จการศึกษาในปีนั้น ๆ ปีที่จัดครั้ง
เดียว ได้แก่ ค.ศ. ๒๐๐๙ (รุ่นแรก) ค.ศ. ๒๐๑๖ (รุ่น
ที่ ๑๔) และ ค.ศ. ๒๐๑๙ (รุ่นที่ ๑๗) สำหรับปีที่จัด
๒ ครั้ง ได้แก่ ค.ศ. ๒๐๑๐-๒๐๑๕ (รุ่นที่ ๒-๑๓)
และ ค.ศ. ๒๐๑๗ (รุ่นที่ ๑๕-๑๖) ส่วนปีที่ไม่ได้จัด
คือ ค.ศ. ๒๐๑๘ เพราะ นนร.รุ่นที่ ๑๗ ซึ่งเข้าศึกษา
หลักสูตร ๕๒ สัปดาห์ในเดือนมกราคม ค.ศ. ๒๐๑๘
สำเร็จการศึกษาใน ค.ศ. ๒๐๑๙

พิธีจัดขึ้น ณ ลานหรือจัตุรัสสวนสนาม (Pa-
rade square)

ขบวนสวนสนามแต่ละครั้งประกอบด้วยผู้
สำเร็จการศึกษารุ่นนั้น ๆ และ นนร. รุ่นต่อมาที่กำลัง
ฝึกศึกษา สำหรับการสวนสนามเทิดพระเกียรติใน



ลานหรือจัตุรัสสวนสนาม (Parade square)
ณ สภท.บรูไน เห็นหอพิธีการอยู่ด้านหลัง

วันที่ ๑๗ มกราคม ของนักเรียนนายร้อยรุ่นที่ ๑๗ ซึ่ง
สำเร็จการศึกษาที่นำพระราชดำริสมาเนาเสนอนี้ มี
ผู้สำเร็จการศึกษา ๕๗ นาย และมี นนร. รุ่นที่ ๑๘
(ค.ศ. ๒๐๑๘) เข้าร่วมสวนสนาม ๘๒ นาย

ผู้ร่วมพิธี นอกจากรัฐมนตรีช่วยว่าการ
กระทรวงกลาโหม ผู้บัญชาการกองทัพบรูไน ผู้
บังคับการ สภท.บรูไน ผู้บังคับการ รร.นายร้อยบรูไน
นายทหารผู้ใหญ่ แยกผู้มีเกียรติต่าง ๆ เช่น ผู้ช่วย
ทูตทหารประเทศต่าง ๆ แล้ว มีบิดามารดาและ
ผู้ปกครองของผู้สำเร็จการศึกษาเข้าร่วมงานด้วย

ขั้นตอนในพิธีโดยทั่วไปมีดังนี้ หลังจาก
สมเด็จพระราชาธิบดีเสด็จฯ ถึงลานสวนสนาม
ทรงรับการถวายการเคารพจากกองทหารเกียรติยศ
แล้วทรงพระดำเนินตรวจแถวพลสวนสนาม จากนั้น
จึงเสด็จขึ้นศาลาที่ประทับเพื่อทรงรับการเคารพจาก
ขบวนสวนสนามซึ่งเดินสวนสนามในจังหวะช้าและ
จังหวะเร็ว

เมื่อขบวนสวนสนามกลับประจำที่แล้ว
สมเด็จพระราชาธิบดีมีพระราชดำรัส (titah) แก่ผู้
สำเร็จการศึกษา ตอนท้ายของพระราชดำรัส มี
พระบรมราชโองการโปรดเกล้าฯ แต่งตั้งผู้สำเร็จการ
ศึกษาเป็นนายทหาร

จากนั้นทรงพระราชทานรางวัลแก่ผู้สำเร็จ
การศึกษาที่ได้คะแนนสูงสุดประเภทต่าง ๆ (Best
Officer Cadet Award) ได้แก่ ๑) กระบี่เกียรติยศ
พระราชทาน (Sword of Honour) สำหรับผู้ได้คะแนน
รวมสูงสุด (overall excellence) ๒) ถ้วยรางวัล
คะแนนสูงสุดด้านวิชาการ (Best Academic Award)
๓) ถ้วยรางวัลคะแนนสูงสุดด้านความอดทนในการ
ฝึกร่างกาย (Best in Physical Training Endur-
ance Award) และ ๔) ถ้วยรางวัลคะแนนสูงสุด
ด้านทักษะทางทหาร (Best Military Skills Award)

ต่อมาขบวนสวนสนามเปล่งเสียงถวายพระ
พรชัยมงคล “ทรงพระเจริญยิ่งยืนนาน” (Daulat
Kebawah Duli Tuan Patik) และหัวหน้ากองการ

ศาสนาแห่งกองทัพบรูไน (Head of RBAF Religious Department) นำสวดคูอาร์ซอพรจากพระเจ้า (Doa Selamat)

หลังเสร็จพิธีฯ สมเด็จพระราชาธิบดีทรงพระดำเนินไปยังหอพิธีการ (ceremonial Hall) เสวยพระกระยาหารว่างหรือกลางวัน แล้วโปรดเกล้าฯ ให้ผู้แทนผู้สำเร็จการศึกษาทูลเกล้าฯ ถวายของที่ระลึกและสมุดบันทึกการฝึกศึกษาของรุ่น (Officer Cadet Book of Journey) จากนั้นโปรดเกล้าฯ ให้ผู้สำเร็จการศึกษาเฝ้าฯ อย่างใกล้ชิด พร้อมบิดา-มารดาและผู้ปกครอง แล้วทรงลงพระปรมาภิไธยในพระราชสาส์นบันทึกการเสด็จฯ (commemorative parchment) และโปรดเกล้าฯ ให้ครู-อาจารย์ นายทหารของ รร.นายร้อยบรูไน และผู้ที่เกี่ยวข้องเฝ้าฯ จากนั้นฉายพระรูปกับผู้สำเร็จการศึกษาที่หน้าหอพิธีการก่อนเสด็จฯ กลับ

พระราชดำรัสของสมเด็จพระราชาธิบดี ในพิธีสวนสนามเทิดพระเกียรติ วันที่ ๑๗ มกราคม ค.ศ. ๒๐๑๙

หลังจากการสวนสนามเทิดพระเกียรติเสร็จสิ้นและขบวนสวนสนามเข้าประจำที่แล้ว ประธานในพิธีคือ สมเด็จพระราชาธิบดีหรือสมเด็จพระยูพราชจะมีพระราชดำรัสแก่ผู้สำเร็จการศึกษา พิธีสวนสนามของ นนร.บรูไนรุ่นที่ ๑๗ วันที่ ๑๗ มกราคม ค.ศ. ๒๐๑๙ ก็เช่นเดียวกัน สมเด็จพระ

ราชาธิบดีมีพระราชดำรัสเกี่ยวกับการจัดการศึกษาทางทหารของบรูไน คือ รร.นายร้อยบรูไนโดยเฉพาะและ สปท.บรูไนโดยรวม ได้กล่าวแล้วว่า สปท.บรูไนเป็นหน่วยการศึกษาทางทหารที่ใหญ่ที่สุดของกองทัพบรูไน มี รร.นายร้อยบรูไนเป็นหน่วยขึ้นตรง

หัวใจของพระราชดำรัสมี ๒ เรื่อง ได้แก่ ๑) การสร้างผู้นำทหารที่เชี่ยวชาญและฉลาดหลักแหลม และ ๒) การทูตฝ่ายทหาร^{*}

เรื่องแรก การสร้างผู้นำทหารที่เชี่ยวชาญ และฉลาดหลักแหลม

สมเด็จพระราชาธิบดีทรงชื่นชมความสำเร็จของ รร.นายร้อยบรูไนว่า ตลอดระยะเวลา ๑๐ ปี ตั้งแต่ก่อตั้ง รร.นายร้อยบรูไน พิสูจน์แล้วถึงความสามารถของ รร.นายร้อยบรูไนในการเพิ่มขีดความสามารถของทรัพยากรมนุษย์ของกองทัพ ซึ่งเป็นไปตามเป้าประสงค์ข้อหนึ่งในวิสัยทัศน์บรูไน ๒๐๓๕ พระองค์ทรงภูมิพระราชหฤทัยที่ รร.นายร้อยบรูไนสามารถสร้างผู้นำที่มีความสามารถสูงผ่านการเปิดรับหลักสูตร (modules) และทักษะพื้นฐาน (basic skills) ที่ทันสมัยอยู่เสมอ การใช้หลักสูตรที่เป็นระบบ บังคับ และเฉพาะทาง (systematic, mandatory and professional courses) ยิ่งเพิ่มความสำเร็จนี้ให้มากขึ้น^๖

แต่พระองค์ก็ทรงชี้ว่า การที่เทคโนโลยีพัฒนาไปอย่างรวดเร็ว การมีอาวุธยุทโธปกรณ์ที่ทันสมัยสูง (highly sophisticated equipment) อย่าง

^{*} พระราชดำรัสเป็นภาษามลายู ดู “AP ABDB simbol kemajuan, perkembangan ABDB,” *Pelita Brunei*, ข่าวทางราชการและหนังสือพิมพ์ของบรูไนได้สรุปพระราชดำรัสเป็นภาษาอังกฤษออกเผยแพร่ ซึ่งแต่ละฉบับ สรุปลักษณะคล้ายกันเสียทีเดียว ผู้เขียนจึงต้องประมวลจากหลายแหล่งมาเทียบเคียง ดังนี้ “Produce High Caliber Military Leaders,” *Brunei Darussalam Newsletter*, 34, 1 (January, 2019): 1, 5 and 6; “His Majesty Sultan and Yang Di-Pertuan of Brunei Darussalam Graces the Sovereign’s Parade for the 17th Intake of Officer Cadets,” *Ministry of Defence BD*,; Hakim Hayat, “Rising challenges require competent military leaders, says Brunei Sultan,” *Borneo Bulletin*, 18 January 2019; “Sovereign’s Parade for 17th Intake,” *BruDirect*, 18 January 2019, (มีคลิปเกือบตลอดพิธี); “His Majesty Expresses Great Pride and Belief,” *BruDirect*, 18 January 2019; Ain Bandial and Rasidah Hj Abu Bakar, “HM: Defence Academy crucial to bolstering diplomacy, security ties,” *The Scoop*, 18 January 2019; “Sovereign’s Parade for 17th Intake,” *Brunei Tribune*, 17 January 2019; and “Sovereign’s Parade of the Officer Cadet School,” *Brunei Tribune*, 19 January 2017.

^๖ Ibid.

เดียวไม่เพียงพอที่จะประกันความมั่นคงแก่ชาติได้ พระองค์ทรงเห็นว่า สิ่งท้าทายใหม่ ๆ ที่เกิดขึ้น (rising challenges) เรียกร้องให้สถาบันการศึกษาทางทหาร ของบรูไนต้องสร้างผู้นำที่เชี่ยวชาญและฉลาดหลักแหลม (highly intellectual and competent leaders) มีวิสัยทัศน์ที่เปิดกว้างและเฉียบแหลม (brilliant and board mindsets) ในการเผชิญกับสภาพแวดล้อมทางภูมิยุทธศาสตร์ (geo-strategic landscape) ที่เปลี่ยนแปลงอยู่ตลอดเวลาและซับซ้อน^๙ หนังสือพิมพ์ The Scoop สรุปรายประเด็นนี้ด้วยพระราชดำรัสที่ว่า “ผู้นำทหารของบรูไนต้องเป็นนักยุทธศาสตร์ (strategic thinker) ที่ฉลาดหลักแหลม”^{๑๐} อีกทั้งทรงแสดงความหวังว่า ผู้สำเร็จการศึกษารุ่นที่ ๑๗ นี้จะเป็นผู้นำทหารหนุ่มสาวที่มีประสิทธิภาพ ฉลาด และเป็นทหารอาชีพ ซึ่งได้รับความน่าเชื่อถือในฐานะผู้นำของสถาบันด้านการป้องกันและความมั่นคงของประเทศ

เมื่อศึกษาพระราชดำรัสในโอกาสอื่น ๆ พบว่า สมเด็จพระราชาธิบดีตรัสอยู่เสมอเกี่ยวกับการพัฒนาทรัพยากรมนุษย์ของกองทัพบรูไนว่า มีความสำคัญไม่ยิ่งหย่อนไปกว่าเทคโนโลยีหรือยุทโธปกรณ์ เช่น ก่อนหน้านี้ ๓ ปี ครั้งที่พระองค์เสด็จฯ ไปทรงเปิด สปท.บรูไนแห่งใหม่และทรงเป็นประธานในพิธีสวนสนามเทิดพระเกียรติของ นนร.บรูไนรุ่นที่ ๑๔ วันที่ ๒๘ เมษายน ค.ศ. ๒๐๑๖ พระองค์มีพระราชดำรัสว่า “การสร้างโครงสร้างพื้นฐาน (สปท.บรูไน) เป็นการลงทุนครั้งใหญ่ของรัฐบาล ในการพัฒนาขีดความสามารถด้านทรัพยากรมนุษย์ของกองทัพ แต่ที่ทรงชี้ว่า การป้องกันประเทศชาติไม่ได้อยู่ที่อาวุธ

ยุทโธปกรณ์เท่านั้น สิ่งที่สำคัญมากเช่นกันคือ ความสามารถในการทำหน้าที่ของทหาร ถ้าทำได้ดี ก็เป็นการเพิ่มมูลค่าให้แก่อาวุธยุทโธปกรณ์อย่างไม่ต้องสงสัย”^{๑๑}

ระหว่าง ค. ศ. ๒๐๑๓-๒๐๑๕ รัฐบาลบรูไน ใช้เงินก่อสร้าง สปท.บรูไนในปัจจุบันประมาณ ๖๐ ล้านเหรียญสหรัฐ ตามแผนพัฒนาประเทศระยะ ๕ ปี ฉบับที่ ๑๐ (ค.ศ. ๒๐๑๒-๒๐๑๗) ภายใต้วิสัยทัศน์บรูไน ๒๐๓๕ ซึ่งให้ความสำคัญเป็นลำดับต้น ๆ กับการพัฒนาพลเมืองบรูไนให้มีความรู้คู่ทักษะ

เรื่องที่สอง การทูตฝ่ายทหาร

การทูตฝ่ายทหาร (Defence diplomacy) หรือความสัมพันธ์ระหว่างประเทศด้านการป้องกันประเทศ^{๑๒} เป็นเรื่องสำคัญอีกเรื่องหนึ่งที่ทรงกล่าวถึง โดยเฉพาะอย่างยิ่งการฝึกศึกษาร่วมระหว่างบรูไนกับกองทัพมิตรประเทศ พระองค์ทรงชี้ว่า สปท.บรูไนเป็นศูนย์กลางสำคัญที่ทำให้การทูตฝ่ายทหารของบรูไนแข็งแกร่ง เห็นได้จากการที่นานาชาติเข้าร่วมในหลักสูตรต่าง ๆ ของ สปท.บรูไน ทั้งหลักสูตรฝายเสนาธิการและการบังคับบัญชา (CSC) หลักสูตรฝายอำนวยความสะดวกเบื้องต้น (JSC) และการร่วมฝึกทวิภาคีระหว่าง รร.นายร้อยบรูไนกับสถาบันฝึกของกองทัพสิงคโปร์ (Singapore Armed Forces Training Institute, Military Institute) และกับโรงเรียนนายร้อยนิวซีแลนด์ (OCS New Zealand)

นอกจากนั้น พระองค์ทรงชื่นชมยินดีกับการมาเยือนของ รร.จปร. ว่าทำให้การทูตฝ่ายทหารแข็งแกร่งยิ่งขึ้น รวมถึงการฝึกร่วมระหว่าง รร.นาย

^๙ Hakim Hayat, loc.cit.; and ; Ain Bandial and Rasidah Hj Abu Bakar, loc.cit.

^{๑๐} Ibid.

^{๑๑} “HM Opens Defence Academy,” The Brunei Times, 29 April 2016, pp. A1-A2.

^{๑๒} สมุดปกขาวด้านการป้องกันประเทศ ค.ศ. ๒๐๐๗ (White Paper Update 2007) ระบุยุทธศาสตร์ของกองทัพบรูไนไว้ชัดเจน ได้แก่ 1. Defence capability 2. Defence diplomacy 3. Supporting the nation-state (Department of Information, Brunei Darussalam 2005-2009 (Part One), (Department of Government Printing, Prime Minister’s Office, Brunei Darussalam, 2013), p. 145.

ร้อยบรูไนกับ รร.นายร้อยอินโดนีเซีย (The Military Academy, Indonesian Army of the Indonesian National Armed Forces)

สำหรับการเยือนของ รร.จปร. พระองค์หมายถึง การเยือนเมื่อครั้งพลเอกหญิง สมเด็จพระเทพรัตนราชสุดาฯ สยามบรมราชกุมารี (พระอิสริยยศในขณะนั้น) ผู้บัญชาการพิเศษ รร.จปร. เสด็จฯ ทรงนำข้าราชการและนักเรียนนายร้อย รร.จปร. ไปทัศนศึกษา รร.นายร้อยบรูไน เมื่อวันที่ ๑ พฤศจิกายน ค.ศ. ๒๐๑๘^{๑๐} ซึ่งเกิดขึ้นก่อนหน้าพิธีสวนสนามนี้ประมาณ ๒ เดือนเศษ

การร่วมมือกับต่างประเทศนั้น สมเด็จพระราชาธิบดีทรงเห็นว่าก่อนผลดีแก่การศึกษา เช่น การฝึกร่วมทวิภาคีที่ รร.นายร้อยบรูไนมีกับ รร.นายร้อยต่างประเทศสามารถยกมาตรฐานด้านการประเมินผล รร.นายร้อยบรูไน เพื่อให้มีการปฏิบัติที่ดีที่สุด (Best practices) ทรงกล่าวว่า “การแบ่งปันทักษะความรู้และประสบการณ์เป็นเรื่องสำคัญยิ่ง เพราะเป็นการลงทุนในการพัฒนาทุนมนุษย์หรือทรัพยากรมนุษย์ที่มีประสิทธิภาพยั่งยืน การแบ่งปันแบบการฝึก (modules) ที่กองทัพมีมิตรของเราน่ามากก็เป็นเรื่องที่น่าชื่นชม เป็นการเพิ่มคุณค่า (added value) แก่หลักนิยมหรือยุทธวิธี เทคนิค และระเบียบปฏิบัติประจำที่มีอยู่ (tactics, techniques and procedures-TTP)”^{๑๑} และทรงหวังที่จะเห็นความสัมพันธ์ระหว่างกองทัพมิตรประเทศในภูมิภาคเอเชียตะวันออกเฉียงใต้จะแน่นแฟ้นมากขึ้นจากการมีปฏิสัมพันธ์ในระดับสูงถึงระดับล่าง^{๑๒}



อาคารกองบังคับการ รร.นายร้อยบรูไน

เมื่อพระองค์ทรงกล่าวถึง สปท.บรูไนโดยรวม ทรงมั่นพระทัยว่า สปท.บรูไน ซึ่งเป็นสัญลักษณ์แห่งความก้าวหน้าและการพัฒนาของกองทัพบรูไน และจะเข้าปีที่ ๑๐ ปีแห่งการสถาปนา นั้น จะก้าวต่อไปเป็นสถาบันการศึกษาทางทหารที่มีประสิทธิภาพและเกียรติภูมิมากขึ้นในฐานะศูนย์กลางแห่งความเป็นเลิศ (centre of excellence) ในภูมิภาคและนานาชาติ^{๑๓}

พระราชดำรัสของสมเด็จพระราชาธิบดีแห่งบรูไนข้างต้นแสดงแนวทางการพัฒนากองทัพบรูไนในพระราชดำริได้ว่า ไม่ใช่อยู่ที่อาวุธยุทโธปกรณ์ที่ทันสมัยเท่านั้น แต่อยู่ที่กำลังพลหรือทรัพยากรมนุษย์ของกองทัพ โดยเฉพาะอย่างยิ่งนายทหารซึ่งเป็นผู้ นำ ต้องมีความเป็นผู้นำสูง มีความรู้และความเชี่ยวชาญในอาชีพทหาร พร้อมทั้งจะเผชิญกับสิ่งท้าทายใหม่ ๆ ที่จะมิขึ้น พระองค์จึงทรงเน้นการเป็นผู้นำทหารที่เชี่ยวชาญและฉลาดหลักแหลม ขณะเดียวกันก็ทรงให้ความสำคัญ “การทูตฝ่าย

^{๑๐} พลเอกหญิง สมเด็จพระเทพรัตนราชสุดาฯ สยามบรมราชกุมารีเสด็จฯ ทรงนำข้าราชการและ นนร. ไปทัศนศึกษาบรูไนเป็นเวลา ๒ วัน (๓๑ ตุลาคม-๑ พฤศจิกายน ๒๕๖๑) มี นนร. ชั้นปีที่ ๔ จำนวน ๓๕ นาย “วิชาหัวข้อพิเศษทางประวัติศาสตร์ (HI 5901) : ความมั่นคงในภูมิภาคอินโดแปซิฟิก”

^{๑๑} “His Majesty Expresses Pleasure of the Enhancement in Defence Diplomacy,” BruDirect, 18 January 2019, loc.cit.

^{๑๒} Ain Bandial and Rasidah Hj Abu Bakar, loc.cit.

^{๑๓} Hakim Hayat, loc.cit.; Ain Bandial and Rasidah Hj Abu Bakar, loc.cit.; and “His Majesty Expresses Great Pride and Belief,” Borneo Tribune, 17 January 2019, loc.cit.(2013), p. 145.

ทหาร” คือ บทบาทของกองทัพและทหารด้านความ
สัมพันธ์ระหว่างประเทศในการสร้างเสริมความใกล้ชิด
ชัดเจนแน่นแฟ้นระหว่างบรูไนกับนานาชาติด้านการ
ป้องกันประเทศ

สรุป

พระราชดำริของสมเด็จพระราชาธิบดีแห่ง
บรูไนเกี่ยวกับการศึกษาทางทหารที่มีในพิธีสวน
สนามเทิดพระเกียรติของผู้สำเร็จการศึกษา รร.นาย
ร้อยบรูไน รุ่นที่ ๑๗ ค.ศ. ๒๐๑๙ พอจะบอกทิศทาง
การพัฒนาการศึกษาทางทหารของบรูไนที่ผ่านมา
และจะพัฒนาต่อไปได้ว่า มุ่งสร้างผู้นำทหารที่ชาญ
ฉลาดยิ่ง อีกทั้งมีวิสัยทัศน์ที่เปิดกว้างและเฉียบแหลม
พร้อมเผชิญกับสิ่งท้าทายใหม่ ๆ ที่เกิดขึ้นอยู่ตลอด
ขณะเดียวกัน ก็ใช้การฝึกศึกษาทางทหารเป็นเครื่อง
มือหนึ่งในการสร้างความสัมพันธ์ด้านการป้องกัน
ประเทศ หรือ “การทูตฝ่ายทหาร” ให้ความสัมพันธ์
ระหว่างประเทศใกล้ชิดและแน่นแฟ้น

หากเทียบกับกองทัพบกไทย พบว่า การผลิต
นายร้อยทหารบกของไทยในรอบ ๕ ปีที่ผ่านมาและ
๕ ปีต่อไป เน้นความเป็นนักรบมากขึ้น เห็นได้จาก
นโยบายการศึกษาของกองทัพบก พ.ศ. ๒๕๕๕-
๒๕๕๙ และ พ.ศ. ๒๕๖๐-๒๕๖๔ ซึ่งกำหนดเป้า
หมายเกี่ยวกับคุณลักษณะอันพึงประสงค์ของผู้
สำเร็จการศึกษาจาก รร.จปร. คือ “ความเป็นนักรบ
ที่ชาญฉลาด” ๖ ข้อ เช่น มีลักษณะผู้นำที่ดี มีความ
รู้พื้นฐานในวิชาการทหารเหล่าต่าง ๆ มีร่างกายและ
จิตใจเข้มแข็งพร้อมมีศีลธรรม มีพื้นฐานความรู้
ระดับอุดมศึกษา นโยบายดังกล่าวทำให้ รร.จปร.
เพิ่มเนื้อหาวิชาในการฝึกศึกษาและอบรมวิชาการ

ทหาร และขยายเวลาศึกษาจาก ๔ ปีเป็น ๕ ปี เกิด
เป็นหลักสูตร รร.จปร. พ.ศ. ๒๕๕๘^{๑๕} ซึ่งต่อมามี
ฉบับปรับปรุง พ.ศ. ๒๕๖๓ ดังนั้น เป้าหมายการ
ผลิตผู้สำเร็จการศึกษาจาก รร.จปร. ในอีก ๕ ปีข้างหน้า
จึงยังไม่เปลี่ยนแปลง

อย่างไรก็ดี เนื่องจาก รร.จปร. สอนและ
ประสาทปริญญาตรี พร้อมไปกับการฝึกศึกษา
วิชาการทหารอยู่แล้ว ดังนั้น การที่ ทบ. เน้น “ความ
เป็นนักรบ” มากขึ้น จึงไม่กระทบกับ “ความชาญ
ฉลาด” ที่ส่วนหนึ่ง นนร.จปร. ได้มาจากการศึกษา
หลักสูตรปริญญาตรีตามหลักสูตร รร.จปร. ที่ได้
ปรับปรุงให้ทันสมัยอยู่เสมอ

เนื่องจาก รร.นายร้อยบรูไน เน้นการฝึก
ศึกษาวิชาการทหารและใช้เวลาฝึกศึกษาน้อยกว่า
รร.จปร. ดังนั้น กระบวนการผลิตนายทหารของ
รร.นายร้อยบรูไนย่อมแตกต่างจาก รร.จปร. ทั้งใน
แง่หลักสูตรและระยะเวลา แต่การที่ รร.นายร้อย
บรูไนกำหนดเป้าหมายที่จะสร้างผู้นำทหารที่ชาญ
ฉลาดได้ อาจเป็นเพราะเท่าที่ผ่านมา นนร.บรูไน
จำนวนไม่น้อยหรืออาจจะเป็นส่วนใหญ่ มีวุฒิการ
ศึกษาปริญญาตรีหรือปริญญาโท (สำรวจจรวดฯ
จากวุฒิการศึกษาของผู้ได้รับพระราชทานรางวัลใน
แต่ละปี) ซึ่งเกินเกณฑ์การศึกษาขั้นต่ำของผู้มีสิทธิ
สมัครเรียนคือ ระดับมัธยมศึกษา จึงเป็นเรื่องน่า
สนใจศึกษาว่า ในรอบ ๑๐ ปี ที่ผ่านมานับตั้งแต่ก่อตั้ง
ค.ศ. ๒๐๐๘ รร.นายร้อยบรูไน มีการจัดการ
ศึกษาอย่างไร



^{๑๕} พล.ต.ศรศักร ชูสวัสดิ์, “นักรบที่ชาญฉลาด: ความเป็นมาของหลักสูตร รร.จปร. พ.ศ. ๒๕๕๘,” *เสนาศึกษา*, ๘๕, ๔ (กรกฎาคม-สิงหาคม ๒๕๖๒) : ๖๑-๖๗.



เสนาศึกษา

สร้าง “คลองกระ” วันนี้ แก้ปัญหาวิกฤตเศรษฐกิจ และสังคม ประเทศไทย สร้างยุทธศาสตร์ไทย มั่นคง มั่งคั่ง ยั่งยืน ?

เมื่อครั้ง พลเอก ประยุทธ์ จันทร์โอชา ดำรงตำแหน่งนายกรัฐมนตรี ควบหัวหน้าคณะรักษาความสงบแห่งชาติ ระหว่าง พ.ศ. ๒๕๕๗ – ๒๕๖๒ (๕ ปี) ได้ร่วมพลังทรัพยากรบุคคลคณะต่าง ๆ จัดทำนโยบายความมั่นคงแห่งชาติ (พ.ศ. ๒๕๕๘ – ๒๕๖๔) แผนความมั่นคงแห่งชาติทางทะเล (พ.ศ. ๒๕๕๘ – ๒๕๖๔) ยุทธศาสตร์ชาติ (พ.ศ. ๒๕๖๑ – ๒๕๘๐ (๒๐ ปี)) และนโยบายของรัฐบาลชุดปัจจุบัน โดยแต่ละนโยบาย หรือแผนต่าง ๆ มีการกำหนดวิสัยทัศน์ (Vision) เพื่อให้เป็นทิศทางการพัฒนาองค์กรนำไปสู่ความสำเร็จ เช่น

วิสัยทัศน์นโยบายความมั่นคงแห่งชาติ กำหนดไว้ว่า “มีเสถียรภาพและปึกแผ่นประชาชน มีความมั่งคั่งในชีวิต ประเทศมีการพัฒนาอย่างต่อเนื่อง ปลอดภัยจากภัยคุกคามข้ามพรมแดน พร้อม

เผชิญวิกฤตการณ์ มีบทบาทเชิงรุกในประชาคมอาเซียน และดำเนินความสัมพันธ์กับนานาประเทศอย่างมีคุณภาพ”

วิสัยทัศน์ยุทธศาสตร์ชาติ กำหนดไว้ว่า “ประเทศไทยมีความมั่นคง มั่งคั่ง ยั่งยืน เป็นประเทศพัฒนาแล้ว ด้วยการพัฒนาตามหลักปรัชญาของเศรษฐกิจพอเพียง ”

วิสัยทัศน์นโยบายรัฐบาล พลเอก ประยุทธ์ จันทร์โอชา (พ.ศ. ๒๕๖๒) กำหนดไว้ว่า “มุ่งมั่นให้ประเทศไทย เป็นประเทศที่พัฒนาแล้วใน ศตวรรษที่ ๒๑”

“ผู้เขียน” ได้ศึกษา วิเคราะห์ และบูรณาการวิสัยทัศน์ต่าง ๆ ของรัฐบาล เห็นว่า เป็นวิสัยทัศน์ทั้งเชิงรุกและเชิงรับ ซึ่งวิสัยทัศน์ต่าง ๆ ล้วนเห็นพ้องต้องกัน ให้ไทยเป็น “ประเทศที่พัฒนาแล้ว”

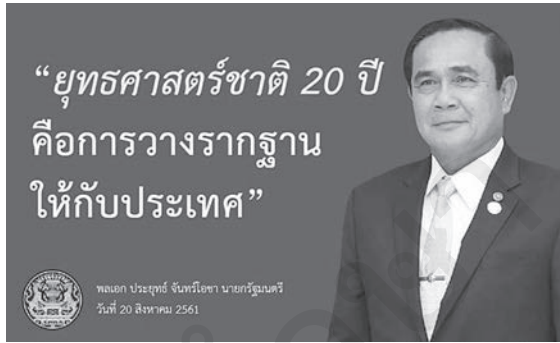

โดยภาพที่ต้องการเห็นรูปธรรมเด่นชัดที่สุดคือ การก้าวพ้น “กับดักรายได้ปานกลาง” ส่วนประเด็นที่น่าห่วงใยในวิสัยทัศน์ต่าง ๆ ดังกล่าวข้างต้น เป็นการกำหนดเป้าหมายในระยะเวลาที่ยาวนานเกินไป อาจไม่สอดคล้องกับสภาพแวดล้อมในอนาคต ปกติแล้ววิสัยทัศน์ที่ดีจะกำหนดช่วงระยะเวลาไว้ประมาณ ๓-๑๐ ปี

พลาญที่ยุทธศาสตร์ชาติ ๒๐ ปี ได้ประกาศใช้อย่างเป็นทางการ ก็มีเสียงนกลเสียงกา ท้วงติงว่าเป็นยุทธศาสตร์ การพัฒนาประเทศอย่างกว้าง ๆ ไม่กำหนดรายละเอียดของการปฏิบัติ ในระยะต่าง ๆ จึงถูกวิพากษ์ว่า การกำหนดเวลายุทธศาสตร์ต่าง ๆ ไว้อย่างยาวนานให้ชนรุ่นหลังรับมรดกไปปฏิบัติ จะเหมาะสมกับความเปลี่ยนแปลงของโลกที่เกิดขึ้นอย่างรวดเร็วและรุนแรงภายใต้สภาวะแวดล้อมปัจจุบันหรือไม่

ต้องรู้จักแข็งและจุดอ่อนประเทศไทย เพื่อพัฒนาวิสัยทัศน์สู่ความสำเร็จ

“ผู้เขียน” ได้ศึกษาและวิเคราะห์ ยุทธศาสตร์ชาติ (๒๐ ปี) และยุทธศาสตร์ต่าง ๆ ที่เกี่ยวข้องกับ การพัฒนาประเทศ เห็นสมควรเสริมจุดแข็งของประเทศไทยให้แกร่งขึ้น และพัฒนาจุดอ่อนให้เปลี่ยนเป็นจุดแข็ง เพื่อกำหนดเป็นกลยุทธ์ หรือแผนที่เป้าหมายในการพัฒนาประเทศบรรลุวัตถุประสงค์ตามยุทธศาสตร์ชาติต่อไป สรุปได้ดังนี้

(๑) ภูมิรัฐศาสตร์ไทยคือ จุดแข็งประเทศไทย

ประเทศไทยตั้งอยู่ในบริเวณเส้นทางคมนาคมที่สำคัญของโลกเป็นจุดเชื่อมต่อมหาสมุทรอินเดีย มหาสมุทรแปซิฟิก มีความสำคัญทางยุทธศาสตร์ต่อประเทศในเอเชียตะวันออกเฉียงใต้ และต่อมหาอำนาจ ทั้งสหรัฐฯ จีน รวมถึงญี่ปุ่น โดยมีความได้เปรียบด้านยุทธศาสตร์การคมนาคม และมีที่ตั้งต่อการเป็นศูนย์กลางโลกจิตติภูมิที่มีความเสี่ยงภัยธรรมชาติค่อนข้างต่ำเมื่อเทียบกับเพื่อนบ้าน รวมทั้งมีพรมแดนติดกับประเทศเพื่อนบ้านมากที่สุดในภูมิภาค มีแนวทางพัฒนาเส้นทางระเบียงเศรษฐกิจเหนือ-ใต้ (North-South-Economic-Corridor) และเส้นทางระเบียงเศรษฐกิจตะวันออก-ตะวันตก (East-West-Economic-Corridor) ซึ่งได้ส่งผลให้เกิดความร่วมมือต่าง ๆ หลายด้านจำนวนมาก (นโยบายด้านความมั่นคงแห่งชาติ (พ.ศ. ๒๕๕๘ - ๒๕๖๔))

(๒) การแสวงหาผลประโยชน์ของชาติทางทะเล คือจุดอ่อนประเทศไทย

ประเทศไทยมีแผ่นดินติดกับทะเล ๒ ด้าน คือ ด้านตะวันตกเป็นทะเลอันดามัน และช่องแคบมะละกา ส่วนด้านตะวันออกเป็นอ่าวไทย มีพื้นที่เขตทะเลประมาณ ๓๒๐,๐๐๐ ตารางกิโลเมตร มีความยาวชายฝั่ง รวม ๓,๐๑๐ กิโลเมตร (ด้านอ่าวไทย ๑,๙๗๒.๕ ก.ม. และ ด้านอันดามัน ๑,๐๓๗.๕ ก.ม.) การแบ่งทะเลของไทย ประกอบด้วย น่านน้ำภายใน (Internal Waters) ทะเลอาณาเขต (Territorial Sea)

เขตต่อเนื่อง (Contiguous Zone) เขตไหล่ทวีป (Continental Shelf Zone) และ เขตเศรษฐกิจจำเพาะ (Exclusive Economic Zone-EEZ) ทั้งนี้เมื่อพิจารณาภูมิศาสตร์แล้ว เห็นได้ว่า น่านน้ำอ่าวไทยมีลักษณะเป็นกึ่งปิด (Semi-Enclosed Sea) ห้อมล้อมด้วยน่านน้ำที่เป็นเขตเศรษฐกิจจำเพาะของประเทศต่าง ๆ ถึง ๒ ชั้น ได้แก่ ด้านอ่าวไทยชั้นใน คือ ประเทศกัมพูชา เวียดนาม

และมาเลเซีย ส่วนด้านอ่าวไทยชั้นนอกคือ ประเทศจีน อินโดนีเซีย และฟิลิปปินส์ ส่วนพื้นที่ตอนบนเหนือช่องแคบมะละกา ถูกโอบล้อมด้วยน่านน้ำอินโดนีเซีย และ มาเลเซีย สำหรับพื้นที่ตอนบนใน ส่วนทะเลอันดามัน ถูกโอบล้อมด้วยน่านน้ำของประเทศอินเดีย และเมียนมา ด้วยลักษณะภูมิศาสตร์ทางทะเล ดังกล่าว เป็นเหตุให้การเดินเรือและการใช้ประโยชน์จากทะเลมีข้อจำกัด

จากการประเมินผลประโยชน์ทางทะเลของประเทศไทย มีไม่ต่ำกว่า ๑๗.๙ ล้านล้านบาทต่อปี ทั้งนี้ในจำนวนดังกล่าว มูลค่าที่ตกอยู่ในมือคนไทยมีไม่ถึงร้อยละ ๓๐ โดยกิจกรรมที่ทำให้เกิดมูลค่ามากที่สุด คือ การขนส่งทางทะเล และในห้วง ๑๐ ปีข้างหน้า ผลประโยชน์ทางทะเลของประเทศไทย มีแนวโน้มเพิ่มมากขึ้นอย่างต่อเนื่อง ขณะเดียวกัน ทะเลยังเป็นแหล่งอาหารที่สำคัญของคนไทย สามารถทำการประมงได้มูลค่ามหาศาล กลายเป็นสินค้าส่งออกที่สำคัญ น่านน้ำไทยยังมีทรัพยากรน้ำมัน ก๊าซธรรมชาติ และแร่ธาตุ อีกทั้งทะเลยังเป็นเส้นทางลำเลียงขนส่งสินค้า ประมาณ ๙๐ % ของการค้าระหว่างประเทศ (สรุปจาก แผนความมั่นคงแห่งชาติทางทะเล พ.ศ. ๒๕๕๘ - ๒๕๖๔)

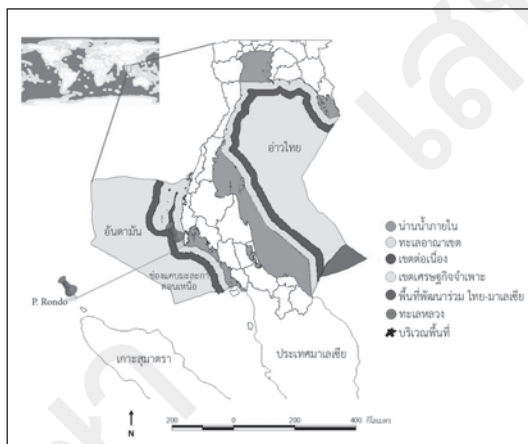

แสดงเขตทางทะเลของประเทศไทย (www.mkh.in.th)

(๓) วิกฤตเศรษฐกิจ และสังคม คือ ปัญหาท้าทายของรัฐบาล

گرد้านเศรษฐกิจ และนักธุรกิจหลายคน วิพากษ์สถานภาพเศรษฐกิจไทย ด้วยความหวังใวว่า ปี ๒๕๖๒ เศรษฐกิจอยู่ในสภาพถดถอย และในปี ๒๕๖๓ เศรษฐกิจอยู่ในสภาพหยุดนิ่ง กระทั่งมีความพึงเพยกกล่าวกันว่า ปีที่แล้วเศรษฐกิจเสมือน “เผาหลอก” ส่วนปีนี้เสมือน “เผาจริง” เพราะขณะนี้หลายปัญหาวนเวียนมาบรรจบและกระทบต่อประเทศไทย เช่น ปัญหาสงครามการค้าจีน-สหรัฐฯ ปัญหาเครื่องยนต์เศรษฐกิจไทย หยุดการขับเคลื่อน เช่น การส่งออกติดลบ การท่องเที่ยวหดตัว การบริโภคภายในประเทศตกต่ำ และการลงทุนขนาดใหญ่หยุดนิ่ง รวมถึงภัยจากโรคติดต่อร้ายแรง รัฐบาลจำเป็นต้องรู้เขารู้เรา ในยุคโลกาภิวัตน์ เพื่อแก้ปัญหาต่าง ๆ ให้ทันท่วงที ได้แก่

(๓.๑) ข้อมูลสถานภาพด้านเศรษฐกิจ และสังคม ณ ปัจจุบัน สำนักพยากรณ์เศรษฐกิจหลายสำนักได้ประเมินสถานภาพเศรษฐกิจใว้อย่างน่าสนใจ มีการรวบรวม และวิพากษ์โดย หนังสือพิมพ์ไทยโพสต์ คอลัมน์ “เศรษฐกิจไทยสาหัสจุดไม่รอด เชื้อมันโคมายิ่งแก๊ยยิ่งทรุด” (เกียรติ ผิวเกลี้ยง ลงวันที่ ๑๙ ก.พ. ๒๕๖๓) รวบรวมปัญหาด้านเศรษฐกิจและสังคม อันเป็นประโยชน์ สรุปดังนี้

● **สภาพพัฒนาการเศรษฐกิจและสังคมแห่งชาติ** เปิดเผยตัวเลขอัตราการขยายตัวของเศรษฐกิจ (GDP) ในปี ๒๕๖๒ ขยายตัว ๒.๔% (ในปี ๒๕๖๑ ขยายตัว ๔.๑%) จึงเป็นการขยายตัวต่ำสุดในรอบ ๕ ปี นอกจากนั้นคาดการณ์ว่าเศรษฐกิจไทย ๒๕๖๓ จะขยายตัวเพียง ๑.๕ - ๒.๕% ซึ่งต่ำกว่าคาดการณ์เดิมที่ ๒.๗ - ๓.๗% เหตุเพราะการระบาดของไวรัส โควิด-๑๙ ปัญหาภัยแล้ง และความล่าช้าของงบประมาณรายจ่ายประจำปี ๒๕๖๓ ในทางตรงข้าม หากรัฐบาลไม่สามารถดำเนินนโยบาย

เพื่อแก้ปัญหาดังกล่าวได้ เศรษฐกิจก็มีความเสี่ยงสูง ที่จะขยายตัวได้เพียง ๑.๕% ส่วนธนาคารแห่งประเทศไทย ปรับลดการขยายตัวเศรษฐกิจปี ๒๕๖๓ ต่ำกว่า ๒% แต่เศรษฐกิจไทยจะกลับมาขยายตัวได้ ในปี ๒๕๖๔ ประมาณ ๓%

👉 **สำนักวิจัยธนาคารกรุงศรีอยุธยา** ปรับลดคาดการณ์เศรษฐกิจ ๒๕๖๓ เดิมโตต่ำสุดในรอบ ๖ ปี หรือ ๑.๕% (เดิมคาดการณ์จะโตที่ ๒.๕% หรือลดลง ๑%) เหตุเพราะเศรษฐกิจไม่มีแรงขับเคลื่อนจากการลงทุนภาครัฐ การท่องเที่ยว ภัยแล้ง และการส่งออก โดยเฉพาะ ความล่าช้าของงบประมาณปี ๒๕๖๓ ทำให้บั่นทอนความเชื่อมั่นและกระทบถึงการลงทุนภาคเอกชน ส่งผลให้เศรษฐกิจเสียหาย ๐.๑% สำหรับการระบาดของไวรัส โควิด-๑๙ ทำให้เศรษฐกิจเสียหาย ๐.๔% และปัญหาภัยแล้ง ทำให้เศรษฐกิจเสียหายอีก ๐.๓% อีกทั้ง ยังส่งผลกระทบต่อความเชื่อมั่นการบริโภคและการลงทุน ภาคเอกชน บั่นทอนเศรษฐกิจอีก ๐.๒% รวมเหตุการณ์ทั้งหมดแล้ว ทำให้เศรษฐกิจปี ๒๕๖๓ หดหายไป ๑.๐%

👉 **ศูนย์วิจัยเศรษฐกิจและธุรกิจ (EIC) ธนาคารไทยพาณิชย์** ปรับลดคาดการณ์เศรษฐกิจปี ๒๕๖๓ เหลือ ๑.๘% (จากเดิมคาดไว้ ๒.๑%) เหตุเพราะเศรษฐกิจมีความเปราะบางมากขึ้น และเข้าสู่ภาวะถดถอยในเชิงเทคนิค (Technical Recession) ได้แก่ ปัญหาการส่งออก การลงทุนภาครัฐ การบริโภคสินค้ายานยนต์ การก่อสร้าง และการเกษตร

👉 **ศูนย์วิจัยกสิกรไทย** ปรับลดเศรษฐกิจปี ๒๕๖๓ เหลือ ๒.๐ % จากเดิมคาดไว้ ๒.๕-๒.๐ หากภาครัฐต้องการให้เศรษฐกิจขยายตัว ต้องสามารถนำเม็ดเงินใหม่ลงสู่ระบบเศรษฐกิจให้รวดเร็ว

👉 **การออกมาตรการกระตุ้นเศรษฐกิจของรัฐบาล** ไม่มีพลัง ล่าช้า และไม่ทันการ จนเข้าสู่ภาวะถดถอย ซึ่งจะส่งกระทบกับนักลงทุนรุนแรงกว่าเศรษฐกิจชะลอตัวหลายเท่า ทำให้การแก้



ปัญหายากขึ้น จึงเป็นจุดที่เป็นชี้ตายของรัฐบาล และทีมเศรษฐกิจว่าจะอยู่รอดหรืออยู่ลำบากกว่าที่เป็นอยู่ในปัจจุบัน

(๓.๒) **ปัญหาเชิงโครงสร้างทางเศรษฐกิจและสังคม** นับตั้งแต่ประเทศไทย เกิดวิกฤต “ต้มยำกุ้ง” เมื่อปี ๒๕๔๐ เป็นต้นมา รัฐบาลแต่ละยุคแก้ปัญหาเฉพาะหน้า เพื่อประคองเศรษฐกิจและสังคม โดยยังไม่สามารถสร้างเศรษฐกิจให้เกิดการขยายตัวดีขึ้นเหมือนเดิม ขณะเดียวกันประเทศอื่น ๆ ที่ได้รับผลกระทบจากวิกฤตในปี ๒๕๔๐ เช่น เกาหลีใต้ มาเลเซีย ฮองกง ลาว และฟิลิปปินส์ เขาสามารถปฏิรูปประเทศ มีระดับการพัฒนาเศรษฐกิจดีขึ้น ทั้งนี้ เพราะประเทศไทย สะสมปัญหาเชิงโครงสร้างทางเศรษฐกิจ เสมือนมีการพัฒนาเดินถอยหลัง ประกอบกับ **การเมืองประเทศไทยไร้เสถียรภาพอย่างต่อเนื่อง** เป็นปัญหาต่อความเชื่อมั่น ในการลงทุนของภาคเอกชนทั้งใน และต่างประเทศ ทั้งนี้ ปัญหาเชิงโครงสร้างเศรษฐกิจและสังคม ที่สำคัญได้แก่

👉 **ความเหลื่อมล้ำทางความมั่งคั่งประเทศไทยสูงที่สุดในโลก** ข้อมูลสถาบัน Credit Suisse Global Wealth Report รายงานสถานการณ์ทั่วโลกในปี ๒๐๑๘ พบว่า ประเทศไทยมีความเหลื่อมล้ำสูงที่สุดในโลก กล่าวคือ ปี ๒๕๕๑ คนไทย (คนรวย) ๑% มีทรัพย์สินรวม ๕๘.๐% ของทรัพย์สินทั้งประเทศ และเมื่อปี ๒๕๖๑ คนไทย (คนรวย) ๑% มีทรัพย์สินรวมเพิ่มขึ้นเป็น ๖๖.๙% (ระยะเวลา ๑๐ ปี ร่ำรวยขึ้นมาก) ส่วนคนไทย (คนจน)

๑๐% มีทรัพย์สินรวม ๐% และคนไทย ๑๐% หรือประมาณ ๗ ล้านคนอยู่ใต้เส้นความยากจน ขณะเดียวกัน ด้านการถือครองที่ดิน ๖๑% ของโฉนดที่ดินอยู่ในการครอบครองของคนรวย ๑๐% นั่นคือ คนไทยจำนวน ๓ ใน ๔ ของประเทศ ไม่ได้เป็นเจ้าของที่ดิน นอกจากนั้น ความเหลื่อมล้ำทางเศรษฐกิจสูงเป็นอันดับที่ ๓ ของโลก โดยเกิดช่องว่าง และการกระจุกตัวทางเศรษฐกิจของคนไทย คือ คนรวย ๑๐% ของประเทศ ถือครองรายได้ ๔๐% ของรายได้ทั้งหมด ขณะที่คนจน ๑๐% ของประเทศ ถือครองรายได้ เพียง ๑.๖% ของรายได้ทั้งหมด ซึ่งห่างกันถึง ๒๕.๒ เท่า

ความยากจน คือภัยใกล้ตัวแห่งความมั่นคงของชาติ เมื่อคราวเกิดวิกฤตเศรษฐกิจประเทศไทยเมื่อปี ๒๕๔๐ หรือวิกฤต “ต้มยำกุ้ง” จนกระทั่งถึงปี ๒๕๔๙ มีข้อมูลจากสภาพพัฒนาการเศรษฐกิจและสังคมแห่งชาติ ว่าประเทศไทยมี “คนจน” ที่มีรายได้ต่ำกว่า ๑,๓๘๖ บาท/เดือน จำนวน ๑๐% หรือประมาณ ๖ ล้านกว่าคน ขณะเดียวกัน ก็มีคนที่ “เกือบจะจน” มีรายได้ไม่เกิน ๑,๖๐๐ บาท/เดือน ประมาณ ๘ ล้านกว่าคน เมื่อรวมแล้วอนุมาณได้ว่า **ประเทศไทย มีคนจนในขณะนั้นประมาณ ๑๕ ล้านคน**

ในปัจจุบัน ธนาคารโลก กำหนดเส้นความยากจนสากล ที่ระดับ ๑.๙๐ เหรียญสหรัฐฯ ต่อคนต่อวัน และในกรณีของไทย สภาพพัฒนาการเศรษฐกิจและสังคมแห่งชาติ กำหนดเส้นความยากจนที่ระดับ ๒,๗๐๐ บาท ต่อคนต่อเดือน หรือประมาณ ๙๐ บาท ต่อคนต่อวัน ทั้งนี้จากการกำหนดเส้นความยากจนดังกล่าว มีประชาชนคนไทยมาลงทะเบียนเพื่อขอ “บัตรคนจน” ตามนโยบายการแก้ปัญหาความยากจนของรัฐบาลในปี ๒๕๖๐ จำนวนประมาณ ๑๔.๕ ล้านคน โดยรัฐบาล ต้องจัดสรรงบประมาณสนับสนุน การใช้สิทธิ “บัตรคนจน” หรือบัตรสวัสดิการแห่งรัฐในปี

๒๕๖๐-๒๕๖๒ ประมาณ ๑ แสนล้านบาท และคงต้องรับภาระจัดสรรงบประมาณเพื่อการนี้ ในปี ๒๕๖๓ ต่อไป

สัญญาณอันตราย คนไทย “ว่างงาน” พุ่งสูงมาก สำนักงานสถิติแห่งชาติ รวบรวมข้อมูลและสถิติประชากรไทยว่างงาน เปิดเผยว่า ปี ๒๕๖๒ มีผู้ว่างงาน ๔.๓๖ แสนคน ประเด็นที่เป็นสัญญาณอันตราย คือ **มีบัณฑิตตกงานหรือเตะฝุ่นสูงถึง ๒ แสนคน** ทั้งนี้ผลกระทบของการว่างงาน ย่อมนำไปสู่ปัญหาความยากจน ปัญหาครอบครัว และ ปัญหาการก่ออาชญากรรมของผู้ตกงาน ตลอดจนกระทบต่อการพัฒนาประเทศ

การก่อกวนนี้ครัวเรือนพุ่งสูงต่อเนื่อง ธนาคารแห่งประเทศไทย เปิดเผยว่าให้ห้วงเวลา ๑๐ ปีที่ผ่านมา (ปี ๒๕๕๒ - ๒๕๖๒) คนไทยมีหนี้ครัวเรือนเร็วขึ้น มากขึ้น และนานขึ้น มีหนี้ครัวเรือนต่อ GDP ในปี ๒๕๕๒ อยู่ที่ ๕๓.๕% ปี ๒๕๖๒ อยู่ที่ ๗๙.๑% และในปี ๒๕๖๓ อาจสูงเกิน ๘๐% โดยมียอดค้างของหนี้ครัวเรือนที่ ๑๓.๒๓ ล้านล้านบาท นับว่าหนี้ครัวเรือนไทยสูงอันดับที่ ๓ ในเอเชีย ขณะเดียวกันก็เกิดหนี้เสียหรือหนี้ที่ไม่ได้ก่อรายได้ เพื่อการอุปโภคบริโภค มีมูลค่า ๑๒๗,๔๓๙ ล้านบาท (เพิ่มขึ้น ๑๐% จากช่วงเวลาเดียวกันของปีที่แล้ว) และมีแนวโน้มจะเพิ่มขึ้นเรื่อย ๆ เพราะเศรษฐกิจโดยรวมถดถอย ทำให้ประชาชนไม่มีกำลังในการใช้หนี้เงินกู้ จะนำไปสู่ความอ่อนแอภาคสังคม และภาคเศรษฐกิจโดยรวมของประเทศ

(๔) ปัญหาบประมาณแผ่นดินและภาระหนี้สินของประเทศ

รัฐบาลได้จัดสรรงบประมาณแผ่นดินประจำปี ๒๕๖๓ ๓,๒๐๐,๐๐๐ ล้านบาท กำหนดรายได้สุทธิ ๒,๗๓๑,๐๐๐ ล้านบาท (รายได้ของรัฐ) และรัฐต้องกู้เงินชดเชยการขาดดุลงบประมาณอีก ๔๖๙,๐๐๐ ล้านบาท ทั้งนี้ รัฐบาลจำแนกการใช้จ่ายเป็น รายจ่ายประจำปี ๒,๓๙๒,๓๑๔.๔ ล้าน

บาท (สัดส่วน ๗๔.๘%) ใช้จ่ายเพื่อการลงทุน ๖๕๕,๘๐๕.๗ ล้านบาท (สัดส่วน ๒๐.๕%) ใช้จ่ายชดเชยใช้เงินคงคลัง ๖๒,๗๐๙.๕ ล้านบาท (สัดส่วน ๑.๙%) ใช้จ่ายชำระคืนเงินกู้ ๘๙,๑๗๐.๔ ล้านบาท (๒.๘%) และใช้จ่ายสำรองใช้เพื่อป้องกันหรือแก้ไขภัยพิบัติสาธารณะ ๑๐๓,๐๐๐ ล้านบาท (สัดส่วน ๓.๒%)

อุปสรรคของการจัดสรรงบประมาณประจำปี ๒๕๖๓ พบว่า สัดส่วนงบรายจ่ายประจำหรือรายจ่ายเงินเดือน ค่าจ้างและสวัสดิการข้าราชการ สูงถึง ๗๔.๘% จะเหลือสัดส่วนรายจ่ายเพื่อการลงทุนพัฒนาประเทศเพียง ๒๐.๕% นอกจากนี้ ยังเป็นสัดส่วนรายจ่ายในการใช้หนี้ต่าง ๆ รวมทั้ง ต้องกู้เงินเพื่อชดเชยการขาดดุลสูงถึง ๔๖๙,๐๐๐ ล้านบาท ในขณะที่รัฐบาลมีขีดความสามารถในการจัดหารายได้เพียงปีละประมาณ ๒,๗๓๑,๐๐๐ ล้านบาท ทั้งนี้ รัฐบาลไทยจากอดีตถึงปัจจุบัน ประมาณ ๑๐ ปีต่อเนื่อง ได้มีการจัดทำงบประมาณในแต่ละปี เป็นแบบ “งบประมาณขาดดุล” และมีแนวโน้ม จะขาดดุลเพิ่มมากขึ้นเรื่อย ๆ ซึ่งหมายความว่าประเทศจะมีหนี้สาธารณะเพิ่มขึ้นเรื่อย ๆ

(๕) ชีตความสามารถการแข่งขันของประเทศไทยทรงตัวในระดับกลางของโลก

ล่าสุดสถาบัน International Institute For Management Development (IMP) ได้เผยแพร่การจัดอันดับขีดความสามารถ ๖๓ ประเทศทั่วโลก เมื่อ ค.ศ.๒๐๑๙/๒๕๖๒ **ปรากฏว่าประเทศไทยอยู่ในลำดับที่ ๒๕** (มีลำดับสูงขึ้นจากปี ค.ศ. ๒๐๑๘/๒๕๖๑ ๕ ลำดับ) และเป็นอันดับที่ ๓ ของอาเซียน ขณะที่สิงคโปร์ ฮองกง สหรัฐฯ สวิตเซอร์แลนด์ และยูเออี อยู่ในลำดับที่ ๑-๕ (ตามลำดับ)

หากย้อนดูสถิติตั้งแต่ พ.ศ. ๒๕๕๕-๒๕๖๒ (๘ ปี) ประเทศไทย ถูกจัดลำดับขีดความสามารถการแข่งขัน มีคะแนนเฉลี่ยลำดับที่ ๒๘

ผลการจัดอันดับของประเทศที่ได้รับการจัดอันดับในกลุ่มอาเซียน

Country	Ranks (2017)	Ranks (2016)	Change
Singapore	3	4	+1 ↑
Malaysia	24	19	-5 ↓
Thailand	27	28	+1 ↑
Philippines	41	42	+1 ↑
Indonesia	42	48	+6 ↑

ถือว่าอยู่ในระดับกลาง หากพิจารณาเจาะลึกลงไป พบว่า ประเทศไทยมีคะแนนที่ต้องปรับปรุงและพัฒนา คือ ประสิทธิภาพของภาครัฐ และโครงสร้างพื้นฐาน โดยเฉพาะโครงสร้างพื้นฐานด้านโลจิสติกส์ ประเภทการขนส่ง ที่มีต้นทุนสูง โดยต้องพัฒนา การขนส่งทางน้ำและทางทะเล ซึ่งเป็นปัญหาสำคัญหรือเป็นกับดัก ชีตความสามารถการแข่งขันของประเทศไทยมาอย่างยาวนาน

(๖) ระบบโลจิสติกส์ไทย จุดขีดความสามารถในการแข่งขันของประเทศ

ระบบโลจิสติกส์ เป็นหัวใจสำคัญของ การพัฒนา ชีตความสามารถในการแข่งขัน และพัฒนาเศรษฐกิจของประเทศ โดยเฉพาะอย่างยิ่ง ต้องมีต้นทุนทั้งระบบราคาถูกกว่าประเทศอื่น อีกทั้ง ต้องมีความรวดเร็วในการได้รับสินค้าปลายทาง

ธนาคารโลก โดยองค์กร Logistics Performance Index (LPI) ประเมินขีดความสามารถการแข่งขันด้านโลจิสติกส์จาก ๑๖๐ ประเทศทั่วโลก เมื่อ ค.ศ.๒๐๑๘ (พ.ศ. ๒๕๖๑) โดยประเทศไทยอยู่ในอันดับที่ ๓๒ เมื่อเปรียบเทียบกับปี ค.ศ. ๒๐๑๔ (พ.ศ. ๒๕๕๗) ซึ่งผ่านมา ๔ ปี นับว่ามีอันดับดีขึ้นเล็กน้อยเท่านั้น ส่วนใหญ่ประเทศอื่น ๆ จะแข่งขันกันพัฒนาโครงสร้างพื้นฐานเพื่อรองรับระบบโลจิสติกส์ให้ลดต้นทุน ทั้งนี้ ในปี ๒๕๕๖-ปัจจุบัน ประเทศไทยมีต้นทุนโลจิสติกส์ต่อ GDP



๑๔.๒% และมีต้นทุนด้านการขนส่ง ๗.๔% จึงจำเป็นต้องปรับสัดส่วนปริมาณการขนส่งสินค้าทางน้ำเพิ่มขึ้น ซึ่งปัจจุบันนี้มีสัดส่วนเพียง ๑๑.๔๔% ควรเพิ่มถึง ๒๐% ในอนาคต ดังนั้น ต้นทุนดังกล่าว ถ้าวลดลงได้ ก็จะช่วยเพิ่มความสามารถในการแข่งขันของประเทศสูงขึ้น

(๗) ศักยภาพพาณิชย์นาวีไทย อยู่ในระดับต่ำ

กิจการพาณิชย์นาวี เป็นกิจการที่ครอบคลุมถึงกิจการเรือพาณิชย์ไทย กิจการทำเรือ กิจการลู่เรือ โดยมีกิจการเกี่ยวเนื่อง ได้แก่ การขนส่งชายฝั่ง การบริการนอกท่าเรือ กิจการประกันภัยธุรกิจรับจัดการขนส่งสินค้าระหว่างประเทศ และบุคลากรพาณิชย์นาวี ซึ่งล้วนเป็นกิจการที่สร้างรายได้ให้กับประเทศชาติอย่างมากมาย อีกทั้งเป็นกิจการที่มีบทบาทสำคัญต่อการส่งเสริมศักยภาพและประสิทธิภาพในการพัฒนาเศรษฐกิจ เป็นแหล่งจ้างงาน แหล่งนำรายได้ และเงินตราเข้าสู่ประเทศได้อย่างมากมายมหาศาล

ปัจจุบันกองเรือพาณิชย์นาวีของไทย มีขนาดเล็ก และมีสัดส่วนการขนส่งสินค้าระหว่างประเทศเพียงร้อยละ ๙ ส่วนที่เหลือร้อยละ ๙๑ ต้องพึ่งพิงเรือสินค้าต่างชาติ หรือคิดเป็นเงินที่สูญเสียให้กับกองเรือต่างชาติ ปีละ ๑.๓๓ ล้านล้านบาท ส่งผลต่อการขาดดุลบัญชีเดินสะพัด ในรูปของเงินตราต่างประเทศ นอกจากนี้ การ

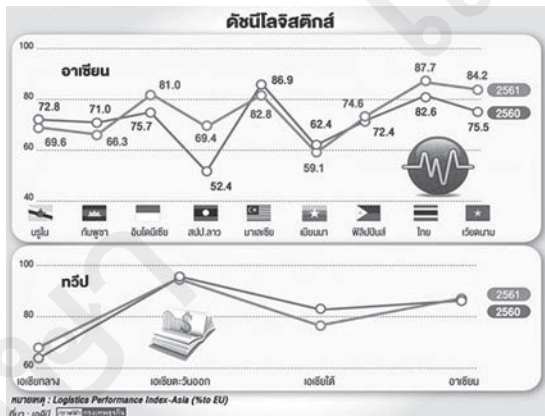

มีกองเรือขนาดเล็ก ยังส่งผลกระทบต่อความมั่นคงของชาติ รวมทั้งส่งผลกระทบต่อธุรกิจอื่น ๆ ในห่วงโซ่อุปทาน รวมทั้งการว่าจ้างงาน (แผนยุทธศาสตร์การพัฒนากองเรือพาณิชย์ไทย กระทรวงคมนาคม, ๒๕๕๙)

จากงานวิจัย “ทะเลกับการขนส่ง” : ความท้าทายพาณิชย์นาวีไทย ในกระแสโลกาภิวัตน์ กับการเปลี่ยนแปลงกับทรัพยากรธรรมชาติ และสิ่งแวดล้อม โดย นาย ศุภวิชญ์ แก้วคู (๒๕๕๗) สรุปได้ว่า หากเปรียบเทียบขนาดของกองเรือทะเลที่ประเทศไทยมีอยู่ กับกองเรือของประเทศเพื่อนบ้าน ไม่ว่าจะเป็น สิงคโปร์ อินโดนีเซีย เวียดนาม และมาเลเซียแล้ว ขนาดของกองเรือไทย จัดว่าเล็กที่สุดในภูมิภาค และเมื่อเปรียบเทียบข้อมูลการจัดอันดับของ UNCTAD ในปี ค.ศ. ๒๐๑๓ ได้จัดอันดับให้กองเรือพาณิชย์ไทย อยู่อันดับที่ ๓๕ ซึ่งมีขนาดเล็กกว่ากลุ่มประเทศเพื่อนบ้านดังที่กล่าวมาข้างต้น นอกจากนี้ การขนส่งทางทะเลของไทย มีกองเรือที่ชักธงไทย จำนวน ๒๖๑ ลำ มีสัดส่วนการขนส่ง (DWT เท่ากับ ๐.๓๓% ของโลก) และเป็นที ๖ ของกลุ่มประเทศอาเซียน ซึ่งจัดได้ว่ากองเรือขนส่งทางทะเลของไทยมีขนาดเล็กมาก ทั้ง ๆ ที่ตั้งของประเทศอยู่บนศูนย์กลางของทวีปเอเชียและภูมิภาคอาเซียน นับว่าเป็นศูนย์กลางการค้า และการขนส่งของโลกอีกด้วย สำหรับท่าเรือสินค้าของไทยมีจำนวนถึง ๑๔๗ แห่ง แต่มีท่าเรือสินค้าเพียง ๑๐ กว่าแห่งเท่านั้น ที่มีกิจกรรมการขนส่งสินค้าระดับประเทศ

ล่าสุด UNCTAD ได้จัดอันดับขีดความสามารถพาณิชย์นาวีระดับโลก เมื่อ ค.ศ. ๒๐๑๙ จัดให้ประเทศไทยอยู่ในลำดับที่ ๓๔ ซึ่งแสดงว่าการพัฒนาพาณิชย์นาวีไทย ไม่ก้าวหน้าเท่าที่ควร

(๘) ดัชนีในความเชื่อมั่นต่ำสุดในรอบ ๙ ปี

ธนาคารแห่งประเทศไทย รายงานดัชนีความเชื่อมั่นทางธุรกิจ เดือนกุมภาพันธ์ ๒๕๖๓ ว่าดัชนีความเชื่อมั่นทางธุรกิจลดลง สู่ระดับ ๔๔.๑

Table 2.6 Ownership of world fleet ranked by dead-weight tonnage, 2019

Country or territory of ownership	Number of vessels			Dead-weight tonnage			Foreign flag as a percentage of total	Total as a percentage of total	
	National flag	Foreign flag	Total	National flag	Foreign flag	Total			
1	Greece	670	3 866	4 536	60 776 654	288 418 535	349 195 189	82.60	17.79
2	Japan	875	2 947	3 822	35 532 308	189 588 907	225 121 215	84.22	11.47
3	China	3 987	2 138	6 125	90 930 376	115 370 656	206 301 032	55.92	10.51
4	Singapore	513	1 214	2 727	71 287 105	50 198 543	121 485 648	41.32	6.19
5	Hong Kong, China	890	738	1 628	72 311 219	25 817 099	98 128 318	26.31	5.00
6	Germany	212	2 460	2 672	8 365 247	88 167 113	96 532 360	91.33	4.92
7	Republic of Korea	774	873	1 647	12 418 609	4 282 908	76 701 517	83.81	3.91
8	Norway	367	1 671	2 038	1 758 664	59 356 435	61 115 099	97.12	3.11
9	United States	822	1 153	1 975	9 518 623	48 859 083	58 377 706	83.69	2.97
10	Bermuda	14	518	532	337 958	57 894 249	58 232 207	99.42	2.97
11	Taiwan Province of China	134	871	1 005	5 651 439	45 439 668	51 091 107	88.94	2.60
12	United Kingdom	327	1 000	1 327	6 665 237	42 008 100	48 673 337	86.31	2.48
13	Denmark	26	954	980	29 405	42 974 866	43 004 271	99.93	2.19
14	Monaco	448	448	-	-	42 277 013	42 277 013	100.00	2.15
15	Belgium	107	191	298	10 155 219	20 011 240	30 166 459	66.34	1.54
16	Turkey	484	1 038	1 522	7 164 081	20 445 631	27 609 712	74.05	1.41
17	India	854	165	1 019	16 602 223	8 256 940	24 859 163	33.21	1.27
18	Switzerland	30	405	435	1 225 335	23 412 718	24 638 053	95.03	1.26
19	Russian Federation	1 356	351	1 707	7 772 112	14 975 374	22 747 486	65.83	1.16
20	Indonesia	2 063	82	2 145	20 768 274	1 526 652	22 294 926	6.85	1.14
21	Netherlands	708	487	1 195	5 802 564	12 348 682	18 151 246	68.03	0.92
22	United Arab Emirates	117	796	913	418 544	17 689 385	18 107 929	97.69	0.92
23	Saudi Arabia	133	151	284	12 877 984	5 214 501	18 092 485	28.82	0.92
24	Islamic Republic of Iran	172	64	236	3 981 632	13 927 633	17 909 265	77.77	0.91
25	Italy	514	178	692	12 058 223	5 803 985	17 862 208	32.49	0.91
26	Brazil	300	101	401	4 859 921	8 807 661	13 667 582	64.44	0.70
27	France	93	342	435	574 475	12 659 787	13 234 262	95.66	0.67
28	Cyprus	128	172	300	3 950 928	7 076 469	11 027 397	64.17	0.56
29	Viet Nam	880	140	1 020	7 736 562	1 896 794	9 633 356	19.69	0.49
30	Canada	217	156	373	2 636 754	6 460 998	9 097 752	71.02	0.46
31	Malaysia	458	141	599	6 283 692	2 448 601	8 732 293	28.04	0.44
32	Oman	5	44	49	5 704	7 871 432	7 877 136	99.93	0.40
33	Qatar	63	68	131	1 143 727	5 877 576	7 021 303	83.71	0.36
34	Thailand	337	69	406	5 036 967	1 826 924	6 863 891	26.62	0.35
35	Sweden	85	213	298	931 752	5 682 725	6 614 477	85.91	0.34
	Subtotal, top 35 shipowners	19 715	26 205	45 920	507 569 517	1 364 874 883	1 872 444 400	72.89	95.41
	<i>Rest of world and unknown</i>	<i>2 841</i>	<i>2 923</i>	<i>5 764</i>	<i>34 528 774</i>	<i>55 608 866</i>	<i>90 137 640</i>	<i>61.69</i>	<i>4.59</i>
	World total	22 556	29 128	51 684	542 098 291	1 420 483 749	1 962 582 040	72.38	100.00

Source: UNCTAD secretariat calculations, based on data from Clarksons Research.

จากคะแนนเต็ม ๑๐๐ (เดือน มกราคม ๒๕๖๓) อยู่ระดับ ๔๘.๕) ซึ่งเป็นระดับต่ำที่สุดนับตั้งแต่เหตุการณ์น้ำท่วมปี ๒๕๕๔ โดยเป็นการลดลงขององค์ประกอบ ได้แก่ ค่าสั่งซื้อ การผลิต ผลประกอบการ ขณะเดียวกัน ความเชื่อมั่นในภาคที่มีการผลิตลดลงอย่างมากในเดือนนี้ มาจากธุรกิจที่เกี่ยวข้องเนื่องกับการท่องเที่ยว

นอกจากนั้น ศูนย์พยากรณ์เศรษฐกิจและธุรกิจ มหาวิทยาลัยหอการค้าไทยเปิดเผยถึงการสำรวจดัชนีความเชื่อมั่นของผู้บริโภคในเดือนธันวาคม ๒๕๖๒ ปรับตัวลดลงต่ำกว่าระดับ ๑๐๐ อย่างต่อเนื่อง และถือว่าต่ำสุดในรอบ ๖๘ เดือน ตั้งแต่เดือน พฤษภาคม ๒๕๕๗ เป็นต้นมา แสดงให้เห็นว่าสถานการณ์เศรษฐกิจโดยรวมยังฟื้น

ตัวไม่มากนัก เพราะมีเหตุมาจากสงครามการค้า ระหว่าง สหรัฐฯ กับจีน และสถานการณ์ภายในประเทศไทย เช่น กำลังซื้อของประชาชนไม่ฟื้นตัว ค่าเงินบาทแข็ง ราคาพืชผลทางการเกษตรอยู่ในระดับต่ำ และ ความไม่เชื่อมั่นเสถียรภาพการเมืองไทย

ประเทศไทย จะเดินทางสู่เป้าหมาย “ประเทศพัฒนาแล้ว” ได้อย่างไร ?

เส้นทางสู่วิสัยทัศน์ การเป็นประเทศพัฒนาแล้ว ของประเทศไทย คงต้องใช้เวลายาวนานในการเดินทาง เพราะสภาพแวดล้อมต่าง ๆ ทั้งในประเทศและต่างประเทศ ยังเป็นอุปสรรคขวากหนามขวางกั้นมากมาย ทั้งนี้ เมื่อ ๓๐ ปีที่แล้ว เราภูมิใจว่า ประเทศไทยได้ก้าวข้ามจากประเทศ “ด้อยพัฒนา” มาสู่ “ประเทศกำลังพัฒนา” และ

เราก็มั่นใจเพิ่มขึ้นว่า ผู้นำประเทศจะพาประชาชนก้าวสู่ประเทศพัฒนาแล้ว เช่นเดียวกับประเทศมาเลเซีย ได้ก้าวเป็นประเทศพัฒนาแล้ว ในปี ค.ศ. ๒๐๒๐/๒๕๖๓ แต่คนไทยก็ผิดหวังจนได้ เพราะปัจจุบันเรายังคงสถานะเป็นประเทศกำลังพัฒนาเช่นเดิม

ผู้เขียน ค้นหาค้นข้อมูลจากนักวิชาการต่าง ๆ ด้านเศรษฐกิจและสังคมเพื่อจะอธิบายว่า ประเทศพัฒนาแล้ว หมายถึง ประเทศที่มีการพัฒนาในระดับสูง โดยทั่วไปใช้มาตรวัดทางเศรษฐกิจ เช่น การใช้รายได้ต่อหัวเป็นหลัก และต้องมีผลิตภัณฑ์มวลรวมภายในประเทศต่อหัวสูง รวมทั้งมีมาตรวัดอื่นๆ ประกอบด้วย เช่น อายุขัย การศึกษา ความยากจน และความอยู่ดีกินดี

ปัจจุบัน ประเทศไทย ยังอยู่ตำแหน่งประเทศกำลังพัฒนา โดยนับตั้งแต่ปีพ.ศ. ๒๕๔๗ เป็นต้นมา มีรายได้ของประชากรปานกลางค่อนข้างต่ำ (รายได้ ๘๒๖-๓,๒๕๕ เหรียญสหรัฐ) และเมื่อปี ๒๕๖๐ ประเทศไทยมีรายได้ประชากรปานกลางสูงถึง (รายได้ ๓,๘๙๖-๑๒,๐๕๕ เหรียญสหรัฐ) นอกจากนี้ เรายังเป็นประเทศที่อยู่ในสถานะก้าวไม่พ้น “กับดักรายได้ปานกลาง” ขณะเดียวกัน สถาบันวิจัยเพื่อการพัฒนาประเทศไทย (TDRI) ประมาณการณ์ในปี ๒๕๕๐ ไว้ว่าหากประเทศไทยมีอัตราการเจริญเติบโตทางเศรษฐกิจ ๔-๕% ต่อปี ต้องใช้เวลา ๒๑-๒๖ ปี ในการก้าวข้ามเป็นประเทศที่พัฒนาแล้ว พร้อมกับก้าวข้าม “กับดักรายได้ปานกลาง” ในระหว่างปี ๒๕๗๑-๒๕๗๖ ซึ่งก็จะเป็นไปตามที่ พลเอกประยุทธ์ จันทร์โอชา นายกรัฐมนตรี มุ่งหวังให้ประเทศไทย เป็นประเทศที่พัฒนาแล้ว ใน ๒๐ ปี ข้างหน้า

กูรูด้านเศรษฐกิจหลายสำนักฟันธงตรงกันว่า อัตราการเจริญเติบโตทางเศรษฐกิจของไทย ในอนาคตมีแนวโน้มมดถอย จะโตไม่เกิน ๒.๕% จึงยากแก่การกอบกู้ และต้องใช้เวลาเยียวนานกว่า จะเดินทางไปสู่วิสัยทัศน์ที่รัฐบาลกำหนดไว้ ซึ่งสอดคล้องกับข้อมูลของธนาคารโลก ได้คาดการณ์อัตราการเจริญเติบโตเศรษฐกิจไทย ในปี ๒๐๒๐ จะอยู่ที่ระดับ ๒.๗% ซึ่งเป็นการฟื้นตัวเล็กน้อยเท่านั้น รวมทั้ง ยังกล่าวถึงปัญหาเกี่ยวกับ ผลิตภาพของประเทศไทย อันส่งผลต่อการเติบโตทาง

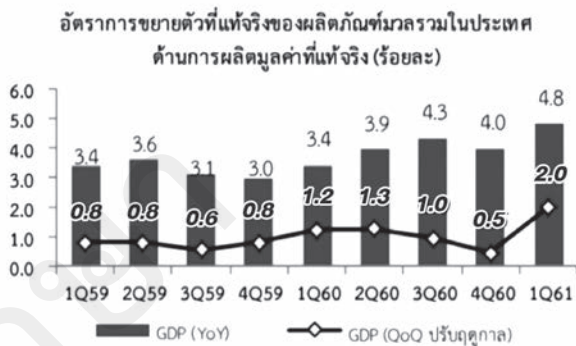

เศรษฐกิจระยะยาว หากเศรษฐกิจไทยอยู่ในระดับต่ำกว่า ๓% จะส่งผลให้ไทย ไม่สามารถบรรลุเป้าหมาย เป็นประเทศรายได้สูง ในปี ๒๐๓๗ และ ยังต้องติดกับดักรายได้ประเทศปานกลาง ไปจนถึงช่วงปี ๒๐๕๐ ดังนั้น ไทยต้องรักษาอัตราการเติบโตทางเศรษฐกิจ ๕% ติดต่อกันทุกปี เพื่อบรรลุเป้าหมายเป็นประเทศรายได้สูง และ ต้องเพิ่มผลิตภาพของประเทศ ๓% ทุกปี พร้อมกับเพิ่มการลงทุน ในสินทรัพย์ทุน เป็นสัดส่วน ๔๐% ของ GDP (สรุป จาก หนังสือพิมพ์

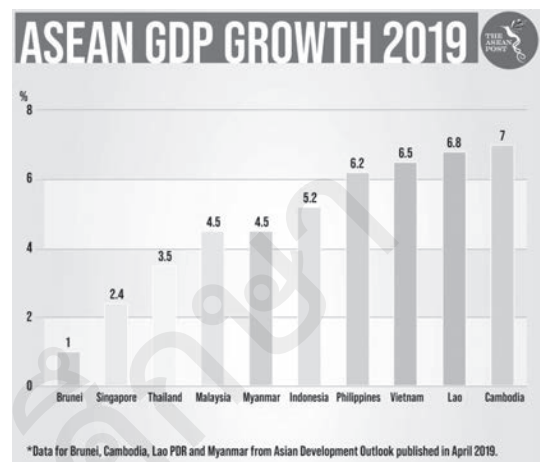

ประชาชาติธุรกิจ ๑๗ มกราคม ๒๕๖๓)

**ประเทศไทยเสมือนคนไข้แห่งอาเซียน !!!
รัฐบาลจะแก้ปัญหายังไง ?**

ตามที่กล่าวไว้ข้างต้นว่า โครงสร้างทางเศรษฐกิจและสังคมมีปัญหาสะสมมายาวนาน อาทิ ปัญหาความยากจนในสังคมไทยซึ่งปัจจุบันมีปริมาณ ๑๔.๕ ล้านคน และนับวันจะทวีจำนวนเพิ่มขึ้นตามภาวะเศรษฐกิจที่หดตัว ขณะเดียวกันก็มีปัญหาการว่างงานสูงถึง ๔๐๐,๐๐๐ คน อีกทั้งมีปัญหาค่าเฉลี่ยด้านความมั่งคั่งสูงเป็นอันดับ ๑ ของโลก ประกอบกับมีปัญหาด้านภาวะงบประมาณ และภาระหนี้สินโดยเฉพาะ “หนี้ครัวเรือน” สูงถึง ๑๓.๒๓ ล้านล้านบาท รวมทั้งปัญหาการเติบโตทางเศรษฐกิจของไทยและโลกหดตัว จาก

ภาวะสงครามทางการค้า (Trade War) ระหว่างสหรัฐกับจีน หลายปัญหารัฐบาลก็แก้ไขสำเร็จแต่ยังมีอีกหลายปัญหาแก้ไขไม่สำเร็จ หรือกำลังดำเนินการแก้ไข

เมื่อประเมินสถานการณ์ของปัญหาที่มีอยู่ และที่จะเป็นไปในอนาคต ภาครัฐด้านเศรษฐกิจหลายสำนัก ออกมาวิเคราะห์เพื่อหาทางแก้ไขและต่อสู้กับภาวะวิกฤตเศรษฐกิจหากเกิดขึ้น ผู้นำประเทศในอนาคต จะเป็นคนเดิม-กลุ่มเดิม หรือ คนใหม่-กลุ่มใหม่ ต้องคิดใหม่คิดให้เร็วและกล้าตัดสินใจ ปฏิบัติทันที นั่นคือ “การปฏิวัติโครงสร้างทางเศรษฐกิจและสังคม” ต้องก้าวข้ามการ “ปฏิรูป” แบบเดิม ๆ เหมือนที่ผ่านมา ๕-๖ ปี แม้จะไม่ล้มเหลวแต่ก็ไม่ประสบความสำเร็จเป็นรูปธรรมตามความคาดหวัง เศรษฐกิจก็ยังไม่ดีขึ้น ขณะเดียวกันสังคมก็มีปัญหาเรื่องปากท้อง และความหวงแหนของคนไทย ก็ยังหวงแหน ภาพที่เห็นอย่างชัดเจนก็คือ ประเทศไทยและคนไทยวันนี้มีหนี้สินเพิ่มขึ้นทุกปีและมีหนี้ครัวเรือนกองท่วมหัวแล้ว

ต้องพัฒนาจุดแข็งก่อน เพื่อให้มีพลังแก้จุดอ่อนของประเทศ

รัฐบาลไทย และผู้นำประเทศ ๒๐ ปี ที่ผ่านมา แก้ปัญหาเศรษฐกิจ และสังคม มุ่งเน้นการแก้ปัญหาเฉพาะหน้า หรือ แก้ปัญหาจุดอ่อนของประเทศแบบเดิม ๆ เช่น การแจกเงิน การแทรกแซงกลไกตลาด เพื่อหวังผลทางการเมือง และการใช้ระบบประชานิยม หรือประชารัฐ ลดแลกแจกแถม ในรูปแบบเงินตราป้อนให้ประชาชน โดยลืมหือ ละเลย การพัฒนาจุดแข็งของประเทศ เพื่อเพิ่มศักยภาพ นำมาฟื้นฟูจุดอ่อน

การสร้าง “คลองกระ” คือการเพิ่มจุดแข็งภูมิรัฐศาสตร์ไทย มุ่งสู่พลังสมุทรภาพ

สืบเนื่องจาก ลักษณะน่านน้ำทางทะเล ๒ ฝั่งของไทย ถูกปิดล้อมด้วยน่านน้ำของประเทศเพื่อนบ้าน ทำให้เกิดปัญหาในการประมง และการเดินเรือ



ผ่านเขตเศรษฐกิจเฉพาะของประเทศเพื่อนบ้าน หากจะเดินเรือเชื่อมระหว่างมหาสมุทรแปซิฟิกกับอินเดีย จะต้องอ้อมผ่านช่องแคบมะละกา (สิงคโปร์ มาเลเซีย) ช่องแคบซุนดา และช่องแคบลอมบอก (อินโดนีเซีย) ดังนั้น การสร้างเส้นทางเดินเรือระหว่าง ๒ ฝั่งมหาสมุทรไทย จะเป็นการปรับเปลี่ยนตำแหน่งที่ตั้งของประเทศไทยให้อยู่ใกล้กับเส้นทางเดินเรือของโลก และเกิดเป็นเส้นทางลัดในการเดินเรือ สร้างความได้เปรียบในการแสวงหาผลประโยชน์ของชาติทางทะเล ซึ่งเป็นไปตามทฤษฎีสมุทรภาพ (Sea Power)

ยุทธศาสตร์ “คลองกระ” เป็นรูปแบบการแก้ปัญหาด้วยการลงทุนครบวงจร จะนำไปสู่การจ้างแรงงาน สร้างรายได้ และสร้างอาชีพ ให้ประชาชนเป็นเบื้องต้นก่อน ขณะเดียวกันจะเกิดการพัฒนาค้าขาย เป็นเขตเศรษฐกิจพิเศษ อันประกอบไปด้วยเขตอุตสาหกรรมต่อเนื่อง เขตอุตสาหกรรมการท่องเที่ยว และอุตสาหกรรมบริการ ทั้งนี้ เกิดการจ้างงานโดยตรงระหว่างก่อสร้างจำนวน ๕๐,๐๐๐ คน และ หลังจากขุดคลองเสร็จแล้ว มีตำแหน่งงานเพิ่ม ประมาณ ๑๒๕,๐๐๐ คน รวมทั้ง จะมีการจ้างแรงงานถาวรเกี่ยวกับคลองและท่าเรือประมาณ ๓๐,๐๐๐ คน นอกจากนี้ ยังมีมีการจ้างแรงงานใน

เขตอุตสาหกรรม ประมาณ ๑๕๐,๐๐๐ คน ในระยะแรก และจะเพิ่มขึ้นเรื่อย ๆ จนถึง ๓ ล้านคน ในระยะถาวร (สรุปจาก สมาคมสังคมศาสตร์แห่งประเทศไทย พศจิกายน ๒๕๓๑) จากภาวะการมีงานทำของแรงงานคนไทย ดังกล่าว เป็นการแก้ปัญหาการว่างงานของประเทศไทย และเพิ่มโอกาสให้คนไทยได้เข้าสู่แรงงานภาคบริการภาคอุตสาหกรรมต่าง ๆ มีรายได้สูงขึ้นจากเดิมถึง ๕ เท่าตัว ประการสำคัญรัฐบาลจะมีรายได้จากการจัดเก็บ “ภาษีเงินได้บุคคลธรรมดา” และภาษีการค้าอื่น ๆ เพิ่มมากขึ้น

“คลองกระ” สร้างรายได้จากเขตเศรษฐกิจพิเศษ ตลอดสองฝั่งคลอง

ด้วยจุดแข็งภูมิรัฐศาสตร์ของไทย ตั้งอยู่กึ่งกลางของกลุ่มประเทศอาเซียน และเอเชียสามารถเชื่อมโยงกับกลุ่มประเทศต่าง ๆ ทั่วโลก หากมียุทธศาสตร์เชิงรุกที่เหมาะสมจะสร้างพลังอำนาจทางเศรษฐกิจ และสังคม ได้อย่างแข็งแกร่ง ดังนั้น จำเป็นต้องมีการลงทุนโครงสร้างพื้นฐานเพื่อเชื่อมโยงการค้าจากภายในประเทศไทย ออกสู่กลุ่มประเทศอื่น ๆ ทั่วโลก โครงการคลองกระ เชื่อมการค้าชายทางทะเล และภูมิภาคโลก นับเป็น โครงสร้างพื้นฐานเชิงรุกที่จะเพิ่มศักยภาพในการแข่งขันของประเทศ และสร้างมูลค่าเพิ่มทางเศรษฐกิจ ทั้งนี้ โครงการคลองกระ เชื่อม ๒ ฝั่งทะเลอ่าวไทยและอันดามัน บนสมมติฐาน คลองมีความยาว ๑๒๐ กิโลเมตร ความกว้างกันคลอง ๓๘๐ เมตร และความลึก ๒๓ เมตร โดยใช้เงินลงทุนโครงการ ประมาณ ๑.๕ ล้านล้านบาท พร้อมกำหนดพื้นที่บริเวณตลอดแนวคลอง และสองฝั่งทะเล พัฒนาเป็นเขตเศรษฐกิจพิเศษ ประมาณ ๑๔,๑๔๓ ตารางกิโลเมตร (๒๐% ของพื้นที่ภาคใต้) เช่น เขตอุตสาหกรรมต่อเนื่อง เขตพาณิชยกรรม เขตเกษตรกรรม เขตการท่องเที่ยว และเขตที่อยู่อาศัย

หรือ เมืองอัจฉริยะ (Smart City) ซึ่งโครงการเขตเศรษฐกิจพิเศษ ดังกล่าว ได้แก่

๑. เขตเศรษฐกิจพิเศษ ๗ จังหวัด ภาคใต้ฝั่งอ่าวไทย

ประกอบด้วยจังหวัด ชุมพร สุราษฎร์ธานี นครศรีธรรมราช พัทลุง สงขลา ปัตตานี นราธิวาส มีพื้นที่รวมกันประมาณ ๔๖,๐๗๕ ตารางกิโลเมตร มีความยาวชายฝั่งทะเลด้านอ่าวไทย ประมาณ ๒,๐๕๕ กิโลเมตร มีความเหมาะสมที่จะพัฒนาท่าเรือน้ำลึก ที่ จ.สุราษฎร์ธานี หรือ จ.สงขลา และพัฒนาอุตสาหกรรมต่อเนื่อง-ซ่อมเรือ เขตพาณิชยกรรม เขตเกษตรกรรม เขตท่องเที่ยว กิจการเรือประมง และกิจการพาณิชย์นาวี รวมทั้ง การสร้างถนน และเส้นทางรถไฟเชื่อมคู่ขนานคลองกระระหว่าง ๒ ฝั่งทะเล ภายใต้สมมติฐานใช้เงินลงทุนโครงการฯ ๒.๕ แสนล้านบาท คาดว่าโครงการดังกล่าว จะสร้างตำแหน่งงานให้ประชาชน ประมาณ ๒ แสนคน ในระยะเริ่มต้น



โครงการ จนถึง ๑.๕ ล้านคน ในระยะยาว ทั้งนี้โครงการฯ จะเพิ่มอัตราการเติบโตทางเศรษฐกิจ (GDP) ประมาณ ๑.๐ – ๑.๕%

๒. เขตเศรษฐกิจพิเศษ ๗ จังหวัดภาคใต้ฝั่งอันดามัน

ประกอบด้วยจังหวัด ระนอง พังงา ภูเก็ต กระบี่ ตรัง สตูล และยะลา มีพื้นที่รวมกันประมาณ ๒๔,๖๓๕ ตารางกิโลเมตร มีความยาวชายฝั่งทะเลด้านอันดามัน ประมาณ ๑,๐๙๓ กิโลเมตร มีความเหมาะสมที่จะพัฒนา ท่าเรือน้ำลึก ที่ จ.พังงา หรือ จ.สตูล และพัฒนาโครงสร้างพื้นฐานสำคัญ เช่นเดียวกับเขตเศรษฐกิจพิเศษภาคใต้ฝั่งอ่าวไทย บนสมมติฐาน เงินลงทุน ๒.๕ แสนล้านบาท จะสร้างตำแหน่งงานให้ประชาชน ประมาณ ๒ แสนคน ในระยะเริ่มต้นโครงการ ถึง ๑.๕ ล้านคน ในระยะยาว ทั้งนี้ โครงการฯ จะเพิ่มอัตราการเติบโตทางเศรษฐกิจ (GDP) ประมาณ ๑.๐ – ๑.๕%

คลองกระสร่างรายได้จากค่าธรรมเนียมการผ่านคลอง และกิจการท่าเรือ

(๑) รายได้จากค่าธรรมเนียมการผ่านคลอง

การพิจารณาค่าธรรมเนียมเรือสินค้าผ่านคลองกระ จะคิดราคาโดยใช้รูปแบบเช่นเดียวกับค่าธรรมเนียมการเดินเรือผ่านคลองสุเอซ เพราะเป็นคลองระดับน้ำทะเล ๒ ฝั่งเท่ากัน (sea-level waterway) นอกจากนั้น จะต้องมีราคาประหยัด หรือถูกกว่าค่าปฏิบัติการเดินเรือ ต่อวัน (Ship Operations is the daily Cost) ที่ผ่านช่องแคบมะละกา หรือช่องแคบอื่น ๆ ในภูมิภาค

ค่าธรรมเนียมการเดินเรือ ผ่านคลองสุเอซ ส่วนใหญ่คิดจากชนิดเรือ น้ำหนักของเรือ ขนาดเรือ จำนวนตู้สินค้า (Container) และ ค่าประกันภัยทางทะเล เช่น ประมาณ ค.ศ. ๒๐๐๑/๒๕๔๔ เรือ Container ขนาด ๑,๐๐๐ ตู้ (TEU) และ ๓,๖๐๐ ตู้ (TEU) มีอัตราค่าผ่านคลอง ๑๐๔,๖๒๐ เหรียญ

สหรัฐฯ และ ๒๔๐,๓๗๔ เหรียญสหรัฐฯ ตามลำดับ สำหรับ เรือบรรทุกน้ำมันขนาดใหญ่ (VLCC) และเรือบรรทุกสินค้าขนาดใหญ่ (ULCC) มีอัตราค่าผ่านคลอง ๕๔๒,๑๗๓ เหรียญสหรัฐฯ หรือ ๑๗,๐๑๘,๘๑๐ บาท ต่อลำ (ข้อมูลจาก Lloyd's Shipping Economist (LSE) ใน ค.ศ. ๒๐๑๕/๒๕๕๘ รัฐบาลอียิปต์ได้เปิดใช้คลองสุเอซใหม่ปรับค่าธรรมเนียมการเดินเรือผ่านคลองลดลง โดยเรือบรรทุกน้ำมันขนาดใหญ่ (VLCC) และเรือบรรทุกสินค้าขนาดใหญ่ (ULCC) มีอัตราค่าผ่านคลอง ๔๖๕,๐๐๐ เหรียญสหรัฐฯ ต่อลำ หรือ ๑๔,๕๙๖,๓๕๐ บาท

สำหรับ การคิดค่าปฏิบัติการเดินเรือต่อวัน (Ship Operations is the daily Cost) ขึ้นอยู่กับชนิดของเรือ ขนาดเรือ น้ำหนักบรรทุก และ จำนวนตู้คอนเทนเนอร์ สำหรับเรือคอนเทนเนอร์ขนาดกลาง จะมีค่าใช้จ่ายระหว่าง ๒๕,๐๐๐-๘๕,๐๐๐ เหรียญสหรัฐฯ ต่อวัน ประกอบด้วย ค่าเช่าเรือ ค่าน้ำมัน เครื่องจักร ค่าใช้จ่ายลูกเรือ ค่าซ่อมบำรุง ค่าอะไหล่ ค่าน้ำมันหล่อลื่น ค่าประกันภัยทางทะเล และ ค่าน้ำมันเชื้อเพลิง ประมาณ ๑๓๐,๐๐๐ เหรียญสหรัฐฯ ต่อวัน ดังนั้น รวมค่าใช้จ่ายทั้งสิ้นอยู่ระหว่าง ๑๕๕,๐๐๐-๒๑๕,๐๐๐ เหรียญสหรัฐฯ ต่อวัน หรือ ๔,๘๖๔,๗๕๒ – ๖,๗๔๗,๘๘๒ บาท (www.quora.com)

ดังนั้น การเดินเรือระหว่างมหาสมุทรแปซิฟิกกับมหาสมุทรอินเดีย ผ่านคลองกระ แทนช่องแคบมะละกา จะประหยัดเวลาได้ ๒-๓ วัน หากผ่านช่องแคบซุนดาจะประหยัดได้ ๔-๕ วัน และหากผ่านช่องแคบลอมบอก จะประหยัดเวลาได้ ๕-๖ วัน (การคิดระยะทาง และเวลาเดินเรือขึ้นกับท่าเรือต้นทาง และท่าเรือปลายทาง) ทั้งนี้ ภูฏันพาณิชย์นาวีหลายสำนัก พิจารณาว่า ราคาค่าธรรมเนียมผ่านคลองกระที่เหมาะสม ของเรือคอนเทนเนอร์ขนาด ๑,๐๐๐ – ๓,๖๐๐ ตู้ (TEU) น่าจะอยู่ระหว่าง ๑๕๐,๐๐๐ – ๒๐๐,๐๐๐ เหรียญสหรัฐฯ หรือ ๔.๕



- ๖.๐ ล้านบาท ต่อลำ และเรือบรรทุกน้ำมันขนาดใหญ่ (VLCC) และเรือบรรทุกสินค้าขนาดใหญ่ (ULCC) มีอัตราค่าผ่านคลอง ประมาณ ๘-๑๐ ล้าน บาท ต่อลำ

อนึ่ง องค์การสหประชาชาติ ด้านการค้า การลงทุน และการพัฒนา (United Nations Conference on Trade and Development (UNCTAD)) รายงานว่า (ค.ศ. ๒๐๐๘) การค้าของโลก บริเวณ ทะเลจีนใต้ (The South China Sea) มีมูลค่า ๘๐% โดยปริมาตร และ ๗๐% เป็นมูลค่าการขนส่งทาง ทะเล ระหว่างมหาสมุทรแปซิฟิกกับมหาสมุทร อินเดีย ผ่านช่องแคบมะละกา บริเวณดังกล่าวมีการค้าเกิดขึ้น ๑ ใน ๓ ของโลก นอกจากนั้นการเดินทาง เรือในภูมิภาคเอเชีย ยังใช้เส้นทางผ่านช่องแคบ ซุนดา และ ช่องแคบลอมบอก อีกด้วย

International Maritime Organization (IMO) เปิดเผยว่า (ค.ศ.๒๐๑๙) ปริมาณการเดินทาง เรือ ผ่าน ช่องแคบมะละกา มีจำนวน ๑๒๐,๐๐๐ ลำต่อปี (๑,๐๐๐ ลำต่อวัน) ปริมาณการเดินทางเรือผ่านช่องแคบ ซุนดา มีจำนวน ๕๓,๐๖๘ ลำต่อปี และ ช่องแคบ ลอมบอก ๓๖,๗๗๓ ลำต่อปี ประเมินว่า มีปริมาณ การเดินทางเรือผ่าน ๓ ช่องแคบ จำนวนประมาณ ๒๐๐,๐๐๐ ลำต่อปี ทั้งนี้ ในขั้นต้น หากเรา สามารถแบ่งตลาดเรือสินค้าที่ผ่าน ๓ ช่องแคบ ดังกล่าว จำนวน ๓๐% หรือประมาณ ๖๐,๐๐๐ ลำต่อปี หรือประมาณ ๑๖๖ ลำต่อวัน ให้มาใช้ บริการขนส่งสินค้าผ่านคลองกระ จะมีรายได้ เป็นเงินตราต่างประเทศจำนวนมหาศาล โดย คิดค่าธรรมเนียมการผ่านคลองกระ เทียบละ ๔.๕ - ๑๐.๐ ล้านบาท แล้วแต่ชนิดของเรือ ขนาด น้ำหนัก และจำนวนตู้สินค้า

(๒) รายได้จากการบริหารจัดการท่าเรือ การบริหารกิจการท่าเรือสำคัญของประเทศไทย อยู่ภายใต้ดำเนินงานของ การท่าเรือแห่งประเทศไทย ซึ่งเป็นหน่วยงานรัฐวิสาหกิจในสังกัด



กระทรวงคมนาคม จัดตั้งขึ้นเมื่อ พ.ศ. ๒๔๙๔ มี ท่าเรือในสังกัดจำนวน ๕ แห่ง ได้แก่ ๑) ท่าเรือ กรุงเทพมหานคร หรือ ท่าเรือคลองเตย กทม. ๒) ท่าเรือ แหลมฉบัง จ.ชลบุรี ๓) ท่าเรือเชียงแสน จ.เชียงราย ๔) ท่าเรือเชียงของ จ.เชียงราย ๕) ท่าเรือระนอง จ.ระนอง

การทำเรือแห่งประเทศไทย เปิดเผยถึง การดำเนินงาน ประจำปีงบประมาณ ๒๕๖๒ (ต.ค. ๒๕๖๑ - ก.ย. ๒๕๖๒) ในการบริหารท่าเรือ ทั้ง ๕ แห่ง ดังกล่าว โดยเปรียบเทียบกับปีก่อน พบว่า **การทำเรือกรุงเทพ** มีเรือเทียบท่า ๓,๗๙๑ เทียบ เพิ่มขึ้น ๑๖.๙๐% สินค้าผ่านท่า ๒๑.๔๗๖ ล้านตัน ลดลง ๒.๖๐% ตู้สินค้าผ่านท่า ๑.๔๕๑ ล้าน TEU ลดลง ๓.๑๐% **ท่าเรือแหลมฉบัง** เรือเทียบท่า ๑๐,๖๘๖ เทียบ ลดลง ๘.๐๐% ตู้สินค้าผ่านท่า ๘.๑๑ ล้าน TEU เพิ่มขึ้น ๑.๑๔% **ท่าเรือ เชียงแสน** เรือเทียบท่า ๒,๙๑๒ เทียบ ลดลง ๑๙.๔๒% สินค้าผ่านท่า ๒๔๓,๗๙๑ ตัน ลดลง ๔.๒๙% ตู้สินค้าผ่านท่า ๓,๔๖๐ ตู้ เพิ่มขึ้น ๒๓.๒๖% สินค้าผ่านท่า ๕๒,๙๔๕ ตัน ลดลง ๒๕.๙๒% **ท่าเรือเชียงของ** มีเรือเทียบท่า ๘๐๖ เทียบ ลดลง ๒๕.๕๘ เรือสินค้าผ่าน ๕๒,๙๔๕ ตัน ลดลง ๒๕.๙๒% และ**ท่าเรือระนอง** มีเรือเทียบท่า ๓๑๘ เทียบ เพิ่มขึ้น ๑๐.๔๒% สินค้าผ่านท่า ๑๓๕,๐๖๑ ตัน เพิ่มขึ้น ๕๑.๔๓% ตู้สินค้าผ่านท่า ๓,๗๑๕ ตู้ เพิ่มขึ้น ๖๓.๓๐% รวมรายได้ในปี ๒๕๖๒ ทั้งสิ้น ๑๕,๑๕๗ ล้านบาท ถือว่าขยายต่ำ



กว่าที่ประเมินไว้ เนื่องจากเศรษฐกิจโลกชะลอตัว ปัจจุบันนี้ ท่าเรือแหลมฉบัง ผังอ่าวไทย และท่าเรือระนอง ผังอันดามัน ซึ่งเป็นท่าเรือหลักของประเทศ เติบโตขึ้นอยู่ท่ามกลางห่างจากเส้นทางเดินเรือโลก ทำให้ศักยภาพในการสร้างรายได้ยังไม่เต็มที่ การสร้างเส้นทางเดินเรือเชื่อม ๒ ผังทะเลไทย จะทำให้ประเทศไทยมีที่ตั้งทางภูมิศาสตร์ อยู่ใกล้หรือ อยู่บนเส้นทางเดินเรือโลก โดยสามารถตั้งท่าเรือน้ำลึก และท่าเรือเอนกประสงค์ ๒ ท่าเรือประเภท Transshipment Port เพิ่มในผังอ่าวไทย ที่ จ.สงขลา และ ในผังอันดามัน ที่ จ.พังงา เพื่อเป็นท่าเรือแบบถ่ายลำ เป็นศูนย์รวมในการเก็บ และกระจายตู้คอนเทนเนอร์ คือทำหน้าที่เป็น Consolidation Port คือเป็นท่าเรือ ที่ใช้ในการรวมตู้สินค้า จากบริเวณใกล้เคียง แล้วนำมาบรรทุกบนเรือ ที่เรียกว่า Feeder Vessel เพื่อรอการขนถ่ายไปยังเรือ ที่เรียกว่า Master Vessel เพื่อจะได้นำสินค้าไปส่งมอบตามจุดหมายปลายทางต่อไป ซึ่งท่าเรือสิงคโปร์ ถือเป็นท่าเรือประเภท Transshipment Port มีปริมาณการขนถ่ายตู้สินค้า มากกว่า ๒๕ ล้านตู้ (TEU) ต่อปี สามารถสร้างรายได้ทางเศรษฐกิจ จำนวนมหาศาล

ประโยชน์ที่ประเทศไทย และคนไทย ได้รับ จากโครงการคลองกระ ตามที่กล่าวมาแล้ว ได้แก่ การสร้างงาน สร้างรายได้ และพัฒนาอาชีพให้คนไทย มีรายได้สูงอย่างมั่นคง รวมทั้งสร้างรายได้เข้าประเทศจากค่าธรรมเนียมการผ่านคลองเป็นเงินตราต่างประเทศ และ ย่นระยะทางการเดินเรือ สามารถประหยัดค่าใช้จ่ายในการเดินเรือ เพิ่มรายได้ให้ผู้ประกอบการเดินเรือ ประการสำคัญคือ สร้างขีดความสามารถในการแข่งขันของประเทศสูงขึ้น และสร้างมูลค่าเพิ่มทางเศรษฐกิจอย่างมหาศาล คาดว่ารายได้ที่เกิดขึ้นทั้งหมดจะเพิ่มอัตรา การเติบโตทางเศรษฐกิจ บริเวณพื้นที่โครงการคลองกระ ๒.๐ – ๓.๐ % ของ GDP ซึ่งจะทำให้ประเทศไทย มีอัตราการเติบโตทางเศรษฐกิจโดยรวม ๔.๐ – ๕.๕ % GDP ขึ้นไป สามารถนำพาประเทศไทย ก้าวข้ามกับดักรายได้ปานกลางและกลายเป็นประเทศที่พัฒนาแล้ว ในระยะเวลาไม่เกิน ๑๐ ปี

ดังนั้น ผู้นำของประเทศ ต้องกล้าคิดใหม่ และตัดสินใจให้ทันกับสถานการณ์ของวิกฤตเศรษฐกิจขณะนี้ การสร้างคลองกระและเขตเศรษฐกิจพิเศษต่อเนื่อง คือ การปฏิวัติผ่าตัดมะเร็งร้าย โครงสร้างทางเศรษฐกิจ และสังคมแบบเดิมที่เรื้อรังมานาน เข้าสู่การพัฒนาแบบก้าวกระโดด ลุล่วงแห่งวิสัยทัศน์ของชาติที่ว่า “มั่งคั่ง มั่นคง และยั่งยืน” สำเร็จเป็นจริงโดยไม่ต้องรอชาติหน้า





เสนาศึกษา

เปิด โลกความรู้ เทคโนโลยีป้องกันประเทศ

การวิจัยและพัฒนาสร้างต้นแบบเรืออเนกประสงค์ เพื่อความมั่นคงทางทะเล

หน่วยบัญชาการสงครามพิเศษทางเรือ กองเรือยุทธการ หรือ (นสร.กร.) เป็นหน่วยขึ้นตรงของกองเรือยุทธการ มีภารกิจในการจัดเตรียมกำลังสำหรับปฏิบัติการสงครามพิเศษทางเรือ ทั้งด้านการฝึกศึกษาเกี่ยวกับการสงครามพิเศษทางเรือ การต่อต้านการก่อการร้ายสากล การปฏิบัติการจิตวิทยา เพื่อสนับสนุนการปฏิบัติการทางเรือ การปฏิบัติการค้นหาและก่อกวนทำลายวัตถุระเบิด การช่วยเหลือผู้ประสบภัยทางทะเล การฝึกกำลังพลทดแทนของหน่วยสงครามพิเศษทางเรือ ปฏิบัติการสงครามนอกแบบ นอกจากนี้ยังได้รับการสนองงาน โครงการอนุรักษ์พันธุกรรมพืชอันเนื่องมาจากพระราชดำริ สมเด็จพระกนิษฐาธิราชเจ้า กรมสมเด็จพระเทพรัตนราชสุดาฯ สยามบรมราชกุมารี (อพ.สธ.) และ

พื้นที่รับผิดชอบของ (นสร.กร.) ในนามของ พิพิธภัณฑสถานชาติ วิทยาเกาะและทะเลไทย (พทท.) และการถวายการรักษาและรักษาความปลอดภัยบุคคลสำคัญอีกด้วย



พลอากาศเอก
ดร.ปรีชา ประดับมุข

โดยมีภารกิจที่สำคัญดังนี้

๑. จัดเตรียมกำลังพลสำหรับปฏิบัติการการสงครามพิเศษทางเรือและปฏิบัติการกิจที่ได้รับมอบหมายทั้งการฝึกและศึกษาเกี่ยวกับการสงครามพิเศษทางเรือ เป็นหน่วยกำลังรบขึ้นตรงต่อกองเรือยุทธการ



๒. กองรบพิเศษ ปฏิบัติการการสงครามพิเศษทางเรือ และปฏิบัติการพิเศษอื่น ตามที่ได้รับมอบหมาย

๓. โรงเรียนสงครามพิเศษทางเรือ ฝึกและศึกษาอบรมทดสอบ ประเมินผล เกี่ยวกับการสงครามพิเศษทางเรือ และปกครองบังคับบัญชาผู้เข้ารับการศึกษาของ หน่วยบัญชาการสงครามพิเศษทางเรือ (นสร.กร.)

๔. กองสนับสนุนหน่วยบัญชาการสงครามพิเศษทางเรือ สนับสนุนการส่งกำลังบำรุง การบริการ ให้แก่หน่วยในความรับผิดชอบของ (นสร.กร.)

๕. สนับสนุนการอนุรักษ์ทรัพยากรทั้งในทะเลและชายฝั่งทะเลร่วมกับพิพิธภัณฑสถานชาติวิทยาเกาะและทะเลไทย (พทท.)

เพื่อตอบสนองภารกิจที่สำคัญดังกล่าว (นสร.กร.) ได้เล็งเห็นถึงศักยภาพของสถาบันเทคโนโลยีป้องกันประเทศ หรือ สทป. ด้านการวิจัยและพัฒนาเทคโนโลยีป้องกันประเทศเพื่อการใช้งานในกองทัพภาคประชาสังคม และภาคอุตสาหกรรม โดยการนำเทคโนโลยีทางเรือเข้ามาสนับสนุนงานด้านความมั่นคง จึงได้ประสาน สทป. เพื่อขอสนับสนุนต้นแบบเรืออเนกประสงค์เพื่อความมั่นคงทางทะเล ที่สามารถตอบสนองภารกิจของ นสร.กร. ดังนี้

๑) ด้านความมั่นคงทางทหาร ได้แก่

๑.๑) สนับสนุนภารกิจหลักสูตรต่าง ๆ ของ นสร. เช่น นักทำลายใต้น้ำจู่โจม ปฏิบัติงานใต้น้ำ และลาดตระเวน

๑.๒) ขนส่งในพื้นที่ที่เรือใหญ่เข้าไม่ถึง

(เข้าเกณฑ์)

๒) ด้านความมั่นคงทางทรัพยากรธรรมชาติ ได้แก่ การเก็บขยะลอยน้ำในพื้นที่โครงการอนุรักษ์พันธุกรรมพืชอันเนื่องมาจากพระราชดำริ สมเด็จพระกนิษฐาธิราชเจ้า กรมสมเด็จพระเทพรัตนราชสุดาฯ สยามบรมราชกุมารี (อพ.สธ.) และพื้นที่รับผิดชอบของ (นสร.กร.)

๓) ด้านความมั่นคงทางสังคม การมีส่วนร่วมสนองความรับผิดชอบต่อสังคมเพื่อสร้างการตระหนักถึงปัญหาที่เกิดจากขยะในทะเลให้แก่ประชาชนร่วมกันแก้ไขปัญหาขยะให้หมดไป

พลอากาศเอก ดร.ปรีชา ประดับมุข ผู้อำนวยการสถาบันเทคโนโลยีป้องกันประเทศ ได้ตระหนักถึงความสำคัญในการสนับสนุนภารกิจของกองทัพเรือ (นสร.กร.) เพื่อสนับสนุนภารกิจด้านความมั่นคงของประเทศ ในฐานะหน่วยงานวิจัยพัฒนาเทคโนโลยีที่มีความพร้อมด้านองค์ความรู้และบุคลากรที่มีความเชี่ยวชาญที่สามารถดำเนินโครงการฯ ร่วมกับ หน่วยบัญชาการสงครามพิเศษทางเรือ กองเรือยุทธการ หรือ (นสร.กร.) ให้เกิดผลสำเร็จได้

สทป. ได้เสนอโครงการเรืออเนกประสงค์เพื่อความมั่นคงทางทะเลต่อคณะกรรมการ สทป. เมื่อวันที่ ๒๖ ธันวาคม ๒๕๖๒ โดยคณะกรรมการฯ ได้มีมติเห็นชอบและพิจารณาอนุมัติให้ สทป. วิจัยและพัฒนาสร้างต้นแบบอุตสาหกรรมเรืออเนกประสงค์เพื่อความมั่นคงทางทะเล ร่วมกับ (นสร.กร.)

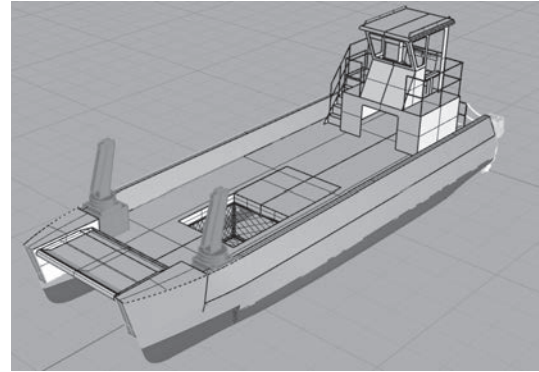
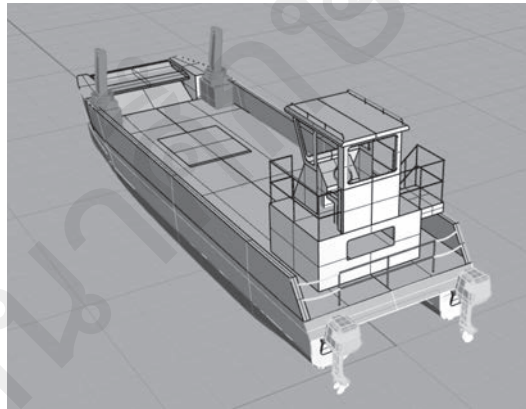
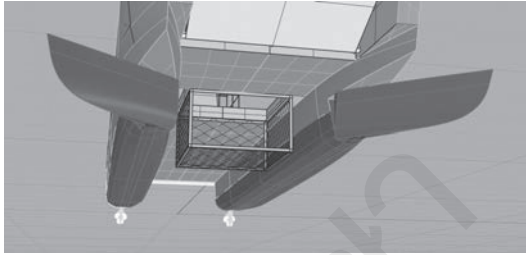

และบริษัทเอกชนที่มีศักยภาพภายในประเทศ และได้กำหนดระยะเวลาในการดำเนินการโครงการฯ ๑-๒ ปี จนแล้วเสร็จ **ประโยชน์ที่จะได้รับจากการดำเนินโครงการฯ ในครั้งนี้** ได้แก่ ๑.) สทป. ได้นำแนวคิดในเรื่องแผนพัฒนาทางลัดมาดำเนินการให้เป็นรูปธรรม ๒.) เพิ่มขีดความสามารถในงานวิจัยต่อยอดองค์ความรู้สำหรับแพลตฟอร์มทางน้ำของ สทป. ๓.) การพัฒนาต่อยอดการจัดสร้างต้นแบบอุตสาหกรรมเรืออเนกประสงค์ทางทะเล ๔.) ส่งเสริมอุตสาหกรรมการต่อเรือของไทย ๕.) ตอบสนองความรับผิดชอบต่อสังคม ๖.) การร่วมเฉลิมพระเกียรติสมเด็จพระกนิษฐาธิราชเจ้า กรมสมเด็จพระเทพรัตนราชสุดาฯ สยามบรมราชกุมารี ในพระมหากรุณาธิคุณของพระองค์ที่ได้ดำริ โครงการเพื่อให้สาธารณชนเรียนรู้และตระหนักถึงความสำคัญของพันธุ์กรรมพืช และ สทป. เป็นส่วนหนึ่งในการช่วยอนุรักษ์พันธุ์พืช เพื่อสร้างการตระหนักถึงปัญหาที่เกิดจากขยะในทะเลให้แก่ประชาชนร่วมกัน แก้ไขปัญหาขยะให้หมดไป

นอกจากนี้โครงการเรืออเนกประสงค์เพื่อ

ความมั่นคงทางทะเล ยังถือเป็นโครงการแรกของ สทป. ตั้งแต่ก่อตั้งสถาบันฯ มา ที่จะได้มีโอกาสนำผลงานวิจัยพัฒนาต้นแบบสนับสนุนการดำเนินงานตามโครงการอันเนื่องมาจากพระราชดำริ สมเด็จพระกนิษฐาธิราชเจ้า กรมสมเด็จพระเทพรัตนราชสุดาฯ สยามบรมราชกุมารี ร่วมกับหน่วยบัญชาการสงครามพิเศษทางเรือ กองเรือยุทธการ หรือ (นสร.กร.) ซึ่งถือเป็นความหวังอย่างยิ่งต่อ สทป. เพื่อให้บรรลุเป้าหมายในการพึ่งพาตนเองสามารถสนับสนุนกระทรวงกลาโหม ในการดำเนินกิจการด้านการวิจัยพัฒนา และอุตสาหกรรมป้องกันประเทศเพื่อความมั่นคง รวมถึงต่อยอดผลการวิจัยและพัฒนาไปจนถึงขั้นการผลิต และจำหน่ายในเชิงพาณิชย์ตามพระราชบัญญัติเทคโนโลยีป้องกันประเทศ พ.ศ. ๒๕๖๒ ซึ่งเป็นไปตามวัตถุประสงค์ของ สทป. มาตรา ๒๒ (๑) (๒) ว่าด้วยการศึกษาค้นคว้า วิจัย และพัฒนา นวัตกรรมและเทคโนโลยีป้องกันประเทศและดำเนินการอื่นที่เกี่ยวข้องหรือต่อเนื่อง เพื่อนำไปสู่อุตสาหกรรมและเทคโนโลยีป้องกันประเทศ ส่งเสริมและสนับสนุนกิจการอุตสาหกรรมป้องกันประเทศของกระทรวงกลาโหม หน่วยงานอื่นของรัฐ และภาคเอกชน , มาตรา ๒๓ (๖) ทำความตกลงและร่วมมือกับองค์การหรือหน่วยงานอื่นทั้งภาครัฐและเอกชนทั้งในประเทศและต่างประเทศในกิจการที่เกี่ยวกับการดำเนินการตามวัตถุประสงค์ของสถาบันที่ระบุไว้ใน พ.ร.บ. เทคโนโลยีป้องกันประเทศ พ.ศ. ๒๕๖๒ นอกจากนี้



นั้นการดำเนินโครงการฯ ยังก่อให้เกิดความคุ้มค่า
ด้านต่าง ๆ ดังนี้

๑. ความคุ้มค่าด้านเศรษฐกิจ

- ลดการนำเข้า และ/หรือการใช้เทคโนโลยีจากต่างประเทศที่มีต้นทุนสูง
- เพิ่มมูลค่าของผลงานวิจัยและพัฒนาทางด้านความมั่นคงในอนาคต

๒. ความคุ้มค่าด้านความมั่นคง

- ตอบสนองยุทธศาสตร์ของ กท. และสอดคล้องกับนโยบายของรัฐบาลในการส่งเสริมกิจการอุตสาหกรรมป้องกันประเทศ
- สามารถตอบสนองต่อความต้องการของหน่วยผู้ใช้งานได้อย่างเป็นรูปธรรม

๓. ความคุ้มค่าด้านการเมือง

- ก่อให้เกิดพันธมิตรทางยุทธศาสตร์ รวมถึงการบูรณาการ/พัฒนาเครือข่ายความร่วมมือตามแผนยุทธศาสตร์ของ สทป.

- ตอบสนองตามนโยบายของรัฐบาลในการผลักดันให้เกิดการพึ่งตนเองในด้านการวิจัยและพัฒนา

๔. ความคุ้มค่าด้านเทคโนโลยี

- มีความคุ้มค่าในการใช้เครื่องมืออุปกรณ์ในโครงการร่วมวิจัยของหน่วยงานรัฐ
- เปิดโอกาสให้บุคลากรของหน่วยงานรัฐในการร่วมวิจัยและพัฒนา

ทั้งนี้เมื่อ สทป. สามารถสร้างต้นแบบเรืออเนกประสงค์เพื่อความมั่นคงทางทะเล สำเร็จเป็นรูปธรรมและส่งมอบให้ (นสร.กร.) เพื่อใช้งานสำเร็จเรียบร้อยแล้ว สทป. มีแผนที่จะนำองค์ความรู้ในการสร้างต้นแบบเรืออเนกประสงค์เพื่อความมั่นคงทางทะเล ดังกล่าวต่อยอดองค์ความรู้สู่การผลิตในเชิงอุตสาหกรรมที่มีเทคโนโลยีสูงขึ้นไปในอนาคต



บทความจาก



สถาบันเทคโนโลยีป้องกันประเทศ กระทรวงกลาโหม
Defence Technology Institute Ministry of Defence, The Kingdom of Thailand



Gardens by the Bay:

การสร้างสรรคเมืองในสวนของสิงคโปร์

เสนาศึกษา

พันธกิจ ชมนาด เทียมพิภพ

วันพฤหัสบดีที่ ๑๐ ตุลาคม ๒๕๖๒ สมเด็จพระกนิษฐาธิราชเจ้า กรมสมเด็จพระเทพรัตนราชสุดาฯ สยามบรมราชกุมารี เสด็จพระราชดำเนินทรงนำข้าราชการและนักเรียนนายร้อยโรงเรียนนายร้อยพระจุลจอมเกล้า วิชาหัวข้อพิเศษทางประวัติศาสตร์ : เอเชียใต้ศึกษา ทักษะศึกษาสาธารณรัฐสิงคโปร์

สถานที่สำคัญที่ไปทัศนศึกษาครั้งนี้ ประกอบด้วย การศึกษาวิถีชีวิตวัฒนธรรมของชาวอินเดีย ฝั่งทะเล ณ ศูนย์มรดกอินเดีย (Indian Heritage Center : IHC) และวัดศรีวิกรมกาลีสัมมัน (Sri Veeramakaliamman Temple) การศึกษา

ประวัติศาสตร์สิงคโปร์ ณ รูปปั้นเซอร์ สแตมฟอร์ด ราฟเฟิลส์ (Sir Stamford Raffles) ผู้สถาปนาสิงคโปร์ การศึกษาความสัมพันธ์ระหว่างไทย - สิงคโปร์ ผ่านรูปหล่อช้างสำริด ซึ่งพระบาทสมเด็จพระจุลจอมเกล้าเจ้าอยู่หัวพระราชทานแก่รัฐบาลอาณานิคมสิงคโปร์เมื่อกว่า ๑๐๐ ปีที่แล้ว การศึกษาองค์ความรู้ความมั่นคงทางไซเบอร์แห่งสิงคโปร์ นิทรรศการจากสิงคโปร์สู่ชาวสิงคโปร์ ประสบการณ์สองศตวรรษ และสถานที่สุดท้ายคือ สวนพฤกษศาสตร์ “การ์เดนส์ บาย เดอะ เบย์” ซึ่งผู้เขียนขอ นำมาเล่าในที่นี้ เนื่องจาก สวนพฤกษศาสตร์

“การ์เดนส์ บาย เดอะ เบย์” มิใช่เป็นเพียงสวนสวย
อุดมด้วยพืชพันธุ์ไม้นานาชนิด ซึ่งมีชื่อเสียงเป็น
สัญลักษณ์แห่งใหม่ของสิงคโปร์เท่านั้น หากยัง
สะท้อนให้เห็นถึงนวัตกรรมและวิสัยทัศน์ของรัฐบาล
สิงคโปร์ที่น่าสนใจยิ่ง

ทุกวันนี้การอนุรักษ์สิ่งแวดล้อมเพื่อการอยู่
ร่วมกันอย่างยั่งยืนระหว่างมนุษย์และธรรมชาติ
กำลังเป็นวาระแห่งชาติของทุก ๆ ประเทศทั่วโลก

หากสำหรับสิงคโปร์แล้ว แนวความคิดเช่นนี้ได้เกิด
ขึ้นมาแล้วกว่าห้าทศวรรษ เมื่อนายกรัฐมนตรีท่าน
แรกของสิงคโปร์ ลี กวน ยู ได้แสดงวิสัยทัศน์ว่า
สิงคโปร์จะต้องเป็น “เมืองในสวน (Garden City)”
ดังบางส่วนของบันทึกของท่านที่ว่า “...หลังจากได้
รับอิสรภาพ ผมพยายามค้นหาแนวทางที่จะทำให้
เราแตกต่างจากประเทศโลกที่สามอื่น ๆ แล้วผม
ก็ได้ข้อสรุปที่การทำให้สิงคโปร์เขียวและสะอาด...”



แสตมป์ที่ระลึก ๕๐ ปีแห่งการสร้างเมืองในสวน
(ที่มาภาพ: <https://findyourstampsvalue.com>)

วันที่ ๑๑ พฤษภาคม ค.ศ. ๑๙๖๗ สิงคโปร์
จึงได้กำหนดนโยบาย Garden City ขึ้น และต่อมา
ได้ออกพระราชบัญญัติสวนสาธารณะและต้นไม้
ค.ศ. ๑๙๗๒ รณรงค์ให้ทุกภาคส่วนร่วมมือร่วมใจ
กัน จัดสรรพื้นที่สำหรับปลูกต้นไม้ ไม่ว่าจะเป็น
บริเวณอาคารสำนักงาน ที่อยู่อาศัย ริมถนนหนทาง
หรือแม้กระทั่งที่จอดรถ จนกระทั่งถึงปัจจุบันสิงคโปร์
ได้รับการยกย่องว่าเป็นเมืองที่มีพื้นที่สีเขียวมาก
ที่สุดในโลก และยังได้ขยายจุดมุ่งหมายให้กว้างขึ้น
ไปอีก โดยจะให้สิงคโปร์เป็น City in the garden
ตามแผนแม่บทพัฒนาเมือง ค.ศ. ๒๐๑๔ – ๒๐๓๐



ลี กวน ยู

วันปลูกต้นไม้แห่งชาติสิงคโปร์ ๘ พฤศจิกายน ๑๙๙๙
(ที่มาภาพ <https://themomentum.co/singapore-green/>)



ลี กวน ยู ได้รับฉายาว่าเป็น “หัวหน้าคนสวน” ของสิงคโปร์ ตลอดระยะเวลาห้าทศวรรษที่ผ่านมา สิงคโปร์ได้เปลี่ยนจากป่าคอนกรีต ชุมชนแออัด แม่น้ำสกปรก สภาพแวดล้อมที่ทรูทรุกตา กลายเป็นเมืองสีเขียวที่มีการจัดการอย่างยอดเยี่ยม สิ่งแวดล้อมสะอาด ผู้คนมีชีวิตความเป็นอยู่ที่ดี “สวนในเมือง” ได้เป็นศูนย์รวมกิจกรรมนันทนาการเพื่อการพักผ่อน ไม่ว่าจะเป็นการว่ายน้ำ พายเรือ ตกปลา บันจี้กระยาน ดิกอล์ฟ ตั้งแคมป์ปาร์ตี้ ฯลฯ พร้อม ๆ กับองค์ประกอบสำคัญของเมืองที่สมดุลอื่น ๆ ไม่ว่าจะเป็นโรงเรียนที่อยู่อาศัย ศูนย์การค้า ระบบขนส่งสาธารณะ และแหล่งอุตสาหกรรม

อันที่จริงแนวความคิดของสิงคโปร์เรื่องการสร้างสวนในเมืองในรูปแบบ “สวนพฤกษศาสตร์” เพื่อการเพาะปลูกและอนุรักษ์พืชพันธุ์หลากหลายทั้งไม้ดอกไม้ประดับ พืชพันธุ์เศรษฐกิจที่สำคัญ ทั้งที่เป็นไม้ประจำถิ่น และไม้จากภูมิภาคหรือทวีปอื่น สำหรับการศึกษและเป็นสถานที่พักผ่อนหย่อนใจนั้น ไม่ใช่เรื่องใหม่เสียทีเดียว ใน ค.ศ. ๑๘๒๒ เซอร์ สแตมฟอร์ด ราฟเฟิลส์ (Sir Stamford Raffles) ผู้สถาปนาสิงคโปร์ และนักธรรมชาติวิทยาชาวอังกฤษ ได้สร้างสวนพฤกษศาสตร์ขึ้น ณ Government Hill (Fort Canning Hill) เพื่อการทดลองทางด้านพฤกษศาสตร์ โดยเฉพาะพืชที่มีค่าทางเศรษฐกิจ

สวนพฤกษศาสตร์ Fort Canning Hill เป็นสถานที่ทดลองพัฒนาพืชพันธุ์ต่าง ๆ ตามลำดับที่สำคัญ เช่น ค.ศ. ๑๘๘๘ เฮนรี นิโคลัส ริดลีย์ (Henry Nicholas Ridley) ได้ริเริ่มนำยางพารา (พืชประจำถิ่นของบราซิลและเปรู) มาปลูก พัฒนาพันธุ์จนสามารถรีดน้ำยางได้ในพื้นดินเอเชียตะวันออกเฉียงใต้ ในเวลาต่อมา สวนพฤกษศาสตร์ Fort Canning Hill ยังมีชื่อเสียงยิ่งขึ้นไปอีกในเรื่องการปรับปรุงและผสมพันธุ์กล้วยไม้ โดยเฉพาะอย่างยิ่งกล้วยไม้ Vanda Miss Joaquim ดอกไม้ประจำชาติของสิงคโปร์ (ในสมัยที่ศาสตราจารย์อีริค โฮลท์ทัม

(Eric Holttum) เป็นผู้อำนวยการระหว่าง ค.ศ. ๑๙๒๒ – ๑๙๕๔ และผู้ก่อตั้งสมาคมกล้วยไม้แห่งชาติ) จนกระทั่งในปัจจุบัน Fort Canning Hill ได้ชื่อว่าเป็นสวนกล้วยไม้ที่ใหญ่ที่สุดในโลก มีพืชพรรณและกล้วยไม้มากว่า ๖๐,๐๐๐ ต้น ประชาชนชาวสิงคโปร์ต่างพากันมาพักผ่อนหย่อนใจ พร้อม ๆ กับชื่นชมและศึกษาพืชพันธุ์อันอุดมในสวนพฤกษศาสตร์ในเมืองแห่งนี้มิได้ขาด

ใน ค.ศ. ๒๐๑๕ องค์การศึกษาศาสตร์และวัฒนธรรมแห่งสหประชาชาติ (UNESCO) ได้ขึ้นทะเบียนสวนพฤกษศาสตร์สิงคโปร์ Fort Canning Hill เป็นมรดกโลก และสถานที่สำคัญที่เป็นสัญลักษณ์ของประเทศ ร่วมกับนครวัดของกัมพูชา และกำแพงเมืองจีน



Vanda Miss Joaquim
(ที่มาภาพ: 123RF.com)

สวนพฤกษศาสตร์สิงคโปร์เป็นสัญลักษณ์แห่งความสำเร็จในการเปลี่ยนเมืองที่เป็นป่าคอนกรีตให้ปกคลุมไปด้วยพื้นที่สีเขียว บนเกาะสิงคโปร์ที่มีพื้นที่ ๖๒๒ ตารางกิโลเมตรนั้น ระยะเวลาเริ่มแรกมีต้นไม้เพียง ๑๕๘,๖๐๐ ต้น ณ เวลาปัจจุบันเพิ่มขึ้นเป็นกว่า ๑.๔ ล้านต้น จากพื้นที่สีเขียวที่มีเพียง ๘๗๙ ไร่ เพิ่มขึ้นเป็นกว่า ๙,๗๐๐ ไร่ และสวน

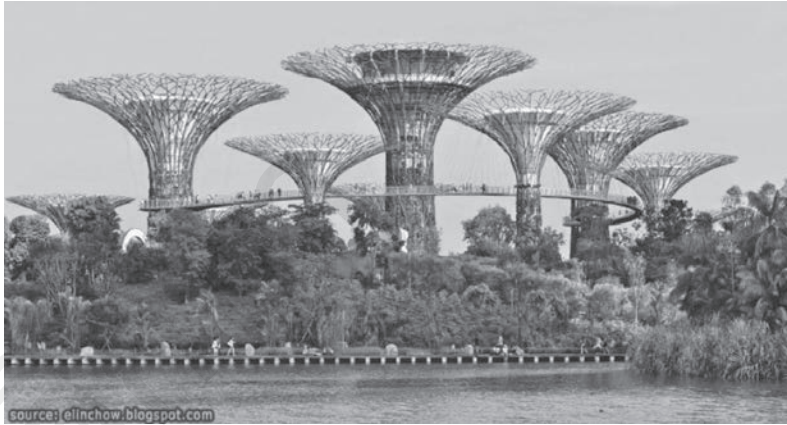

Super trees

(ที่มาภาพ: elinchow.blogspot.com)

ในเมืองที่เคยมีเพียง ๑๓ สวน ก็ได้เพิ่มขึ้นเป็นกว่า ๓๕๐ สวน ความสำเร็จดังกล่าวส่งผลให้สิงคโปร์ได้รับการยกย่องให้เป็นเมืองที่มีพื้นที่สีเขียวหนาแน่นมากที่สุดในโลก (๒๙.๓% ของพื้นที่) อย่างไรก็ตาม สิงคโปร์ยังคงเดินหน้าสร้างพื้นที่สีเขียวต่อไป บทพิสูจน์ที่สำคัญคือ สวนพฤกษศาสตร์ในเมืองที่มีชื่อเสียงและเป็นสัญลักษณ์ใหม่ของสิงคโปร์ : “Gardens by the Bay”

Gardens by the Bay เป็นสวนพฤกษศาสตร์ในเมืองอีกแห่งหนึ่งที่เป็นเครื่องแสดงความพยายามในการสร้างสรรค์เมืองในสวนของสิงคโปร์ นับตั้งแต่เปิดให้เข้าชมใน ค.ศ. ๒๐๑๒ จนถึงปัจจุบัน (ค.ศ. ๒๐๒๐) มีผู้คนจากทั่วโลกได้มาเยือนสวนพฤกษศาสตร์ที่มีชื่อเสียงแห่งนี้มากกว่า ๕๐ ล้านคน

Gardens by the Bay เป็นสวนพฤกษศาสตร์ในเมืองอันกว้างใหญ่กินอาณาบริเวณถึง ๖๓๑.๒๕ ไร่ บริเวณ Marina Bay ซึ่งเป็นพื้นที่ดินใหม่อันเกิดจากการถมทะเล สิ่งก่อสร้างภายในอาณาบริเวณ Gardens by the Bay ล้วนก้าวล้ำนำสมัย ผสมผสานกันระหว่างนวัตกรรมและธรรมชาติ ความสวยงามประกอบกับ ความคิดอันสร้างสรรค์ในการก่อสร้างเช่นนี้ อาจจะทำให้หลาย ๆ คนหวนกลับไป

ระลึกถึง แนวความคิดเรื่องการสร้างสรรค์ด้วยน้ำมือมนุษย์ เพื่อการปลูกพืชพันธุ์ไม้ให้เจริญเติบโตงดงาม ในพื้นที่ซึ่งไม่ใช่ป่าธรรมชาติ เช่น สวนสวรรค์กลางทะเลทรายแห่งบาบิโลนที่มีชื่อเสียงมาตั้งแต่มยุคโบราณได้เลยทีเดียว

Gardens by the Bay ประกอบด้วยพื้นที่สองส่วนหลัก คือ Bay South Garden และ Bay East Garden บริเวณที่ใหญ่ที่สุดคือ Bay South Garden ซึ่งประกอบด้วยหมู่เรือนต้นไม้ขนาดใหญ่ที่น่าสนใจคือ Flower Dome, Cloud Forest และ Super trees

Flower Dome เรือนต้นไม้กระจกขนาดใหญ่ ซึ่งสร้างขึ้นจากแรงบันดาลใจในรูปทรงดอกกล้วยไม้ “Vanda Miss Joaquim” ดอกไม้ประจำชาติสิงคโปร์ Flower Dome เป็นเรือนกระจกซึ่งควบคุมอุณหภูมิภายในระหว่าง ๒๓ - ๒๕ องศา เพื่อจัดแสดงไม้ดอกไม้ประดับ และพืชพันธุ์ไม้นานาชนิดจากทั่วทุกมุมโลก โดยแบ่งเป็นสวนรูปแบบต่าง ๆ เช่น สวนออสเตรเลีย สวนแอฟริกาใต้ สวนอเมริกาใต้ สวนแคลิฟอร์เนีย และสวนเมดิเตอร์เรเนียน ฯลฯ

เรือนต้นไม้กระจกขนาดใหญ่อีกแห่งหนึ่ง คือ Cloud Forest สวนป่าในถ้ำซึ่งประกอบด้วยสวนป่าดิบชื้น ภูเขาจำลองและน้ำตกในร่มที่มีขนาดใหญ่

ที่สุดในโลก (สูงถึง ๓๕ เมตร) พืชพันธุ์ที่ปลูกในสวน ปาโนมาเนซนี้ ประกอบด้วยพืชเขตร้อนขึ้นนานา ชนิด บางชนิดขึ้นอยู่บนพื้นที่สูงจากระดับน้ำทะเลถึง ๒,๐๐๐ เมตร ผู้คนที่ได้มาเยือนอาจสมมุติตนเองว่าได้ เดินเล่นบนภูเขา ท่ามกลางป่าเมฆ น้ำตก และพรรณไม้เขียวชอุ่ม

สิ่งก่อสร้างที่โดดเด่นในบริเวณ Bay South Garden ซึ่งปัจจุบันได้กลายเป็นสัญลักษณ์ใหม่ของ สิงคโปร์คือ Super trees หมู่อ่อนต้นไม้ รูปทรง ต้นไม้ยักษ์ จำนวน ๑๘ ต้น รวากับหลอดออกมาจากจินตนาการในภาพยนตร์เรื่องดัง “อวตาร” หมู่อ่อนต้นไม้ยักษ์ (ซึ่งมีความสูงเท่ากับอาคารสูง ๙ - ๑๖ ชั้น) เป็นสวนแนวตั้งสำหรับปลูกพืชพันธุ์ไม้ต่าง ๆ ระหว่างต้นไม้ยักษ์บางหมู่เชื่อมต่อกันด้วยทางเดินลอยฟ้า เพื่อชื่นชมทิวทัศน์ของสวนโดยรอบ และทุก ๆ วัน เวลา ๑๙.๔๕ - ๒๐.๔๕ นาฬิกา บริเวณสวน Super trees แห่งนี้จะสว่างไสว ตระการตาด้วยการแสดงแสง สี เสียง

สวนบริเวณ Bay East Garden นั้น เป็นส่วนหนึ่งของสวนขนาดใหญ่ ประกอบด้วยสนามหญ้าเขียว สวนต้นปาล์มจากเขตร้อนชื้น สวนน้ำขนาด ๖.๒๕ ไร่ บ้านต้นไม้ที่สูงถึง ๗.๕ เมตร และอุโมงค์น้ำแบบอินเตอร์แอคทีฟ ผู้คนสามารถมาพักผ่อนหย่อนใจ ออกกำลังกาย และทำกิจกรรมกลางแจ้งทุกรูปแบบได้อย่างสนุกสนาน

Gardens by the Bay เป็นหลักกิโลเมตรสำคัญที่ชี้ให้เห็นว่า สิงคโปร์เดินทางมาไกลเพียงใดในความพยายามสร้าง “เมืองในสวน” จากวิสัยทัศน์และนโยบายสร้างสรรค์ของนายกรัฐมนตรีลี กวน ยู ผู้ล่วงลับ ได้นำชาวสิงคโปร์ทุกภาคส่วน ให้ร่วมมือกันดำเนินการอย่างต่อเนื่องและจริงจังมาถึงห้าทศวรรษ มีผลให้สิงคโปร์เป็น “เมืองในสวน” อย่างสมบูรณ์แบบ “เมืองในสวน” มิได้สร้างคุณูปการแก่ชาวสิงคโปร์ แค่เพียงการปลูกต้นไม้ หรือสร้างพื้นที่สีเขียว จนกระทั่งสิงคโปร์มีชื่อเสียงในฐานะที่เป็น

เมืองหนึ่งที่มีสภาวะแวดล้อมดีที่สุดในนั้น หากยังเป็นการเสริมสร้างเศรษฐกิจของสิงคโปร์ให้มั่นคงยิ่งขึ้นอีกด้วย เพราะการบริหารจัดการที่ดี และความ เป็นระเบียบเรียบร้อยน่าอยู่อาศัยของ “เมืองในสวน” แห่งนี้ ย่อมเป็นการสร้างบรรยากาศการท่องเที่ยว และการลงทุน เอื้ออำนวยต่อการเพิ่มศักยภาพและมูลค่าทางเศรษฐกิจให้กับประเทศสิงคโปร์ซึ่งมีรายได้หลักมาจากนักท่องเที่ยวและนักลงทุน

การที่ได้มีโอกาสมาเยือน Gardens by the Bay จึงมิได้เป็นเพียงการได้มาท่องเที่ยวชมสวนไม้ดอกไม้ประดับ หรือพืชพันธุ์ธรรมชาติ ซึ่งผสมผสานกันระหว่างการออกแบบสวนในเมืองที่ดงามแปลกใหม่ กับเทคโนโลยีอันก้าวหน้าล้ำสมัย แต่ยังสามารถทำให้เราได้ตระหนักถึงความสำคัญของการสร้างสวนพฤกษศาสตร์ในเมือง ที่นอกจากจะเป็นสถานที่สวยงามสำหรับพักผ่อนหย่อนใจ เป็นปอด และเป็นหน้าตาของเมืองแล้ว สวนพฤกษศาสตร์ในเมืองยังมีความสำคัญในด้านที่เป็นสถานที่ศึกษาทดลองพันธุ์พืช ซึ่งมีความสำคัญต่อเศรษฐกิจของประเทศ การสร้างสวนพฤกษศาสตร์จึงมีความสำคัญ โดยเฉพาะอย่างยิ่งในประเทศที่ขาดแคลน หรืออ่อนแอในการรักษาและอนุรักษ์สิ่งแวดล้อมและทรัพยากรธรรมชาติ

หลังจากการศึกษาเรื่องการสร้างสวน “เมืองในสวน” ของชาวสิงคโปร์แล้ว อาจจะทำให้เราได้เห็นบทเรียนซึ่งน่าจะนำมาใช้ประโยชน์ได้ต่อไปในอนาคตอันได้แก่ การเข้าใจอย่างถ่องแท้ในการทรงสอนและพระราชดำริของ “ทูลกระหม่อมอาจารย์” สมเด็จพระกนิษฐาธิราชเจ้า กรมสมเด็จพระเทพรัตนราชสุดาฯ สยามบรมราชกุมารี ซึ่งทรงเล็งเห็นความสำคัญของพฤกษศาสตร์และสวนในเมืองลักษณะดังกล่าวเช่นเดียวกัน

ดังเราทุกคนได้ประจักษ์ชัดว่า “ทูลกระหม่อมอาจารย์” ทรงสอนนักเรียนนายร้อยให้ตระหนักถึงความสัมพันธ์ระหว่างธรรมชาติ กับวัฒนธรรมหรือ



“เมืองในสวน” (ที่มาภาพ: Singapore Post)

วิถีชีวิตของผู้คน และทรงพระกรุณาฯ พระราชทานแนวทางให้ราษฎรทุกหมู่เหล่า ให้ใส่ใจในการเพาะปลูกพืชพันธุ์ไม้ ทรงให้หน่วยงานสร้างสวนพฤกษศาสตร์ขึ้น ณ พื้นที่ต่าง ๆ ทั่วประเทศ จนลงไปถึงในระดับสถานศึกษา และระดับตำบลหมู่บ้าน ตัวอย่างคือสวนพิพิธพฤกษ์ สวนพฤกษพรรณเทพรัตน์ สวนพืชพันธุ์ไม้ภาคใต้ ฯลฯ ณ โรงเรียนนายร้อยพระจุลจอมเกล้า หรือโครงการในพระราชดำริ เพื่อส่งเสริมให้เกิดการปลูกต้นไม้ดอกไม้ผล เช่น โครงการทหารพันธุ์ดีของหน่วยทหารต่าง ๆ ทั่วทุกกองทัพภาค โครงการปลูกผักเพื่อบริโภคในโรงเรียน โครงการบ้านนี้มีรักปลูกผักกินเองในระดับตำบลหมู่บ้าน ฯลฯ

สวนพฤกษศาสตร์และโครงการในพระราชดำริของสมเด็จพระกนิษฐาธิราชเจ้า กรมสมเด็จพระเทพรัตนราชสุดาฯ สยามบรมราชกุมารี เพื่อส่งเสริมให้เกิดการปลูก อนุรักษ์และพัฒนาพืชพันธุ์ต้นไม้ดอกไม้ผล นับเป็นความพยายามซึ่งก่อให้เกิดความร่วมมือร่วมใจกันรักษาพื้นที่สีเขียว เพื่อต่อสู้กับมลภาวะ เป็นแหล่งเรียนรู้ทางด้านพฤกษศาสตร์ เป็นการเปิดโอกาสให้ผู้คนทุกหมู่เหล่า ทุกเพศ ทุกวัย ทุกอาชีพได้ร่วมมือร่วมใจกันประกอบกิจกรรม ได้ถ่ายทอดความรู้จากรุ่นสู่รุ่น จากกลุ่มคนสู่กลุ่มคน เพื่อศึกษา พัฒนา และอนุรักษ์เรื่องพืชพันธุ์ไม้ร่วมกัน ได้ใช้เวลาว่างให้เป็นประโยชน์ ได้ออกกำลัง

กายให้ร่างกายแข็งแรง จิตใจเบิกบาน และได้เจริญหูเจริญตากับไม้ดอกไม้ผล พร้อม ๆ กับภาคภูมิใจที่ได้รับประทานพืชผักผลไม้สด ถูกหลักอนามัย จากสวนสวยที่ปลูกต้นไม้ด้วยมือของตนเอง

ยิ่งไปกว่านั้นยังเป็นการสร้างความมั่นคงทางอาหาร สิ่งแวดล้อม ซึ่งจะนำไปสู่ความมั่นคงทางเศรษฐกิจ และความมั่นคงให้แก่ชาติของเราโดยรวมอีกด้วย

ในขณะที่ชาวสิงคโปร์ซึ่งอาศัยอยู่บนเกาะซึ่งมีพื้นที่เพียง ๖๒๒ ตารางกิโลเมตร แต่สามารถร่วมมือร่วมใจกันเปลี่ยนป่าคอนกรีต ให้เป็น “เมืองในสวน” อันเขียวชอุ่มมีชื่อเสียงได้ แล้วเหตุใดพวกเราชาวไทย จะไม่ช่วยกันรักษา อนุรักษ์ และฟื้นฟูพืชพันธุ์ไม้ อันอุดมสมบูรณ์ บนแผ่นดินที่งดงามตามธรรมชาติของเรา ให้คงไว้หรือกลับคืนมา พวกเราทุกคนจะได้อาศัยอยู่ร่วมกับธรรมชาติอย่างสมดุล และยั่งยืน จากผู้คนรุ่นเราต่อเนื่องไปยังผู้คนรุ่นลูกหลาน

การศึกษาเรื่องราวของ Gardens by the Bay และการสร้างสรรค์เมืองในสวนของชาวสิงคโปร์ในบั้นนี้ จึงคงจะทำให้เราเกิดแรงบันดาลใจ บทเรียน และตระหนักถึงความสำคัญของการเรียนรู้ ความร่วมมือร่วมใจกันรักษา และความรู้สึกรื่นรม ความงดงามของพฤกษพรรณได้บ้าง

ประการสำคัญที่สุดคือ จะเป็นการตระหนัก และสืบสานพระราชดำริใน “ทูลกระหม่อมอาจารย์” สมเด็จพระกนิษฐาธิราชเจ้า กรมสมเด็จพระเทพรัตนราชสุดาฯ สยามบรมราชกุมารี เกี่ยวกับโครงการสวนพฤกษศาสตร์เพื่ออนุรักษ์พืชพันธุ์ไม้ ที่ว่า

“...การสอนและอบรมให้เด็กมีจิตสำนึกในการอนุรักษ์พืชพรรณนั้น ควรใช้วิธีการปลูกฝังให้เด็กเห็นความงดงาม ความสนใจ และเกิดความปิติที่จะทำการศึกษาและอนุรักษ์พืชพรรณต่อไป...”



รายการอ้างอิง

AMY KOLCZAK, “City Aims to Be the World’s Greenest” in <https://www.nationalgeographic.com/>

http://www.rspg.or.th/botanical_school/school_bot_11.htm

<https://en.wikipedia.org/wiki/Singapore>

<https://palanla.com/index.php?op=abroadLocation-detail&id=131>

www.visitingsingapore.com

ธนกร ทิมาสาร, “ทำไม ‘สิงคโปร์’ เมืองแห่งทุนนิยมจึงเต็มไปด้วย ‘ต้นไม้’”, ใน <https://becommon.co/life/singapore-greenery>

รพีพัฒน์ อิงคสิทธิ์, “ห้าทศวรรษสร้างสิงคโปร์ ตามวิสัยทัศน์เมืองในสวน”, ใน <https://themomentum.co/singapore-green/>

บทบาทของทหาร

ในการพิทักษ์รักษาทรัพยากรธรรมชาติ

ป่าไม้  สัตว์ป่า  และพันธุ์พืช



พลโท ดร. ทวี แจ่มจำรัส
ข้าราชการบำนาญ

ตามรัฐธรรมนูญแห่งราชอาณาจักรไทย พ.ศ. ๒๕๖๐ ในหมวดที่ ๕ หน้าหนึ่งของรัฐ มาตรา ๕๒ บัญญัติไว้ว่า “รัฐต้องพิทักษ์รักษาไว้ซึ่งสถาบันพระมหากษัตริย์ เอกราช อธิปไตย บูรณภาพแห่งอาณาเขต และเขตที่ประเทศไทยมีสิทธิอธิปไตย เกียรติภูมิและผลประโยชน์ของชาติ ความมั่นคงของรัฐ และความสงบเรียบร้อยของประชาชน เพื่อประโยชน์แห่งการนี้ รัฐต้องจัดให้มีการทหาร การทูต และการข่าวกรอง ที่มีประสิทธิภาพ และวรรคสอง กำลังทหารให้ใช้เพื่อประโยชน์ในการพัฒนาประเทศชาติ” และในรัฐธรรมนูญแห่งราชอาณาจักรไทย พ.ศ. ๒๕๕๐ ที่ยกเลิกไป ในหมวดที่ ๕ แนวนโยบายพื้นฐานแห่งรัฐ ส่วนที่ ๒ แนวนโยบายด้านความมั่นคงแห่งรัฐ ในมาตรา ๗๗ บัญญัติไว้เช่นกันว่า “รัฐต้องพิทักษ์รักษาไว้ซึ่งสถาบัน พระมหากษัตริย์ เอกราช อธิปไตย และบูรณภาพแห่งเขตอำนาจรัฐ และต้องจัดให้มีกำลังทหาร อาวุธยุทโธปกรณ์ และเทคโนโลยีที่ทันสมัย จำเป็น และเพียงพอ” เพื่อ

พิทักษ์รักษาเอกราช อธิปไตย ความมั่นคงของรัฐ สถาบันพระมหากษัตริย์ ผลประโยชน์แห่งชาติ และการปกครองระบอบประชาธิปไตยอันมีพระมหากษัตริย์ทรงเป็นประมุข และเพื่อการพัฒนาประเทศ ประวัติและความเป็นมาตามลำดับที่สำคัญของทหารในการพัฒนาประเทศเพื่อพิทักษ์ทรัพยากรธรรมชาติป่าไม้ สัตว์ป่าและพันธุ์พืช มีดังนี้

๑. เมื่อ ๒๑ มิถุนายน พ.ศ. ๒๕๓๒ รัฐมนตรีว่าการกระทรวงเกษตรและสหกรณ์ (พลตรี สนั่น ขจรประศาสน์) ได้ลงนามประกาศกระทรวง เรื่อง แต่งตั้งข้าราชการทหารเป็นพนักงานเจ้าหน้าที่ ตาม พ.ร.บ.ป่าไม้ พ.ศ. ๒๕๔๔ จึงแต่งตั้งให้ แม่ทัพภาค รองแม่ทัพภาค ผู้บังคับกองพัน รองผู้บังคับกองพัน ผู้บังคับกองร้อย เป็นพนักงานเจ้าหน้าที่ ตาม พ.ร.บ.ป่าไม้ พ.ศ. ๒๕๔๔ ให้มีอำนาจและหน้าที่ ปกดูแลบำรุงรักษาสวนป่า ตลอดจนป้องกันปราบปราม จับกุมผู้กระทำความผิด และยึดของกลาง ในการกระทำ

ผิดกฎหมายว่าด้วยป่าไม้ภายในเขตสวนป่าในพื้นที่
รับผิดชอบ นั้น ๆ ทั้งนี้ให้ใช้บังคับตั้งแต่วันถัดจาก
วันประกาศในราชกิจจานุเบกษา เป็นต้นไป (ราชกิจ
จานุเบกษา เล่ม ๑๐๖ ตอนที่ ๑๐๑ วันที่ ๒๙
มิถุนายน พ.ศ. ๒๕๓๒)

๒. เมื่อ ๓ กันยายน พ.ศ. ๒๕๓๒ รัฐมนตรี
ว่าการกระทรวงเกษตรและสหกรณ์ (พลตรี สนั่น
ขจรประศาสน์) ได้ลงนามประกาศกระทรวง เรื่อง
แต่งตั้งข้าราชการทหารเป็นพนักงานเจ้าหน้าที่ตาม
พ.ร.บ.ป่าไม้ พ.ศ. ๒๕๔๔ (เพิ่มเติม) เพื่อให้เหมาะ
สมกับสถานการณ์ปัจจุบัน อาศัยอำนาจตามความ
ในมาตรา ๗๕ แห่ง พ.ร.บ.ป่าไม้ พ.ศ. ๒๕๔๔
รัฐมนตรีว่าการกระทรวงเกษตรและสหกรณ์จึง
แต่งตั้งข้าราชการทหารสังกัดกองทัพบก ได้แก่
ตำแหน่ง ผู้บัญชาการกองพล ผู้บัญชาการมณฑล
ทหารบก ผู้บังคับการจังหวัดทหารบก ผู้บังคับการ
กรม ข้าราชการทหารในสังกัดสำนักผู้บัญชาการ
ทหารสูงสุด ได้แก่ รองเสนาธิการ ผู้ช่วยเสนาธิการ
ผู้อำนวยการกองยุทธการ ผู้บังคับหน่วยพัฒนาการ
เคลื่อนที่ ผู้บังคับหน่วยเฉพาะกิจ หัวหน้ากอง กอง
ผลิตปศุสัตว์ ศูนย์ขยายพันธุ์สัตว์ และนายทหาร
วางแผนของกองอำนวยการกลาง สำนักผู้บัญชาการ
ทหารสูงสุด เป็นพนักงานเจ้าหน้าที่ ตาม พ.ร.บ.
ป่าไม้ พ.ศ. ๒๕๔๔ ให้มีอำนาจและหน้าที่ ปก
และบำรุงรักษาสวนป่า ตลอดจนป้องกันปราบปราม
ผู้กระทำความผิด ยึดของกลางในการกระทำความผิด
ว่าด้วยป่าไม้ ภายในเขตสวนป่าที่รับผิดชอบนั้น
ทั้งนี้ให้ใช้บังคับตั้งแต่วันถัดจากวันประกาศ ในราช
กิจจานุเบกษา เป็นต้นไป (ราชกิจจานุเบกษา เล่ม
๑๐๖ ตอนที่ ๑๕๖ ลงวันที่ ๑๙ กันยายน พ.ศ.
๒๕๓๒)

๓. เมื่อ ๒๖ สิงหาคม พ.ศ. ๒๕๓๔ รัฐมนตรี
ว่าการกระทรวงเกษตรและสหกรณ์ (นายอานันท์
อามาภิรมย์) ได้ลงนามประกาศกระทรวง อาศัย
อำนาจตามความในมาตรา ๗๕ แห่ง พ.ร.บ.ป่าไม้

พ.ศ. ๒๕๔๔ มาตรา ๕ แห่ง พ.ร.บ.ป่าสงวนแห่ง
ชาติ พ.ศ. ๒๕๐๗ และ พ.ร.บ.อุทยานแห่งชาติ พ.ศ.
๒๕๐๔ แต่งตั้งให้ผู้บังคับการเรือ ผู้ควบคุมเรือ และ
ผู้บังคับหน่วยทหารเรือตามที่กองทัพเรือจะกำหนด
เป็นพนักงานเจ้าหน้าที่ตาม พ.ร.บ.ป่าไม้ พ.ศ.
๒๕๔๔ พรบ.ป่าสงวนแห่งชาติ พ.ศ. ๒๕๐๗ และ
พ.ร.บ.อุทยานแห่งชาติ พ.ศ. ๒๕๐๔ มีอำนาจหน้าที่
ในการจับกุม ปราบปรามผู้กระทำความผิดตามกฎหมาย
ดังกล่าว ภายในพื้นที่รับผิดชอบ

๔. เมื่อ ๓๐ กันยายน พ.ศ. ๒๕๔๗ รัฐมนตรี
ว่าการกระทรวงทรัพยากรธรรมชาติและสิ่งแวดล้อม
(นายสุวิทย์ คุณกิตติ) ได้ลงนามในประกาศกระทรวง
ทรัพยากรธรรมชาติและสิ่งแวดล้อม เรื่องแต่งตั้ง
พนักงานเจ้าหน้าที่ ตาม พ.ร.บ.อุทยานแห่งชาติ
พ.ศ. ๒๕๐๔ และ พ.ร.บ.สงวนและคุ้มครองสัตว์ป่า
พ.ศ. ๒๕๓๕ แต่งตั้งให้ผู้ดำรงตำแหน่งต่อไปนี้ เป็น
พนักงานเจ้าหน้าที่ ตาม พ.ร.บ.ทั้งสองฉบับ ได้แก่

๔.๑ กระทรวงมหาดไทย ผู้ว่าราชการ
จังหวัด รองผู้ว่าราชการจังหวัด ปลัดจังหวัด นาย
อำเภอ ปลัดอำเภอ ปลัดอำเภอผู้เป็นหัวหน้าประจำ
กิ่งอำเภอ กำนัน ผู้ใหญ่บ้าน นายกเทศมนตรี ปลัด
เทศบาล นายองค์การบริหารส่วนตำบล ปลัด
องค์การบริหารส่วนตำบล

๔.๒ กองทัพบก แม่ทัพภาค ผู้บัญชาการ
กองพล ผู้บัญชาการมณฑล ผู้บังคับการจังหวัด
ทหารบก ผู้อำนวยการกองยุทธการ ผู้อำนวยการ
กองกิจการพลเรือน กองทัพบก ผู้บังคับการกรม
ผู้บังคับกองพัน ผู้บังคับกองร้อย ผู้บังคับการกรม
ทหารพราน ผู้บังคับกองร้อยทหารพราน ผู้บังคับ
ชุดปฏิบัติการ

๔.๓ กองทัพเรือ ผู้บังคับการเรือ ผู้ควบคุม
เรือ และผู้บังคับหน่วยทหารเรือ โดยให้เจ้าหน้าที่
ตามข้อ ๔.๑, ๔.๒, ๔.๓ มีอำนาจหน้าที่ในการจับกุม
ปราบปรามผู้กระทำความผิดตาม พ.ร.บ.อุทยานแห่ง
ชาติ พ.ศ. ๒๕๐๔ และ พ.ร.บ.สงวนและคุ้มครอง

สัตว์ป่า พ.ศ. ๒๕๓๕ ภายในเขตพื้นที่รับผิดชอบ

๕. เมื่อ ๑๖ ธันวาคม พ.ศ. ๒๕๔๗ รัฐมนตรีว่าการกระทรวงทรัพยากรธรรมชาติและสิ่งแวดล้อม (นายสุวิทย์ คุณกิตติ) ได้ลงนามประกาศกระทรวง โดยที่เป็นการสมควรปรับปรุงการแต่งตั้งพนักงานเจ้าหน้าที่ตาม พ.ร.บ.ป่าสงวนแห่งชาติ พ.ศ. ๒๕๐๗ ให้เหมาะสมและสอดคล้องกับ พ.ร.บ.ปรับปรุงกระทรวง ทบวง กรม พ.ศ. ๒๕๔๕ พระราชกฤษฎีกาโอนกิจการบริหารและอำนาจหน้าที่ของส่วนราชการ ให้เป็นไปตาม พ.ร.บ.ปรับปรุงกระทรวง ทบวง กรม พ.ศ. ๒๕๔๕ และพระราชกฤษฎีกาโอนกรมป่าไม้ กระทรวงเกษตร ไปเป็นกรมป่าไม้ กระทรวงทรัพยากรธรรมชาติและสิ่งแวดล้อม และปรับปรุงอำนาจหน้าที่ และกิจการของกรมทรัพยากรทางทะเลและชายฝั่ง กรมป่าไม้ และกรมอุทยานแห่งชาติสัตว์ป่าและพันธุ์พืช กระทรวงทรัพยากรธรรมชาติและสิ่งแวดล้อม พ.ศ. ๒๕๔๖

๕.๑ กระทรวงกลาโหม สังกัดหน่วยบัญชาการทหารพัฒนา สำนักผู้บัญชาการทหารสูงสุด ได้แก่ รองเสนาธิการ ผู้ช่วยเสนาธิการ ผู้อำนวยการกองยุทธการ ผู้บังคับหน่วยพัฒนาการเคลื่อนที่ หัวหน้ากองผลิตปศุสัตว์

๕.๒ สังกัดกองทัพบก ได้แก่ แม่ทัพภาคทุกภาค รองแม่ทัพภาคทุกภาค ผู้บัญชาการกองพลทุกกองพล รองผู้บัญชาการกองพล ทุกกองพล ผู้บังคับการกรม ทุกกรม รองผู้บังคับการกรม ทุกกรม ผู้บังคับกองพัน ทุกกองพัน รองผู้บังคับกองพัน ทุกกองพัน ผู้บังคับกองร้อย ทุกกองร้อย ผู้บังคับหมวดทุกหมวด

๕.๓ สังกัดกองทัพเรือ ได้แก่ ผู้บังคับการเรือ ผู้ควบคุมเรือ ผู้บังคับหน่วยทหารเรือตามที่กองทัพเรือจะกำหนด

๕.๔ สำนักงานตำรวจแห่งชาติ ได้แก่ เจ้าหน้าที่ตำรวจทุกตำแหน่ง เป็นพนักงานเจ้าหน้าที่ตาม พ.ร.บ.ป่าสงวนแห่งชาติ พ.ศ. ๒๕๐๗ มีอำนาจ

หน้าที่ในการป้องกัน จับกุม ปราบปรามผู้กระทำความผิดและยึดของกลางตามกฎหมายดังกล่าวภายในเขตพื้นที่รับผิดชอบ

๖. เมื่อ ๖ มิถุนายน พ.ศ. ๒๕๕๑ ผู้บัญชาการทหารบก (พลเอก อนุพงษ์ เผ่าจินดา) กับนายศักดิ์สิทธิ์ ตรีเดช ปลัดกระทรวงทรัพยากรธรรมชาติและสิ่งแวดล้อม ได้ลงนามบันทึกข้อตกลง (MOU = Memorandum of Understanding) ว่าด้วยความร่วมมือในการอนุรักษ์ทรัพยากรป่าไม้ ระหว่างกระทรวงทรัพยากรธรรมชาติและสิ่งแวดล้อมกับกองทัพบก พ.ศ. ๒๕๕๑ มีใจความสำคัญ ดังนี้

๖.๑ วัตถุประสงค์และเป้าหมาย ทั้งสองฝ่ายได้ตระหนักถึงความสำคัญของทรัพยากรป่าไม้ จึงกำหนดวัตถุประสงค์ในการอนุรักษ์ทรัพยากรป่าไม้ให้อำนวยประโยชน์อย่างยั่งยืน และกำหนดเป้าหมายในการอนุรักษ์ทรัพยากรป่าไม้เชิงรุก โดยบูรณาการงานทั้งสองฝ่ายใน ๓ ระดับ คือ ระดับส่วนกลาง ระดับภูมิภาค และระดับพื้นที่ เพื่อเพิ่มประสิทธิภาพในการปฏิบัติงานด้านการอนุรักษ์ทรัพยากรป่าไม้ มีความร่วมมือด้านต่าง ๆ ดังนี้

๖.๑.๑ การลาดตระเวน แบ่งมอบพื้นที่ปฏิบัติการ ให้กองทัพบกเป็นการเฉพาะในการสนับสนุน ได้แก่ พื้นที่ล่อแหลม อันตรายน หรือพื้นที่ในรัศมี ๓ กิโลเมตรจากชายแดน โดยกระทรวงทรัพยากรธรรมชาติและสิ่งแวดล้อม (กรมอุทยานแห่งชาติสัตว์ป่าและพันธุ์พืช กรมป่าไม้ และกรมทรัพยากรทางทะเลและชายฝั่ง) จะมอบหมายเจ้าหน้าที่ประสานงานมาอยู่ประจำกับหน่วยกองทัพบก โดยขอรับการสนับสนุนกำลังพลเข้าร่วมปฏิบัติการตามที่ร้องขอเป็นครั้งคราว

๖.๑.๒ การพัฒนาองค์ความรู้ กำหนดให้มีการพัฒนาองค์ความรู้และฝึกอบรมบุคลากรร่วมกัน โดยเฉพาะด้านการข่าวการใช้อาวุธจิตวิทยามวลชน การพัฒนาเทคโนโลยี การควบคุมไฟป่า การฟื้นฟูทรัพยากรป่าไม้ การสร้างเครือข่าย

กฎหมายว่าด้วยการป่าไม้ทุกระดับ และด้านอื่นที่จำเป็น โดยเปิดหลักสูตรเฉพาะตามการร้องขอของแต่ละฝ่าย

๖.๑.๓ การสนับสนุนเครื่องมืออุปกรณ์ กองทัพบกจะให้การสนับสนุนเครื่องมือและอุปกรณ์โดยเฉพาะอากาศยานและอุปกรณ์สื่อสารรวมทั้งอาวุธประจำกาย เพื่อใช้ในการดำเนินงานอนุรักษ์ทรัพยากรป่าไม้ตามที่ได้รับทราบการประสานเป็นกรณีไป

๖.๒ การสนับสนุนโครงการอันเนื่องมาจากพระราชดำริ การสนองพระราชดำริในการฟื้นฟูและป้องกันทรัพยากรป่าไม้ที่ถูกทำลาย โดยเฉพาะอย่างยิ่งในโครงการพระราชดำริ กองทัพบกจะเป็นผู้รับผิดชอบหลักในการประสานความร่วมมือจากทุกภาคส่วนราชการ ทั้งนี้กระทรวงทรัพยากรธรรมชาติและสิ่งแวดล้อมจะให้การสนับสนุนการดำเนินงานอย่างเต็มขีดความสามารถ ตามที่หน่วยในพื้นที่ ของกองทัพบกประสานขอรับการสนับสนุน

๖.๓ ความร่วมมืออื่น การจัดกิจกรรมหรือความร่วมมือในลักษณะอื่นตามที่ทั้งสองฝ่ายเห็นสมควร ในขอบข่าย ๔ ประเด็น ได้แก่ การป้องกันและปราบปรามการบุกรุกทำลายทรัพยากรป่าไม้ การป้องกันและควบคุมไฟป่า การป้องกันและบรรเทาภัยพิบัติธรรมชาติ และการจัดกิจกรรมพิเศษตามที่ทั้งสองฝ่ายเห็นสมควร

๗. เมื่อ ๙ พฤษภาคม พ.ศ. ๒๕๕๕ ได้มีบันทึกข้อตกลงว่าด้วยความร่วมมือในการอนุรักษ์ การป้องกัน และปราบปรามการบุกรุก ทำลายทรัพยากรป่าไม้ระหว่าง กระทรวงมหาดไทย กระทรวงเกษตรและสหกรณ์ กระทรวงทรัพยากรธรรมชาติและสิ่งแวดล้อม กระทรวงกลาโหม กองบัญชาการกองทัพไทย กองทัพบก กองทัพเรือ กองทัพอากาศ และสำนักงานตำรวจแห่งชาติ ดังนี้

๗.๑ หลักการและเหตุผล ประเทศไทย เมื่อปี พ.ศ. ๒๕๐๔ มีพื้นที่ป่าประมาณ ๑๗๑ ล้าน

ไร่ หรือร้อยละ ๕๓.๓ ของพื้นที่ประเทศ ต่อมาในปี พ.ศ. ๒๕๕๒ เหลือพื้นที่ป่าประมาณ ๙๙.๑๕ ล้านไร่ หรือ ร้อยละ ๓๐.๘๖ ของพื้นที่ประเทศ และโดยประมาณ ๖๑.๙ ล้านไร่ หรือร้อยละ ๑๙.๒๘ ของพื้นที่ประเทศ เป็นพื้นที่ในเขตป่าอนุรักษ์ ๒๔๑ แห่ง และจากการประเมินสถานการณ์พื้นที่ป่าไม้ของประเทศไทย ด้วยเทคโนโลยีจากการสำรวจระยะไกล ตั้งแต่ พ.ศ. ๒๕๐๔ - พ.ศ. ๒๕๕๒ พบว่าประเทศไทยสูญเสียพื้นที่ป่ามากกว่า ๗๒ ล้านไร่ หรือเฉลี่ยประมาณ ๑.๖ ล้านไร่/ปี

๗.๒ วัตถุประสงค์เป้าหมาย ทั้ง ๙ หน่วยงาน ได้ตระหนักถึงความสำคัญของทรัพยากรป่าไม้ จึงกำหนดวัตถุประสงค์เพื่อให้มีการบูรณาการความร่วมมือกันในการอนุรักษ์ การป้องกัน และปราบปรามการบุกรุก ทำลาย ทรัพยากรป่าไม้ เพื่อให้ทรัพยากรป่าไม้อำนวยประโยชน์ต่อประเทศ อย่างยั่งยืน โดยบูรณาการใน ๓ ระดับคือ ส่วนกลาง ระดับจังหวัด/ภูมิภาคและระดับพื้นที่

๗.๓ การป้องกันและปราบปรามการบุกรุก ทำลายทรัพยากรป่าไม้ โดยกระทรวงทรัพยากรธรรมชาติและสิ่งแวดล้อม จะตรวจตราและลาดตระเวนในพื้นที่ป่าไม้ที่รับผิดชอบ โดยกระทรวงกลาโหม กองบัญชาการกองทัพไทย กองทัพบก กองทัพเรือ กองทัพอากาศ สำนักงานตำรวจแห่งชาติ กระทรวงเกษตรและสหกรณ์ และกระทรวงมหาดไทย จะร่วมสนับสนุนการดำเนินการดังกล่าว รวมทั้งสนับสนุนข้อมูล และเบาะแสการกระทำผิดเกี่ยวกับป่าไม้ ทั้ง ๙ หน่วยงานจะร่วมมือกันในการสกัดกั้น การลักลอบการตัดไม้ทำลายป่า การขนย้ายไม้ผิดกฎหมาย และป้องกันและปราบปรามการค้าสัตว์ป่าผิดกฎหมาย ตามเส้นทางสายหลักและสายรอง ตลอดจนพื้นที่ล่อแหลม รวมทั้งการให้ความสำคัญกับการดำเนินคดีในเรื่องดังกล่าว กระทรวงทรัพยากรธรรมชาติและสิ่งแวดล้อมจะสนับสนุนแผนที่ภาพถ่ายผ่านดาวเทียม แสดงพื้นที่

ป่าไม้ในพื้นที่จังหวัด เพื่อมอบให้ผู้ว่าราชการจังหวัด ใช้ประโยชน์ในการวางแผนและการบูรณาการความร่วมมือกับเจ้าหน้าที่ของทั้ง ๙ หน่วยงาน ในพื้นที่จังหวัด เพื่อดำเนินการป้องกันและปราบปรามการบุกรุกทำลายทรัพยากรป่าไม้ รวมทั้งการติดตามและประเมินผลการปฏิบัติงานของเจ้าหน้าที่ระดับจังหวัดและระดับพื้นที่

๗.๔ หมอกควันและไฟป่า กระทรวงทรัพยากรธรรมชาติและสิ่งแวดล้อมจะจัดการและควบคุมไฟป่าที่เกิดขึ้นในพื้นที่ป่ารับผิดชอบ และกระทรวงมหาดไทยจะสนับสนุนให้จังหวัดออกประกาศจังหวัดและการสนับสนุนให้ผู้ว่าราชการจังหวัดและนายอำเภอบูรณาการความร่วมมือกับทุกฝ่ายที่เกี่ยวข้อง และเจ้าหน้าที่ของ ๙ หน่วยงาน เพื่อควบคุมและป้องกันหมอก ควันและไฟป่าในพื้นที่ โดยเฉพาะการงดเว้นการใช้ไฟกระทำกิจกรรมใด ๆ ในพื้นที่ป่า การกำหนดการควบคุมไฟป่า การควบคุมการเผาในที่โล่ง การควบคุมการเผาป่าในพื้นที่เกษตรกรรม รวมทั้งการประชาสัมพันธ์เผยแพร่ในฤดูไฟป่า

๗.๕ การฟื้นฟูป่า กระทรวงทรัพยากรธรรมชาติและสิ่งแวดล้อม จะเร่งรัดในการปลูกฟื้นฟูพื้นที่ป่าเสื่อมโทรมในความรับผิดชอบ รวมทั้งการเพิ่มพื้นที่ป่า พื้นที่สาธารณะ และพื้นที่ส่วนอื่น ๆ โดยกระทรวงเกษตรและสหกรณ์ กระทรวงกลาโหม กองบัญชาการกองทัพไทย กองทัพบก กองทัพเรือ กองทัพอากาศ สำนักงานตำรวจแห่งชาติ และกระทรวงมหาดไทย จะส่งเสริมและสนับสนุนให้หน่วยงานในสังกัด ปลูกต้นไม้ในเขตพื้นที่ในความรับผิดชอบ พื้นที่นอกเขตป่าชุมชน และสถานที่ราชการต่าง ๆ รวมทั้งจะเข้าไปช่วยเหลือและสนับสนุน การปลูกต้นไม้ และฟื้นฟูป่าเสื่อมโทรมในพื้นที่ความรับผิดชอบของกระทรวงทรัพยากรธรรมชาติและสิ่งแวดล้อม เมื่อกระทรวงทรัพยากรธรรมชาติและสิ่งแวดล้อม ร้องขอ

๗.๖ ที่ดินป่าไม้ กระทรวงทรัพยากรธรรมชาติและสิ่งแวดล้อม และกระทรวงมหาดไทย จะร่วมมือกันตรวจสอบเอกสารที่ทับซ้อนในพื้นที่ป่า พิสูจน์สิทธิของราษฎรที่อาศัยและทำกินในพื้นที่ป่าไม้ และการเข้มงวดกับการออกเลขที่บ้านในพื้นที่ป่า การเก็บภาษีบำรุงท้องที่และการออกเอกสารสิทธิที่ล่อแหลมต่อการบุกรุกพื้นที่ป่า โดยจะดำเนินการเร่งรัด ประสาน กำกับดูแล และตรวจสอบติดตามการปฏิบัติงานของหน่วยงานที่เกี่ยวข้องอย่างเคร่งครัด

๗.๗ สัตว์ป่าและพันธุ์พืช ทั้ง ๙ หน่วยงานจะร่วมมือกันในการตรวจตราการลักลอบล่า/ค้า สัตว์ป่า/พืชป่า/ซากสัตว์ป่า/งาช้าง/ปะการัง/ปลาสวยงาม

๗.๘ การสนับสนุนโครงการอันเนื่องมาจากพระราชดำริ การสนองพระราชดำริในการอนุรักษ์ทรัพยากรป่าไม้ โดยเฉพาะอย่างยิ่งโครงการอันเนื่องมาจากพระราชดำริ ทั้ง ๙ หน่วยงาน จะให้การสนับสนุนการดำเนินงานอย่างเต็มขีดความสามารถ โดยกระทรวงมหาดไทยจะเป็นผู้รับผิดชอบในการประสานและสนับสนุนการดำเนินงานในระดับจังหวัด

จากประวัติความเป็นมาดังกล่าวจนถึงปัจจุบัน จะเห็นได้ว่า ทหารมีส่วนร่วมในการพิทักษ์ทรัพยากรธรรมชาติป่าไม้ สัตว์ป่าและพันธุ์พืช มาอย่างต่อเนื่อง ทั้งนี้เนื่องจากการปฏิบัติการทางทหารส่วนใหญ่จะอยู่ในพื้นที่ที่เกี่ยวข้องกับป่า โดยเฉพาะอย่างยิ่งการลาดตระเวนรักษาพื้นที่ของทหาร ก็มักจะเป็นหน่วยงานแรกที่พบเห็นการบุกรุกทำลายป่า ด้วยเหตุดังกล่าว ความรับผิดชอบเดิมเป็นของกระทรวงเกษตรและสหกรณ์ต่อมาเปลี่ยนเป็นกระทรวงทรัพยากรธรรมชาติและสิ่งแวดล้อม จึงใช้วิธีการแต่งตั้งให้เจ้าหน้าที่ฝ่ายทหารที่ออกปฏิบัติการ ทำหน้าที่เป็นเจ้าหน้าที่ป่าไม้ด้วยเสมอ

นอกจากกองกำลังทหารแล้ว ยังมีองค์กรการกุศลได้แก่ มูลนิธิ ปัจจุบันมีมูลนิธิเดียว ที่เกี่ยวข้องกับการดูแลรักษาป่าไม้ คือ มูลนิธิอนุรักษ์ป่ารอยต่อ ๕ จังหวัด ซึ่งมี พลเอก ประวิตร วงษ์สุวรรณ อดีตผู้บัญชาการทหารบกเป็นประธาน ได้สนองตอบตามพระราชเสาวนีย์ของสมเด็จพระนางเจ้าสิริกิติ์ พระบรมราชินีนาถ ซึ่งพระองค์ทรงห่วงใยต่อสภาพป่ารอยต่อ ๕ จังหวัดภาคตะวันออก (จ.ฉะเชิงเทรา, จ.สระแก้ว, จ.จันทบุรี, จ.ระยอง และ จ.ชลบุรี) ที่ต้องการจะอนุรักษ์และฟื้นฟูทรัพยากรป่าไม้และสัตว์ป่า ให้มีความอุดมสมบูรณ์ รักษาสภาพแวดล้อม ตลอดจนพัฒนาคุณภาพชีวิตให้กับราษฎร ตามโครงการบ้านเล็กในป่าใหญ่ กองทัพบกได้สนองตอบพระราชเสาวนีย์ของพระองค์ท่านด้วยการจัดตั้ง “กองทุนเพื่อป่ารอยต่อ ๕ จังหวัด” ขึ้น และต่อมาได้จดทะเบียนเพื่อจัดตั้งเป็นมูลนิธิเมื่อ ๒๘ กุมภาพันธ์ ๒๕๔๙ โดยมีวัตถุประสงค์เพื่อ

๑. สนับสนุนโครงการอนุรักษ์ทรัพยากรป่าไม้และสัตว์ป่า ในพื้นที่ป่ารอยต่อ ๕ จังหวัด (ภาคตะวันออก) อันเนื่องมาจากพระราชดำริ

๒. ส่งเสริมสนับสนุน การศึกษาวิจัยเกี่ยวกับพันธุ์พืชและสัตว์ป่า

๓. สนับสนุนให้มีการจัดกิจกรรมหารายได้ เพื่อให้ประชาชนเข้ามามีส่วนร่วมในการอนุรักษ์ทรัพยากรป่าไม้และสัตว์ป่า

๔. ดำเนินการ หรือร่วมมือกับองค์กรการกุศลอื่น ๆ เพื่อสาธารณประโยชน์โดยไม่เกี่ยวข้องกับการเมืองแต่ประการใด

โดยล่าสุดเมื่อ ศุกร์ที่ ๘ มิถุนายน พ.ศ. ๒๕๖๑ เวลา ๑๐.๐๐ น. ประธานกรรมการและคณะกรรมการมูลนิธิอนุรักษ์ป่ารอยต่อ ๕ จังหวัด ได้เดินทางมาเป็นประธานในพิธีมอบทุนการศึกษา ให้แก่ บุตรข้าราชการที่ปฏิบัติงานในพื้นที่ป่ารอยต่อ ๕ จังหวัด (ภาคตะวันออก) อันเนื่องมาจากพระราชดำริ ที่โรงเรียนเทศบาลมิตรสัมพันธ์วิทยา อ.วังน้ำเย็น จ.สระแก้ว โดยมอบเงินสินไหมทดแทน มอบถึงน้ำขนาด ๑,๕๐๐ ลิตร และมอบทุนการศึกษา จำนวน ๔๐๖ ทุน รวมเป็นเงิน ๑,๗๖๐,๐๐๐ บาท เป็นระดับประถมศึกษา จำนวน ๑๖๕ ทุน ๗ ละ ๓,๐๐๐ บาท เป็นเงิน ๔๙๕,๐๐๐ บาท ระดับมัธยมศึกษา และ ปวช. จำนวน ๒๒๙ ทุน ๗ ละ ๕,๐๐๐ บาท เป็นเงิน ๑,๑๔๕,๐๐๐ บาท และระดับอุดมศึกษาและ ปวส. จำนวน ๑๒ ทุน ๗ ละ ๑๐,๐๐๐ บาท เป็นเงิน ๑๒๐,๐๐๐ บาท ทั้งนี้เพื่อเป็นขวัญและกำลังใจของเจ้าหน้าที่ ทิ้งทหาร ป่าไม้ และส่วนราชการที่เกี่ยวข้อง

คณะรัฐบาลปัจจุบันมีความมุ่งมั่นในการพิทักษ์ทรัพยากรธรรมชาติ ป่าไม้ สัตว์ป่าและพันธุ์พืช กำหนดว่าป่าไม้เป็นทรัพยากรธรรมชาติที่มีความสำคัญของชาติ ผู้ใดทำลายป่าผู้นั้นเป็นผู้ทำลายความมั่นคงของชาติ สังคมทุกภาคส่วนต้องกระตุนเตือนจิตสำนึกของประชาชนในชาติให้ตระหนักและสำนึกถึงความสำคัญของป่า เพราะป่าไม้เป็นระบบนิเวศที่สำคัญที่สุดของโลกทั้งโลกอีกด้วย

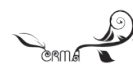

From 2019-n CoV to COVID 19

2019-n CoV คือชื่อย่ออย่างเป็นทางการของ **Two thousand nineteen Novel Coronavirus Novel (adj.): different from anything known before; new, interesting and often seeming slightly strange**

ที่ต้องเรียกไวรัสโคโรนาสายพันธุ์ใหม่สองพันสิบเก้า เพราะไม่ใช่เป็นการระบาดครั้งแรกของไวรัสตระกูลนี้ **Coronaviruses** เป็นตระกูลไวรัสที่มีอยู่ทั่วไปในสัตว์หลาย **species** ได้แก่ อูฐ วัว ควาย แมว และค้างคาว โคโรนาไวรัสในสัตว์ (**animal Coronaviruses**) สามารถทำให้คนติดเชื้อได้ (**animal-to-person spread**) และแพร่จากคนสู่คนได้ (**person-to-person spread**) ซึ่งเคยปรากฏมาแล้วในคราวมีการแพร่ระบาดของ **MERS** และ **SARS**

MERS: Middle Eastern Respiratory Syndrome

SARS: Severe Acute Respiratory Syndrome

มีการใช้คำย่อชื่อที่เรียกว่า **Acronym: words formed by the first letters of words in a name or title**

สำหรับชื่อโรคเหล่านี้เพื่อให้สั้น ง่ายใน

การจดจำ และใช้เป็นสากลได้ การแพร่ระบาดของไวรัสจากคนสู่คน ตรวจพบ (**detected**) ครั้งแรกเมื่อ ๒๐ ม.ค. ๒๐๒๐ ที่เมือง **Wuhan** มณฑล **Hubei** **WHO: World Health Organization** จึงประกาศ (**declared**) ให้การระบาด (**outbreak n. จาก phrasal verb: break out**) เป็นเรื่องน่ากังวลห่วงใยในระดับนานาชาติ **PHEIC: Public health emergency of international concern** เพราะมีผู้ติดเชื้อโรคทางเดินหายใจนี้ (**respiratory illness**) เพิ่มขึ้นในสถานที่อื่น ๆ นอกประเทศจีน (**international locations**)

แต่แต่ละประเทศก็มีมาตรการในการป้องกันการแพร่ระบาดของโรคในรูปแบบของตนเอง **CDC: Centers for Disease Control and Prevention** ของสหรัฐอเมริกาและรัฐบาลก็ออกมาตราการต่าง ๆ ทั้งด้านการแพทย์และอื่น ๆ เพื่อควบคุมผลกระทบของไวรัส (**medical and other measures available to control the impact of the virus**) มีการเฝ้าระวังผู้คนที่เดินทางเข้าสหรัฐจากประเทศจีนอย่างเข้มข้น มีการจัดส่งชุดตรวจหาไวรัส (**CDC's laboratory test kit**) ไปตามรัฐต่าง ๆ มาตรการที่ไม่เคยทำมาก่อน (**unprecedented steps**) ก็มีเช่นไม่อนุญาตให้ชาวต่างชาติที่เดินทางมาจากประเทศจีนในช่วงสอง



อาทิตยก่อนหน้าเข้าประเทศ รัฐบาลไทยไม่ได้ทำ เช่น สหรัฐอเมริกา แต่ใช้การตรวจคัดแยกผู้มีโอกาสเสี่ยงในการติดเชื้ออย่างเข้มข้น (those who are likely to be exposed to the viruses) และกักตัวไว้ในสถานที่ที่เหมาะสมเพื่อป้องกันไม่ให้โรคแพร่ต่อไป (quarantined) ผู้ใดที่ติดเชื้อก็ได้รับการรักษาจนหายและส่งกลับประเทศ คนไทยที่ติดเชื้อจากนักท่องเที่ยวชาวจีน เช่น คนขับแท็กซี่ ก็ได้รับการรักษาจนปลอดภัยได้กลับบ้านมาใช้ชีวิตปกติ แต่ก็ดูเหมือนว่ายังวางใจไม่ได้เพราะการแพร่ระบาดก็ยังไม่เพิ่มขึ้นในประเทศต้นกำเนิดไวรัส และมีผู้ป่วยติดเชื้อเพิ่มขึ้นในส่วนอื่น ๆ ของโลก (more infected cases) ถ้าไวรัสนี้ยังคงทำให้มีคนตายเพิ่มขึ้นและการแพร่จากคนสู่คนยังไม่หยุด (deaths and sustained person-to-person spread) องค์ประกอบนี้จะทำให้การระบาดไปสู่ระดับที่เรียกว่า pandemic n. : a disease the spreads over a whole country or the whole world

ณ เวลานั้น คนที่ยังมีความเสี่ยงต่อการติดเชื้อต่ำ (low immediate risk) ยังมีมากกว่าบุคลากรทางการแพทย์ (healthcare providers) ที่มีความเสี่ยงสูง ก็ต้องช่วยกันป้องกันตัวเองเพื่อหยุดการแพร่ของเชื้อโรค (take everyday preventive actions to help stop the spread of germs) เช่น ควรล้างมือให้สะอาดบ่อย ๆ ด้วยน้ำและสบู่หรือใช้เจลแอลกอฮอล์ถูมือ การใช้หน้ากากอนามัย (medical masks) ก็เป็นประเด็นที่ถกเถียงกัน (debatable / controversial) ในสังคมออนไลน์และออฟไลน์ คนไทยใส่หน้ากากอนามัยทั้งคนที่ป่วย เพื่อป้องกันการแพร่เชื้อ และคนที่ไม่ป่วยก็ใช้เพื่อป้องกันการรับเชื้อ แต่ทางองค์การอนามัยโลก WHO ให้คำแนะนำการใส่ การใช้ การถอดและทิ้งหน้ากากอนามัย (How to put on, use, take off and dispose of a mask) ดังนี้

ถ้าท่านสุขภาพดี ท่านจะใช้หน้ากากอนามัย

ก็ต่อเมื่อท่านกำลังดูแลผู้ที่ถูกสงสัยว่าจะติดเชื้อ

If you are healthy, you only need to wear a mask if you are taking care of a person with suspected 2019-nCoV infection

ใส่หน้ากากอนามัยหากว่าท่านกำลังไอหรือจาม
Wear a mask if you are coughing or sneezing.

หน้ากากอนามัยจะมีประสิทธิภาพสูงสุด ถ้าทำพร้อม ๆ กับการล้างมือด้วยน้ำและสบู่ให้สะอาดบ่อย ๆ หรือใช้เจลแอลกอฮอล์ถูมือ

Masks are effective only when used in combination with frequent hand-cleaning with alcohol-based hand rub or soap and water.

ถ้าท่านใช้หน้ากากอนามัย ต้องรู้จักวิธีใช้ และวิธีทิ้งให้เหมาะสม

If you wear a mask, then you must know how to use it and dispose it properly.

การใช้หน้ากากอนามัยในช่วงนี้เป็นประเด็นโยงไปไกลถึงการระราน (bully), เยาะเย้ย (jeer, sneer, taunt), แเหยียด (discriminate against) สื่อสังคม (social media) ทำให้เรารับรู้ถึงเหตุการณ์ที่เกี่ยวข้องโยงใยในเรื่องความแตกต่างทางวัฒนธรรม (cultural differences) อันนำไปสู่ความขัดแย้งทางสังคม (social conflicts) นักศึกษาไทยที่ศึกษาอยู่ในประเทศอังกฤษ ได้โพสต์ในเฟสบุ๊กของเธอเล่าว่า เธอถูกเหยียดเรื่องการใส่หน้ากากอนามัยทั้ง ๆ ที่เธอไม่ได้เป็นอะไร ประเด็นเล็ก ๆ น้อย ๆ นี้ต้องมีการทำความเข้าใจให้ตรงกัน เพราะทุกเรื่องราวที่เกิดขึ้นในโลกใบนี้ สามารถแพร่กระจายไปสู่การรับรู้ของเพื่อนร่วมโลกได้อย่างง่ายดายด้วยเทคโนโลยีการสื่อสารที่ทันสมัยไร้พรมแดน ผู้เขียนยังไม่ทันได้สรุปเรื่องราวชื่อไวรัสสายพันธุ์ใหม่นี้ ก็ได้ยื่นข่าวการขนานนามชื่อไวรัสนี้ใหม่ในวันที่ ๑๒ ก.พ. ๒๕๖๓ โดยองค์การอนามัยโลกว่า COVID-19 ซึ่งย่อมาจาก Coronavirus disease starting in 2019 องค์การ

อนามัยโลกให้เหตุผลว่าการตั้งชื่อเช่นนี้จะหลีกเลี่ยงการอ้างอิงถึงสัตว์ ชนิดของสัตว์ ชื่อคน วัฒนธรรม ประชากร อุตสาหกรรม อาชีพ หรือสถานที่ตามภูมิศาสตร์ เพื่อไม่ให้สิ่งต่าง ๆ เหล่านี้ได้รับผลกระทบจากการถูกตั้งเป็นชื่อของไวรัส เช่นมีการตั้งชื่อไวรัสโคโรนาสายพันธุ์ใหม่ ๒๐๑๙ ว่า “ไวรัสอุ๋ฮั่น” ซึ่งเป็นการสร้างภาพลักษณ์ในแง่ลบสำหรับเมืองดังกล่าว นอกจากนี้เจ้าหน้าที่องค์การอนามัยโลกยังได้ยกตัวอย่างการตั้งชื่อ “ไข้หวัดหมู” และ “โรคทางเดินหายใจสายพันธุ์ตะวันออกกลาง” หรือ MERS ซึ่งจะส่งผลกระทบต่อปัจจัยที่เกี่ยวข้องกับสุกรหรือภูมิภาคตะวันออกกลาง จะเห็นได้ว่าองค์การอนามัยโลกมีความอ่อนไหว (sensitive) ต่อประเด็นที่สร้างความขัดแย้งในทุกรูปแบบ แม้แต่การให้ชื่อของไวรัสก็ต้องพิจารณาอย่างถี่ถ้วน ตั้งชื่อไปแล้วก็ยังเปลี่ยนแปลงใหม่ได้ ในบ้านเมืองเราก็เหมือนกัน ใครที่ต้องการกระพือสถานการณ์เรื่องการแพร่ระบาดของไวรัสให้เลวร้ายโดยการโพสต์ข้อความอันเป็นเท็จในสื่อสังคม (fake news) ก่อให้เกิดความตื่นตระหนก การกระทำเช่นนั้นมิใช่ทางกฎหมาย เจ้าหน้าที่บ้านเมืองสามารถติดตามผู้กระทำความผิดและนำมาลงโทษได้ตามที่เป็นข่าวอยู่ขณะนี้ สำหรับทุกคนที่โรคภัยยังไม่ถึงตัว ก็ควรที่จะเรียนรู้การป้องกัน

ตนเองให้ดีที่สุด วิธีที่ได้ทันทีและง่ายที่สุดก็คือยึดหลักปฏิบัติในชีวิตประจำวันอย่างง่าย ๆ ตามคำขวัญ (motto) ของกรมอนามัย กระทรวงสาธารณสุข นั่นก็คือ “กินร้อน ช้อนกลาง ล้างมือ”

กินร้อน : **Eat hot (heated) food.** โดยการรับประทานอาหารที่ปรุงสุกและปรุงเสร็จใหม่ ๆ หากเป็นอาหารที่ข้ามมือให้อุ่นให้ร้อนหรือเดือดก่อน

ช้อนกลาง : **Use serving spoons.** ใช้ช้อนกลางตักอาหารขณะกินอาหารร่วมวงกับผู้อื่น

ล้างมือ : **Wash your hands more often.** ให้ฟอกสบู่ล้างมือทุกครั้งก่อนรับประทานอาหาร และภายหลังจากการใช้ห้องส้วม รวมถึงก่อนเตรียมนมให้เด็กทุกครั้ง

การปฏิบัติง่าย ๆ ที่เป็นสามัญสำนึก (common senses) ของทุกคนสามารถนำมาซึ่งความสงบสุขทางจิตใจ (peace of mind) และความห่างไกลโรคได้ในที่สุด

Reference: World Health Organization
InfoQuest News





รู้ทัน ไวรัสโคโรนา ๒๐๑๙

พ.อ.นพ.ยรรยงค์ อิ่มสุวรรณ

ผู้อำนวยการกองแพทย์

สำนักงานสนับสนุนหน่วยบัญชาการทหารพัฒนา (นทพ.)

กองบัญชาการกองทัพไทย

การระบาดของเชื้อโคโรนาไวรัสสายพันธุ์ใหม่ (2019-nCov) เป็นวิกฤติที่นานาประเทศให้ความสนใจอย่างใกล้ชิด เหตุการณ์ดังกล่าวสร้างความตื่นตัวและความหวาดกลัวให้คนทั่วโลกหลังจากมีการรายงานการพบผู้ป่วยเป็นโรคปอดอักเสบหลายรายในเมืองอู่ฮั่น สาธารณรัฐประชาชนจีน เมื่อปลายปี ๒๕๖๒ และขณะนี้ยังคงปรากฏการแพร่กระจายในหลายประเทศทำให้มีจำนวนผู้ติดเชื้อในวงกว้างที่เพิ่มมากขึ้นทุกวัน จนกระทั่งองค์การอนามัยโลกประกาศ “ภาวะฉุกเฉินด้านสาธารณสุขของโลก”

องค์การอนามัยโลก (WHO) ประกาศตั้งชื่ออย่างเป็นทางการสำหรับเชื้อไวรัสโคโรนาสายพันธุ์ใหม่ โดยใช้ชื่อว่า Covid-19 ซึ่งย่อมาจาก “coronavirus disease starting in 2019” หรือโรคไวรัสโคโรนาที่เริ่มต้นในปี ๒๐๑๙

WHO ระบุว่า การตั้งชื่อไวรัสจะหลีกเลี่ยงการอ้างอิงถึงสัตว์ ชนิดของสัตว์ ชื่อคน วัฒนธรรม ประชากร อุตสาหกรรม อาชีพ หรือสถานที่ตามภูมิศาสตร์ เพื่อไม่ให้สิ่งต่าง ๆ เหล่านี้ได้รับผลกระทบจากการถูกตั้งเป็นชื่อของไวรัสก่อนหน้านี้ มีการเรียกชื่อไวรัสโคโรนาสายพันธุ์ใหม่ว่า “ไวรัสอู่ฮั่น” ซึ่งจะ

รู้ทัน...

ตัวเลขผู้ติดเชื้อไวรัสโคโรนา ในจีน แท้จริงจะสูงกว่า 5-10 เท่า ไม่แปลกหากตัวเลขผู้ติดเชื้อ จะเพิ่ม 1 เท่าตัว ในอีกไม่กี่วัน ก็เล็กน้อย

เมื่อผู้คนติดเชื้อไปจำนวนหนึ่งแล้ว ซึ่งเป็นปชก.อู่ฮั่นติดเชื้อไป 50%

และหากไทยไม่ทำอะไรเลย จะเห็นภาพการระบาด ผู้ป่วยมีหลาย โกลาหล การแพทย์จะรองรับไม่ได้

ต้องป้องกันโรคระบาดให้เต็มที่ จำนวนคนใช้ต้องไม่เยอ ยึดการระบาดให้ยาวขึ้น

เป็นการสร้างภาพลักษณะในแง่ลบสำหรับเมืองดังกล่าว นอกจากนี้ เจ้าหน้าที่ WHO ยังได้ยกตัวอย่างการตั้งชื่อ “ไข้หวัดหมู” และ “โรคทางเดินหายใจสายพันธุ์ตะวันออกกลาง” หรือ MERS ซึ่งจะส่งผลกระทบต่อเศรษฐกิจต่อไปจจัยที่เกี่ยวข้องกับสุกร หรือภูมิภาคตะวันออกกลาง

ผศ.นพ.โอภาส พุทธเจริญ หัวหน้าศูนย์โรคอุบัติใหม่ด้านคลินิกโรงพยาบาลจุฬาลงกรณ์มหาวิทยาลัย สภากาชาดไทย กล่าวในงานเสวนา “เกาะติดสถานการณ์ ไวรัสโคโรนาสายพันธุ์ใหม่ :

รู้จัก... ไวรัสโคโรนา
รุนแรงน้อยกว่า

โรคซาร์ส (SARS)
โรคไข้เลือดออกอีโบลา (EVD)
เมื่อโรคปอดบวมไวรัสโคโรนา
รุนแรงน้อยกว่า
จึง 'ระบาด' ไม่ได้กว้าง

รู้จัก...การรักษา

วันนี้ยังไม่มียาต้านไวรัส
ต้องให้ยารักษามากกว่า 1 ชนิด 2 ชนิดขึ้นไป
เพื่อลดการดื้อยา
การใช้ยารักษาโรคเปรียบเหมือน มวยวัด กับมวยมีเชิง
ความแตกต่างคือ
มวยมีเชิงอาจใช้หมัดสองหมัดสามารถน็อกได้
แต่มวยวัดต้องเหวี่ยงไปเหวี่ยงมาจึงจะชนะ
และอาจชนะได้เพียงครั้งเดียว

แนวทางการดูแลผู้ป่วยและการป้องกันตนเอง” โดยให้ข้อมูลว่าเชื้อไวรัสดังกล่าวอยู่ในช่วงเริ่มต้นของการแพร่ระบาดและจะมีการระบาดเพิ่มขึ้นเรื่อยๆ จนถึงจุดสูงสุด แต่จะลดระดับลงเรื่อยๆ ซึ่งเป็นธรรมชาติของการแพร่กระจายของโรคระบาด

ข้อมูลบ่งชี้ว่าในระยะแรกการระบาดมีสาเหตุมาจากสัตว์สู่คน เชื้อไวรัสโคโรนาที่เคยระบาดทั้งในอดีตและปัจจุบันมีต้นตอของเชื้อที่เหมือนกัน คือ สัตว์เลี้ยงลูกด้วยนม อาทิ ค้างคาว และอูฐ แต่เมื่อเชื้อไวรัสกลายพันธุ์ทำให้ทนทานต่อภูมิคุ้มกันของคนและสามารถพัฒนาตัวกลายเป็นเชื้อที่ติดต่อกับคนสู่คนได้ จากองค์ความรู้เกี่ยวกับการระบาดของเชื้อไวรัสโคโรนา พบว่า เป็นเชื้อโรคที่เคยระบาดหรือติดต่อกับคนมาแล้ว เช่น โรคซาร์ส (SARS : Severe Acute Respiratory Syndrome) ที่ระบาดในภูมิภาคเอเชีย เมื่อปี ๒๕๔๕-๒๕๔๖ ซึ่งมีสาเหตุจากไวรัสโคโรนาสายพันธุ์ SARS-CoV ที่เป็นไวรัสโคโรนาจากชะมดมาติดในคน โดยเริ่มระบาดจากประเทศจีนและกระจายไปทั่วโลก มีผู้ติดเชื้อกว่าแปดพันคน อัตราการตายร้อยละ ๑๐ โดยเฉพาะผู้สูงอายุ ส่วนโรคเมอร์ส (MERS : Middle East Respiratory Syndrome Coronavirus) ซึ่งระบาดในภูมิภาคตะวันออกกลาง ระหว่างปี ๒๕๕๕-๒๕๕๗

เป็นไวรัสโคโรนาผ่านอุจจาระติดเชื้อในคน เริ่มจากผู้ป่วยในประเทศซาอุดีอาระเบีย มีผู้ติดเชื้อประมาณ ๑,๗๐๐ คน อัตราการตายร้อยละ ๓๔

ยืนยันว่าการติดเชื้อไวรัสโคโรนาสายพันธุ์ใหม่ไม่ทำให้เสียชีวิตทุกคน หากติดเชื้อก็สามารถรักษาหายได้ ข้อมูลส่วนใหญ่ระบุว่าอัตราการเสียชีวิตจากไวรัสโคโรนาสายพันธุ์ใหม่โดยเฉลี่ย คือ ๓-๕% ซึ่งต่ำกว่าอัตราการเสียชีวิตจากโรคซาร์สซึ่งควบคุมการระบาดได้แล้ว และโรคเมอร์สที่ยังพบการระบาดอยู่เนื่องจากไม่สามารถคุมสัตว์ที่เป็นต้นตอของโรคได้ สำหรับการรักษาเชื้อไวรัสโคโรนาสายพันธุ์ใหม่นี้ เป็นการรักษาแบบประคับประคองตามอาการของผู้ป่วย ถ้าภูมิคุ้มกันดีพอ มีหลายคนสามารถหายได้เอง แต่กลุ่มเสี่ยงคือกลุ่มอายุ ๔๐ ปีขึ้นไป โดยเฉพาะผู้เป็นโรคเบาหวาน โรคหัวใจ และผู้ป่วยที่มีโรคประจำตัว ซึ่งมีภูมิคุ้มกันต่ำอยู่แล้ว โดยอาจจะเสียชีวิตจากระบบหายใจล้มเหลวเฉียบพลัน กล้ามเนื้อหัวใจอักเสบ หรือไวรัสกระจายในกระแสเลือด เป็นต้น โดยปกติสามารถสังเกตอาการของผู้ที่ติดเชื้อโคโรนาสายพันธุ์ใหม่ เช่น มีอาการไข้ เจ็บคอ น้ำมูกไหล จาม หายใจเหนื่อยหอบ และท้องเสีย เป็นต้น ดังนั้นหากสงสัยว่าตนเองมีอาการที่คล้ายกับการติดเชื้อก็ควรรีบติดต่อแพทย์

รู้ทัน...ไวรัสโคโรนา

ติดทางฝอยละออง ไอ จาม
เดินสวนไปมาไม่ติด

ออกจากห้องน้ำสาธารณะ ให้ล้างมือ
และไม่ผัดปกติ หากเจอเชื้อไวรัสในอุจจาระ

ประเทศไทยเป็นหนึ่งในประเทศที่มีความเสี่ยงสูงและได้รับผลกระทบจากการแพร่กระจายของเชื้อไวรัส ซึ่งหลายหน่วยงานด้านการแพทย์และสาธารณสุขของไทยมีการให้ความรู้แก่ประชาชนทั่วไปและบุคลากรทางการแพทย์และพยาบาลเพื่อรับมือและป้องกันการแพร่กระจายของเชื้อไวรัสเนื่องจากบุคลากรทางการแพทย์มีความเสี่ยงมากกว่าคนทั่วไป เพราะอยู่ในพื้นที่เสี่ยงกับผู้ป่วยและมีการใกล้ชิดกับผู้ไอ จามโดยตรง

ดังนั้นการหาความรู้และความเข้าใจต่อการระบาดของเชื้อไวรัสโคโรนาสายพันธุ์ใหม่จึงมีความสำคัญในการสร้างความตระหนักรู้เพื่อลดโอกาสเสี่ยงที่จะติดเชื้อและเพื่อไม่ให้ตื่นตระหนกจนเกินไปจนเกิดกระแสการต่อต้านผู้ที่มีโอกาสติดเชื้อโดยเฉพาะชาวจีนและผู้ที่มาจากประเทศกลุ่มเสี่ยง เพราะไม่ใช่ทุกคนจะมีเชื้อไวรัสดังกล่าว ทั้งนี้การป้องกันตนเอง เช่น การล้างมืออย่างสม่ำเสมอ รับประทานอาหารที่ปรุงสุกและสวมใส่หน้ากากอนามัยก็สามารถช่วยลดความเสี่ยงจากการติดเชื้อได้ และติดตามข่าวสารทางความคิดเพื่อสร้างความเข้าใจและไม่ตื่นตระหนกในสถานการณ์ปัจจุบันจึงมีการเฝ้าระวังอย่างใกล้ชิด

มารู้จัก... ไวรัสโคโรนา

สายพันธุ์ใหม่ 2019

โรคติดต่อทางเดินหายใจ
ส่งผลให้เกิดโรคปอดอักเสบ

ระบาดครั้งแรก
ตลาด South China Seafood
เมืองอู่ฮั่น มณฑลหูเป่ย์ ประเทศจีน
จากนั้นแพร่ระบาดไปหลาย พื้นที่
ในประเทศจีนและประเทศอื่นๆ

การแจ้งเตือนในไทย
ระดับ 3 หลีกเลี่ยงการเดินทาง

อาการสำคัญ
มีไข้ ไอ หายใจเหนื่อยหอบ

ติดตามข้อมูลข่าวสารได้ที่ : <https://ddc.moph.go.th/viralpneumonia/intro.php>

คำแนะนำจากกรมควบคุมโรค

- หลีกเลี่ยงการเดินทางไปพื้นที่ที่มีการระบาดของโรค
- หลีกเลี่ยงสถานที่แออัด
- ไม่ถูกสุขลักษณะผู้ป่วย
- ควรใส่หน้ากากอนามัย
- ไม่สัมผัสหรืออยู่ใกล้สัตว์ป่วย
- สัตว์ป่วยอาจมีเชื้อหรือตาย
- หมั่นล้างมือด้วยน้ำสะอาดหรือสบู่ล้างมือ
- ไม่ใช้ของใช้ส่วนตัวร่วมกับผู้อื่น (เช่น ผ้าเช็ดหน้า ผ้าเช็ดตัว)
- รักษาร่างกายให้แข็งแรง
- นอนหลับพักผ่อนให้เพียงพอ
- หากมีอาการสงสัย สอบถามสายด่วนกรมควบคุมโรค 1422

วันที่ : 27/01/63

DDC กรมควบคุมโรค
ศูนย์ปฏิบัติการภาวะฉุกเฉิน กรมอนามัย
Emergency Operations Center (EOC), EOC

สายด่วนกรมควบคุมโรค 1422

4 ข้อต้องรู้ ป้องกัน ไวรัสโคโรนา

- 1 ต้องกินอาหารที่ปรุงสุกเท่านั้น
- 2 ต้องใช้ช้อนกลางเมื่อกินอาหารร่วมกัน
- 3 ต้องล้างมือทุกครั้งด้วยน้ำและสบู่หรือใช้เจลล้างมือเมื่อสัมผัสสิ่งสกปรก
- 4 ต้องสวมหน้ากากอนามัยทุกครั้ง เมื่อไปในแหล่งชุมชนหรือพื้นที่เสี่ยง

มีไข้ มีน้ำมูก ไอ เจ็บคอ หายใจเหนื่อยหอบ

ควรรีบปรึกษาแพทย์

กรมอนามัยส่งเสริมให้คนไทยสุขภาพดี

จำนวนวันที่เพิ่มเพิ่ม www.multimedia.nammi.moph.go.th | โทร : 27 0 3253

“กองระบาดวิทยา กรมควบคุมโรค กระทรวงสาธารณสุข”

ได้เผยแพร่วิธีป้องกันการติดเชื้อไวรัสโคโรนา ดังนี้

๑. สวมหน้ากากอนามัย และไม่คลุกคลีกับผู้ป่วยโรคทางเดินหายใจ

๒. ปิดปาก ปิดจมูก เวลาไอ จาม ด้วยกระดาษทิชชู หรือต้นแขนด้านใน

๓. หมั่นล้างมือให้สะอาดอยู่เสมอด้วยน้ำ และสบู่ หรือแอลกอฮอล์เจลล้างมือ ไม่นำมือมาสัมผัสตา จมูก ปาก โดยไม่จำเป็น

๔. หลีกเลี่ยงการไปตลาดที่ขายซากสัตว์ป่า หรือที่มีชีวิต และการสัมผัสโดยไม่ใช้ถุงมือ

๕. ไม่ใช้ของส่วนตัวร่วมกับผู้อื่น เช่น ผ้าเช็ดหน้า แก้วน้ำ ผ้าเช็ดตัว เนื่องจากเชื้อก่อโรคทางระบบทางเดินหายใจสามารถเข้าสู่ร่างกายได้ทางการสัมผัสสารคัดหลั่งของผู้ติดเชื้อ

๖. รับประทานอาหารปรุงสุกร้อน หรือปรุงอาหารประเภทเนื้อสัตว์และไข่ให้สุกด้วยความร้อน



ขอขอบคุณคลิปวิดีโอที่น่าสนใจ เอกสารอ้างอิง และ ภาพอ้างอิงบทความนี้ :

สามารถติดตามสถานการณ์ การระบาดของไวรัสโคโรนาสายพันธุ์ใหม่ ๒๐๑๙ (2019-nCoV) ได้ที่ website ขององค์การอนามัยโลก (<https://www.who.int/emergencies/diseases/novel-coronavirus-2019>)

กองระบาดวิทยา กรมควบคุมโรค กระทรวงสาธารณสุข

<https://ddc.moph.go.th/doe/>

ชีวรักษ์แชนท์ FACTSHEET : ไวรัสโคโรนาสายพันธุ์ใหม่ ๒๐๑๙ [Novel Coronavirus 2019]

<https://youtube/WLzShEr9RqQ>

Coronavirus: China's Hubei province health officials removed over outbreak www.scmp.com

<https://www.isranews.org/thaireform/thaireform-documentary/corona85358>

<https://www.chula.ac.th/cuinside/26952/>



เสนาศึกษา

ร้อยโทหญิง สาริตา เขี้ยววงา เรียบเรียง

สมเด็จพระสันตะปาปาฟรานซิส: ไปผู้ทรงปรารถนาสันติภาพ



“ในโลกใบนี้ ที่ประสบความบาดหมาง การแบ่งแยก และการกีดกัน มากเกินไป ประเทศไทยได้แสดงให้เห็นถึงความมุ่งมั่นในการทำงานอย่างหนัก ในการส่งเสริมความสามัคคี และการอยู่ร่วมกันอย่างสงบสุข”

สมเด็จพระสันตะปาปาฟรานซิส : ๑๕ พฤศจิกายน ๒๕๖๒

สมเด็จพระสันตะปาปาฟรานซิส เป็นพระสันตะปาปา พระองค์ที่ ๖๖ มีพระนามเดิมว่า ฮอริโก มารีโอ เบร์โกกลิโอ (Jorge Mario Bergoglio) ประสูติเมื่อวันที่ ๑๗ ธันวาคม ค.ศ. ๑๙๓๖ (พ.ศ. ๒๔๗๙) ที่กรุงบัวโนสไอเรส ประเทศอาร์เจนตินา ปัจจุบันมีพระชันษา ๘๒ ปี พระองค์ได้ปฏิญาณเป็นนักบวชคณะเยสุอิต ต่อมาทรงได้รับการแต่งตั้งเป็นอาร์ชบิชอปแห่งบัวโนสไอเรส และทรงได้รับการแต่งตั้งเป็นพระคาร์ดินัล เมื่อ ค.ศ. ๒๐๑๓ สมเด็จพระสันตะปาปาเบเนดิกต์ที่ ๑๖ ทรงสละตำแหน่ง พระคาร์ดินัลฮอริโก มารีโอ เบร์โกกลิโอ ได้รับการเลือกตั้งเป็นสมเด็จพระสันตะปาปาพระองค์ใหม่ โดยใช้พระนามว่า ฟรานซิส (Franciscus)

สมเด็จพระสันตะปาปาฟรานซิสได้เสด็จมาเยือนประเทศไทยอย่างเป็นทางการเมื่อวันที่ ๒๐-

๒๓ พฤศจิกายน พ.ศ. ๒๕๖๒ ที่ผ่านมา นำมาซึ่งความปลาบปลื้มปิติแก่ปวงชนชาวไทย ไม่เพียงแต่คริสตศาสนิกชนเท่านั้น แต่ยังความปิติยินดีไปถึงชาวไทยทุกเชื้อชาติทุกศาสนาอีกด้วย

การเสด็จมาเยือนประเทศไทยในครั้งนี้มีชื่ออย่างเป็นทางการว่า “Apostolic journey of His Holiness Francis to Thailand” พระองค์เสด็จมาในฐานะแขกของรัฐบาลเพื่อทรงร่วมฉลอง ๓๕๐ ปี แห่งการสถาปนามิสซังสยาม และฉลอง ๕๐ ปี แห่งสัมพันธไมตรีทางการทูตระหว่างไทยกับนครรัฐวาติกัน นับเป็นการเสด็จมาเยือนประเทศไทยในรอบ ๓๕ ปี ขององค์ประมุขแห่งคริสตจักรนิกายโรมันคาทอลิก นับตั้งแต่พระสันตะปาปาจอห์น ปอล ที่ ๒ ได้เสด็จมาเยือนประเทศไทย เมื่อ พ.ศ. ๒๕๒๗



เข้าเฝ้าฯ พระบาทสมเด็จพระเจ้าอยู่หัว และสมเด็จพระนางเจ้าฯ พระบรมราชินี

พระบาทสมเด็จพระเจ้าอยู่หัวและสมเด็จพระนางเจ้าฯ พระบรมราชินี พระราชทานพระราชวโรกาสให้สมเด็จพระสันตะปาปาฟรานซิสเข้าเฝ้าฯ ณ พระที่นั่งอัมพรสถาน พระราชวังดุสิต ในครั้งนี้ทรงแลกเปลี่ยนของขวัญ โดยพระบาทสมเด็จพระเจ้าอยู่หัวได้ถวายชุดเครื่องเขียนเงินลงถมตะทอง ประดับอักษรพระปรมาภิไธย ภ.ป.ร. เหยียดูที่ระลึกในโอกาสพระราชพิธีบรมราชาภิเษก พุทธศักราช ๒๕๖๒ แผ่นคำจารึกของขวัญระดับพระปรมาภิไธย ว.ป.ร. และอักษรพระนามาภิไธย ส.ท. ทองคำลงยาติดบนแท่นไม้มะค่า และสมเด็จพระนางเจ้าฯ พระบรมราชินี ถวายเทียนหอม

สมเด็จพระสันตะปาปาฟรานซิส ทูลเกล้าฯ ถวายภาพวาดบนกระเบื้องสีโมเสก สร้างจากภาพต้นแบบการอวยพระพรของสมเด็จพระสันตะปาปา ณ ลานมหาวิหารเซนต์ปีเตอร์ เหยียดูที่ระลึกในโอกาส ครบ ๗ ปี การสมณภิเษกของสมเด็จพระสันตะปาปา และหนังสือที่ระลึกแต่พระบาทสมเด็จพระ



พระเจ้าอยู่หัว ทูลเกล้าฯ ถวายเหยียดูที่ระลึกในโอกาสเสด็จเยือนประเทศไทยและญี่ปุ่นอย่างเป็นทางการ ระหว่างวันที่ ๑๙-๒๖ พฤศจิกายน ๒๕๖๒ แต่สมเด็จพระนางเจ้าฯ พระบรมราชินี



เข้าเฝ้าสมเด็จพระอริยวงศาคตญาณ สมเด็จพระสังฆราช สกลมหาสังฆ ปริณายก

สมเด็จพระสันตะปาปาฟรานซิสเสด็จไปเฝ้าสมเด็จพระอริยวงศาคตญาณ สมเด็จพระสังฆราช สกลมหาสังฆปริณายก ณ วัดราชบพิธสถิตมหาสีมาราม ทรงแสดงถึงความสำคัญและความเร่งด่วนในการสร้างมิตรภาพและการเสวนาระหว่างศาสนา นำมาซึ่งความสันติสุขในการอยู่ร่วมกันของคนในสังคม เสริมสร้างสังคมให้มีความเป็นธรรม เท่าเทียม และรับฟังความคิดเห็นซึ่งกันและกัน



ประทานพระตำราศี ณ ตึกไทยคู่ฟ้า ทำเนียบรัฐบาล

สมเด็จพระสันตะปาปาฟรานซิสเสด็จไปตึกไทยคู่ฟ้า ทำเนียบรัฐบาล ประทานพระตำราศีแก่นายกรัฐมนตรี คณะรัฐมนตรี ข้าราชการ และทูตานุทูต พระองค์ทรงแสดงความยินดีที่ประเทศไทยได้ผ่านการเลือกตั้ง ซึ่งเป็นก้าวสำคัญในการ



ปกครองระบอบประชาธิปไตย และในฐานะที่ประเทศไทยเป็นประเทศพหุสังคมที่มีวัฒนธรรมหลากหลาย จึงเป็นประเทศที่ยอมรับถึงการสร้างความสามัคคีและการอยู่ร่วมกันอย่างสันติสุขระหว่างกลุ่มชาติพันธุ์ เคารพและยกย่องความแตกต่างทางวัฒนธรรม ศาสนา และแนวคิดต่าง ๆ นอกจากนี้พระองค์ทรงชื่นชมการจัดตั้งคณะกรรมการจริยธรรมและสังคมที่มีการเชิญผู้แทนศาสนาเข้ามามีส่วนร่วมเพื่อรับฟังความคิดเห็นอันเป็นการรักษาความทรงจำทางจิตวิญญาณของประชาชน

สมเด็จพระสันตะปาปาฟรานซิส ทรงยืนยันด้วยพันธกรณีว่า ชาวคาทอลิกจะพยายามอย่างเต็มความสามารถในการสนับสนุนอัตลักษณ์ความเป็นไทย อิสรภาพจะเกิดขึ้นได้ก็ต่อเมื่อทุกคนมีความรับผิดชอบต่อกันและกัน ดังนั้นจึงต้องเอาชนะความเหลื่อมล้ำทางสังคมเพื่อให้ประชาชนทุกคนมีโอกาสเข้าถึงการศึกษา อาชีพ และสาธารณสุขเพื่อพัฒนาทรัพยากรมนุษย์ให้สมบูรณ์และยั่งยืน

สุดท้ายพระองค์ทรงขอให้สังคมเอื้อเฟื้อเผื่อแผ่ให้ผู้ที่มีความตั้งใจจริงในการพัฒนาคุณภาพชีวิตของตน และปรารถนาการดำเนินชีวิตด้วยความยุติธรรม ต่างฝ่ายต่างทำหน้าที่ของตนเพื่อรักษาผลประโยชน์ของประเทศร่วมกันและปฏิบัติภารกิจที่ได้รับมอบหมายของตนให้สำเร็จ



พิธีบูชาขอบพระคุณหรือพิธีมิสซา

สมเด็จพระสันตะปาปาฟรานซิสเสด็จไปสนามศุภชลาศัยเพื่อร่วมพิธีบูชาขอบพระคุณหรือพิธีมิสซา ท่ามกลางคริสตศาสนิกชนทั้งชาวไทยและชาวต่างชาติที่มาเฝ้ารอรับเสด็จกว่า ๕๐,๐๐๐ คน พระองค์ทรงเปลี่ยนฉลองพระองค์เป็นอาภรณ์ศักดิ์สิทธิ์ที่ตัดเย็บด้วยผ้าไหมลายกนกสีทองและสีขาวแสดงถึงความบริสุทธิ์และความชื่นชมยินดี อันเป็นการสะท้อนศิลปวัฒนธรรมของไทยและความเรียบง่ายแต่สง่างามของพระองค์ไปทั่วโลก

นอกจากนี้ยังทรงประกอบพิธีบูชาขอบพระคุณหรือพิธีมิสซาสำหรับเยาวชน ณ อาสนวิหารอัสสัมชัญ บางรัก พระองค์ทรงฉลองพระองค์ชุดกาสุลาสีแดงเพื่อเป็นการรำลึกถึงนักบุญเซซีลีอา ผู้พลีชีพเพื่อยืนยันความเชื่อในพระเจ้า และเพื่อสะท้อนถึงความรักและโลหิตที่หลั่งไหลออกมาด้วยความรักต่อพระเจ้า พระองค์ประทานพระโอวาทแก่

เยาวชน นักเรียน นักศึกษา ให้รักษาความชื่นชมยินดีและอย่ากลัวการมองไปในอนาคตข้างหน้าด้วยความเชื่อมั่น ความชื่นบาน และความไว้วางใจในพระเยซูคริสต์ เพราะการเติบโตมาเป็นเยาวชนที่ดีนั้นต้องเกิดจากการปลูกฝังรากฐานที่มั่นคงเพื่อให้สามารถสร้างอนาคตที่ดีต่อไป

การเสด็จเยือนประเทศไทยในครั้งนี้เป็นสัญญาณอย่างหนึ่งของพระองค์ที่ทรงปรารถนาให้ทุกเชื้อชาติทุกศาสนาได้ตระหนักถึงความสำคัญของความแตกต่างทางศาสนา ชาติพันธุ์ และความคิดที่ปรากฏอยู่ในสังคม ความเท่าเทียมกันเป็นสิ่งที่พระองค์ทรงเน้นย้ำอยู่เสมอเพื่อให้เกิดสันติภาพและความเสมอภาคในทุกลมุมโลก



ข้อมูลและรูปภาพ

- <https://news.thaipbs.or.th/content/286338>
- <https://news.thaipbs.or.th/content/286336>
- <https://www.prachachat.net/d-life/news-394931>
- https://www.matichon.co.th/politics/news_1763482
- <https://www.posttoday.com/social/general/607118>
- <https://www.thairath.co.th/news/foreign/1710146>
- <https://www.thairath.co.th/news/foreign/1707570>
- <https://www.thairath.co.th/newspaper/columns/1707421>
- https://www.khaosod.co.th/special-stories/news_3073650





ตำนาน...

สมเด็จพระเจ้าตากสินมหาราช

โดย ปารมิตตา สุทรนันท์

(ภาค ๑)

ตอนที่ ๘

“เรื่องราวของ อาณาจักร เจ้าสัวซุ่น”

ตะวันใกล้ลับขอบฟ้า คณะของเจ้าสัวซุ่น ยังกลับมากไม่ถึง ป้าย้อย...แม่ครัวใหญ่พร้อมด้วยสาวใช้คนจีน ๒ คน กำลังสาละวนกันอยู่ในห้องครัว เพื่อหุงหาอาหารมื้อเย็น ไว้ให้เจ้านาย

ทุกคนในครอบครัวนี้ ชอบทานทั้งอาหารไทย และอาหารจีน ป้าย้อย เป็นคนเก่าคนแก่ของบิดา-มารดาคุณพลอย ที่ถูกส่งมาอยู่ดูแลบ้านนี้ ตั้งแต่ครั้งคุณพลอยออกเรือนกับเจ้าสัวซุ่นใหม่ ๆ ป้าย้อย...ได้รับการฝึกทำอาหารไทยตามแบบชาววังมาอย่างดี จากบ้านบิดา-มารดาของคุณพลอย

ส่วนอาหารจีนนั้น ป้าย้อย ไม่มีความรู้ แต่มาได้รับการฝึกจาก **เหมยฮัว** มารดาของ **ไฮฮอง** ที่ติดตาม เจ้าสัวซุ่น มาจากเมืองจีน

เหมยฮัว เอง ก็ไม่มีความรู้เรื่องอาหารไทย แต่ในเมื่อบ้านนี้ มีเจ้านายที่เป็นทั้งไทยแท้ และจีนแท้ เหมยฮัว จึงเรียนการทำอาหารตำหรับชาววัง ของสยาม จากป้าย้อย ด้วยเช่นกัน จึงทำให้ บ้านนี้มีแม่ครัวใหญ่ ที่ทำทั้งอาหารจีน และอาหารไทยได้ถึง ๒ คน

แต่เมื่อ ๗ ปีที่แล้ว **เหมยฮัว** ถูกส่งไปดูแลพระตำหนักของพระสนมเอกเอียง จึงทำให้ตั้งแต่นั้นมา ป้าย้อย...ต้องเป็นแม่ครัวใหญ่ที่นี่ เพียงคนเดียว ดูเหมือนเป็นธรรมเนียมปฏิบัติของบ้านนี้ เมื่อใดที่ตายาย หลูก หลาน หรือคนใกล้ชิด ต้องออกเดินทางไป



นอกบ้านด้วยกัน ตอนขากลับ จะต้องแวะมาอยู่ด้วยกันที่นี่ จนกินอาหารมื้อเย็นอิ่มหน้าสำราญ จึงค่อยแยกย้ายกันกลับเรือนใครเรือนมัน

เรือนของเจ้าสัวซุ่น แห่งนี้เป็นเรือนขนาดใหญ่และสวยงามมาก สร้างแบบไทยผสมจีน ถือว่าเป็นศูนย์กลางของ **อาณาจักรเจ้าสัวซุ่น** ซึ่งภายในอาณาจักรนี้ มีเรือนหลังขนาดเล็ก และขนาดกลาง ๖ หลัง ปลุกไว้เป็นบ้านพักของบริวารและบ่าวไพร่ รวม

ถึงหลังที่ใช้เป็นพระตำหนักฯ

ส่วนอาณาจักรการค้า อยู่ติดถนน ซึ่งทำเป็นคูหา ๆ ประมาณ ๖ คูหา โดยใน ๖ คูหา ใช้เป็นห้องทำงานส่วนตัวของเจ้าสัวซุ่น พร้อมรับรองแขกไปในตัว ๑ คูหา และ ๒ คูหาสุดท้ายต่อจาก ห้องทำงานของเจ้าสัวซุ่น ทำเป็นโกดัง ในช่วงที่เป็นโกดังนี้ อยู่ไม่ไกลจากแม่น้ำ ซึ่งเป็นท่าเรือขนถ่ายสินค้า และเจ้าสัวซุ่น จะใช้ท่าเรือนี้ เป็นที่ขนถ่ายสินค้าไป-มาทั้งภายใน และระหว่างประเทศ

แต่ละคูหาการค้ารวมทั้งโกดัง จะมีบริวารและบ่าวไพร่ ทั้งคนไทย คนจีน ดูแลงานในแต่ละจุด บริวารและบ่าวไพร่ ของเจ้าสัวซุ่น มีมากมาย เป็นคนสยามและคนจีนเท่า ๆ กัน

คนสยาม ๘๐% ทำงานไปเช้า เย็นกลับ ส่วนอีก ๒๐% จะพักรวมกับคนจีนที่นี่ โดยแยกเป็น ๓ กลุ่มดังนี้

กลุ่มที่ ๑ พักที่โกดัง ฝ่าวสินค้าไปในตัว

กลุ่มที่ ๒ พักในคูหาการค้าใครทำงานที่ไหน ก็หลับนอนที่นั่น ด้วยแต่ละคูหาเจ้าสัวซุ่นได้กั้นเป็นห้องไว้ด้วย ๑ ห้อง เพราะตามหลักทั่ว ๆ ไปคนจีน มักจะให้ที่ทำงานเป็นที่อยู่อาศัยไปด้วยในตัว

กลุ่มที่ ๓ พักตามเรือนหลังต่าง ๆ ภายในอาณาจักรด้านใน อันเป็นอาณาจักรส่วนตัวของเจ้าสัวซุ่น โดยคนที่พักอาศัยในส่วนนี้ จะเป็นบริวารและบ่าวไพร่คนสนิท ที่ไว้ใจได้ทั้งหมด นับสำคัญว่าคนที่พักอาศัยในส่วนนี้ **“ตายแทนนายได้ทุกคน”**

จวบจนตะวันตกลับฟ้า คณะของเจ้าสัวซุ่น จึงมาถึงหน้าบ้าน **ป้าอ้อย** สั่งให้บ่าวไพร่สาว รีบลงไปรับส่วนตัวเองปรีเข้าห้องครัว เพราะคิดว่าเจ้านายต้องหิวแน่

ทันทีที่สาวใช้ลงไป คุณพลอย เอ่ยถามทันที **“หุงหาอาหารกันเรียบร้อยหรือยัง วันนี้ทุกคนหิวกันมาก มื้อกลางวัน ได้กินข้าวกันบาตรที่วัดคนละเล็กหน่อย”**

“ใช่แล้ว ข้าก็หิว” พุดไปก็หันไปมองหลานชายที่กำลังเดินตามหลังมาติด ๆ ก่อนพูดว่า...

“เจ้ามัน หลานตาหละ เป็นเฮียงไร หิวมาก

ใหม่” คีล แหงนมองตา แล้วพูดว่า...

“ท่านตาครับ หลานชื่อคีล แล้วมิใช่รี ครับ”

เจ้าสัวซุ่น หันกลับมาตบหัวหลานชายเบา ๆ และรีบตอบกลับหลานชาย ด้วยน้ำเสียงหัวเราะชอบใจแกม หยอกล้อ

“ตาขอโทษนะ เจ้าคีล ตาคงแก่แล้ว เลยลืมต่อไปตาคักไม่ลืมอีก และตาคักบอกว่าไพร่ของตาททั้งหมด ว่า เจ้าชื่อคีล ถ้าใครแผลอเรียกหลานว่า มันตาคักจับมาเมียน ให้หมดเลย”

“ไม่ครับ ๆ ท่านตา ไม่ต้องเมียนพวกเขา ก็บอกเขาใหม่ เหมือน ที่หลานบอกท่านตาววันนี้ ก็ได้ครับ”

คีล เป็นคนจริงจัง ไม่ค่อยพูดเล่น... แต่ความจริงจังของคีล บางครั้ง ก็ทำให้ผู้ใหญ่ได้หัวเราะ สาวใช้ งง...ไม่รู้ตาทหลานพูดอะไรกัน แต่ก็ไม่มีเวลาจะสนใจ เพราะห่วงจะรายงานนายหญิงเรื่องการจัดเตรียมอาหาร...

“อาหารกำลังจกเสร็จแล้ว เจ้าคะ เชิญขึ้นเรือนแล้วพักผ่อนให้หายเหนื่อยก่อนติดเจ้าคะ ประเดี๋ยวบ่าวจกรีบขึ้นไป ช่วยป้าอ้อย ตั้งสำรับกับข้าว” ก่อนที่ทุกคนจะขึ้นเรือน ขดได้พูดขึ้นมาว่า **“กระผมขอตัวกลับไปที่พระตำหนักด้านในก่อนนะขอรับ** มืดค่ำแล้วก่อน ๒ ทุ่ม กระผมจักออกมารับ คุณหนูคีล และแม่หนักเอียง”

“ไม่ต้องออกมาดอกขด ข้าจักเข้าไปส่งคุณหนูเอง ข้าจักได้ถือโอกาสเยี่ยมแม่ข้าด้วย เพราะข้าไม่ได้เข้าไปเยี่ยมแม่ข้า ๕-๖ วันแล้ว”

ก่อนหน้าที่ ไหสอง จะได้รับโปรดเกล้าแต่งตั้งให้เป็นนายอากรบ่อนเบี้ย ไหสองจะมีเวลาเดินไปเยี่ยมแม่เกือบทุกวัน แต่ตอนนี้ไหสอง มีเวลาไปเยี่ยมแม่น้อยมาก เพราะหลังจากเสร็จจากงานราชการอากรบ่อนเบี้ย ไหสอง จะต้องมาพูดคุยและปรึกษาหารือเรื่องการค้ากับเจ้าสัวซุ่น

แม้ว่าไหสองจะได้รับราชการแล้ว แต่หน้าที่เดิมในการค้าของที่นี่ **เจ้าสัวซุ่น** ยังให้ไหสอง รับผิดชอบเหมือนเดิม นับวันการค้าของ เจ้าสัวซุ่น ทั้งในประเทศ และต่างประเทศ ก็ยิ่งเจริญรุ่งเรือง จึงทำให้ไหสอง ไม่สามารถวางมือจากงานทางนี้ได้ เพียงแต่

ต้องปรับเปลี่ยนรูปแบบการทำงาน จากที่เป็นคนควบคุมดูแล ก็เปลี่ยนมาเป็นการตรวจสอบ และร่วมในการวางแผนรักษาหรืองานต่าง ๆ กับเจ้าสัวชั้น...

ศีล...เดินขึ้นบนเรือนได้เป็นคนแรก

ด้วยความเหนื่อย ไม่พูดจากับใคร เดิน เข้าไปยังห้องที่เคยนั่งเล่น ที่มีเสื่อผืนใหญ่ปูไว้พร้อมหมอนอิง ๒ ใบ ส่วน **นกเอี้ยง** ที่เดินขึ้นเรือนตามหลังลูกชายติด ๆ ได้เดินตรงเข้าไปในห้องครัวเพื่อดูว่าอาหารใกล้จะเสร็จหรือยัง

ศีล ล้มตัวลงนอนตะแคง เอาหมอนอิงมาหนุนหัว คุณพลอย ที่เดินขึ้นเรือนต่อจากนกเอี้ยง มองเห็นหลายชายนอนตะแคงนั่ง ๆ จึงเดินเข้าไปนั่งข้าง ๆ หลานชายที่นอนทำตาปรือ ๆ เหมือนคนกำลังจะหลับ... “ คงจักเหนื่อยมากสิ ก็แหงหละ เล่นกันหนักถึงเพียงนั้น ”

“ ครับท่านยาย ” ศีล รับคำ ทั้ง ๆ ที่ตากำลังจะปิด

“ ยายว่าศีล ลูกไปอาบน้ำก่อนเถาะลูก เนื้อตัวมอมแมมหมด อาบน้ำเสร็จ สำหรับกับข้าวก็จัดเสร็จพอดี ทานข้าวกับตากับยาย แล้วค่อยมานอนยาวเลย ” ศีล ไม่ได้รับรู้ในสิ่งที่ยายพูด แต่ได้หลับไปอย่างง่ายดาย “ อ้าว...เจ้าศีล หลับไปเสียแล้ว ” คุณพลอยอุทาน พร้อมหัวเราะเบา ๆ ในลำคอ

ส่วน “ **เจ้าสัวชั้น** กับ **ไหซอง** ” ออกไปนั่งที่ระเบียงบ้าน ที่มีโต๊ะไม้อย่างดี พร้อมเก้าอี้

สายลมยามเย็นได้พัดมาอ่อน ๆ พอให้ได้สดชื่นกับกลิ่นหอมของดอกไม้หลาย ๆ ชนิดที่ปลูกไว้ด้านล่างระเบียง เจ้าสัวชั้น นั่งลงที่เก้าอี้ สายตามองออกไปข้างนอก ด้วยท่าที่นิ่งสงบ ในสมองครุ่นคิดเรื่องที่หลงตาโชติ พุดเมื่อกลางวัน

ไหซอง ผู้รู้ใจนาย เดินเข้าไป ในบ้านหยิบเอากล่องยาสูบที่อัดยาไว้เต็ม เมื่อกลับมายังระเบียง เห็นนายยังนั่งนิ่งอยู่ท่าเดิม ไหซอง จึงจุดไม้ขีดไฟจ่อเข้าไปที่กล่องยาสูบที่ตัวเองถืออยู่ จนมองเห็นไฟสีแดงในลำกล้องก่อนจะเรียกเบา ๆ

“ นายท่าน ขอรับ บุหรี่...ขอรับ ”

เจ้าสัวชั้น หันมารับกล่องบุหรี่จากไหซอง

แล้วยกขึ้นสูบ ซีสขึ้นสมองก่อนปล่อยควันออกมาทางจมูกโดยสูบเข้าและซีสออก แบบนี้ ๓-๔ ครั้ง แล้วยื่นกล่องยาสูบ คืนให้ **ไหซอง** ก่อนพูดว่า...

“ ขอบใจมากไหซอง...เจ้ารู้ใจข้าทุกเรื่อง ” ในขณะที่กำลังคุยกันเสียงนกเอี้ยงก็ดังขึ้น

“ สำหรับกับข้าว จัดเรียบร้อยแล้ว ป้าย้อยและบ่าวกำลังจักยกมา เตรียมทานข้าวเถิดจ๊ะ ”

๕ นาฬิกาผ่านไป สำหรับกับข้าวถูกจัดวางเรียบร้อย กลิ่นหอมของเครื่องเทศจีน และกะทิสดของเมืองสยาม หอมฟุ้งกระจายออกไปทั่วบ้าน ทุกคนเดินมาที่โต๊ะอาหารและนั่งประจำที่

นกเอี้ยง เดินไปปลุกศีล ให้ลุกขึ้นมาทานข้าว **ศีล** ลุกขึ้นมาอย่างไม่ง่วงเวียงแล้วเดินตามมารตามานั่งที่โต๊ะอาหาร **ศีล** เป็นคนกินง่าย ง่ายจนน่าสงสาร ทำอะไรให้กินก็กิน ไม่เคยเรียกร้องกินอะไรเป็นพิเศษ

ป้าย้อย...ดักข้าวใส่จาน ให้เจ้านายทุกคน รวมถึง **ไหซอง** คุณพลอย อยากพูดเรื่องที่หลงตาโชติบอกกล่าวเมื่อตอนกลางวันกับสามี แต่เริ่มต้นทานอาหาร คุณพลอย ยังไม่ยอมพูดอะไรเพราะเห็นว่าทุกคนกำลังหิว

เมื่อป้าย้อยเริ่มดักข้าว ให้เจ้าสัวชั้น และ **ไหซอง** เป็นรอบที่สอง คุณพลอย จึงพูดออกมาว่า...

“ ท่านพี่คิดเห็นเชียงโต กับสิ่งที่หลงตาพุดวันนี้ ”

เจ้าสัวชั้น มองหน้าหลานชาย ที่เพิ่งจะทานข้าวเสร็จและกำลังลุกออกจากโต๊ะเพื่อไปนอนต่อก่อนจะตอบภรรยาว่า...

“ เรื่องนี้ใหญ่โตนัก วันพรุ่งเช้าจักเข้าวังเพื่อกราบทูลองค์เหนือหัว มันเลือดเนื้อของเขา เรื่องสำคัญเชียงนี้ เขาควรได้รับรู้พร้อม ๆ กับเรา ” พุดจบเจ้าสัวชั้น มองไปที่ไหซอง “ เออ...ไหซอง วันพรุ่งเช้าเจ้าไปกับข้า จักได้ช่วยข้าเล่าเรื่องราวที่หลงตาโชติบอกกล่าว ”

“ ได้... ขอรับนายท่าน ”

“ ถ้าเอียงนั้น สองโมงเช้า เจ้ามาที่นี่ แล้วไปกับข้า ”

“ ขอรับ...นายท่าน ถ้าเอียงนั้น คืนนี้กระผมขอลับเรือนก่อน วันพรุ่ง กระผมจักรีบมา ”

“นี่ก็เกือบ ๓ ทุ่มแล้ว รีบไปเถิด ผากสองแม่ ลูกด้วยแล้วกัน” “ขอรับนายท่าน” เจ้าสัวซุ่น และคุณพลอย เดินลงมาส่งทั้ง ๓ คน ที่ข้างล่าง

นกเอี้ยง จับมือ **ศีล** เดินนำหน้า **ไหฮอง** เดินตามหลังติด ๆ **เจ้าสัวซุ่น** และ **คุณพลอย** ยืนมอง จนทั้ง ๓ คนลับตาไป

ระหว่าง **พระตำหนัก** ของพระสนมนกเอี้ยง และเรือนใหญ่ของเจ้าสัวซุ่น ถึงจะเป็นเวลาดึกตื่นเที่ยงคืน ก็ไม่มากนัก เพราะมีตะเกียง (เหมือนโคมไฟ) ติดไว้ตลอดเส้นทางรวมถึงเรือนทุก ๆ หลังภายในอาณาจักรนี้..

“ณ. ราชสำนักกรุงศรีอยุธยา”

ประตูห้องพระโรงเปิดออก องค์กรักคนที่คุ้นเคย เดินนำหน้าพา **เจ้าสัวซุ่น** และ **ไหฮอง** เข้าไปยังด้านใน ที่พระเจ้าอยู่หัวบรมโกศ ทรงประทับนั่งรออยู่เพียงลำพัง

เจ้าสัวซุ่น และ **ไหฮอง** คุกเข่าหน้าพระที่นั่ง และกราบถวายบังคม...

พระเจ้าอยู่หัวบรมโกศ ตรัสถามอย่างรีบร้อน ด้วยเกรงว่าจะมีเหตุร้ายเกิดขึ้นกับนกเอี้ยงและลูก

“เมีย กับ ลูกของเราเป็นเยี่ยงไรบ้าง”

“สบายดีทั้งสอง พระเจ้าค่ะ”

พระเจ้าอยู่หัวบรมโกศทรงยิ้มอย่างโล่งพระทัย

“เห็นองค์กรักบอกเราว่า ท่านมีเรื่องเร่งด่วน จักเข้าหาหรือเรา ท่านมีเรื่องอันใดรี”

เกี่ยวกับเจ้ามัน นั้นแหละ พระเจ้าค่ะ

“เจ้ามันเป็นอันใดรี เจ้าสัว”

เจ้าสัวซุ่น หันไปมองไหฮอง ที่นั่งอยู่ด้านข้าง ก่อนที่ทั้งสอง จะช่วยกันทูลรายงานเรื่องราวที่หลวงตาโชติ บอกกล่าวเกี่ยวกับเจ้ามัน อย่างละเอียด พระเจ้าอยู่หัวบรมโกศ ตื่นเต้น ตลอดการรับฟังเรื่องราว และตรัสขึ้นมามีอย่างลอย ๆ ด้วยความอึ้งออด...

“เจ้าศีล...ลูกพ่อ เมื่อเจ้าเกิดมาเพื่อจักยิ่งใหญ่ อยู่ที่ใด เจ้าก็จักต้องใหญ่ได้”

เจ้าสัวซุ่น และไหฮอง ต่างจ้องพระพักตร์ พระเจ้าอยู่หัวบรมโกศ ด้วยความตื่นตันใจ

“ข้าค่อนข้างจักเชื่อเรื่องนี้นัก จากสายตาที่ข้ามองเห็น จากสายใยความเป็นพ่อลูกที่ข้าสัมผัสได้

และเจ้าพระยาจักรีฯ ก็พูดกับข้าเสมอว่า...เจ้าศีล มีลักษณะของผู้มีบุญบารมี แล้วท่านทั้งสอง คิดเยี่ยงไรกันในเรื่องนี้”

“ข้าพระพุทธเจ้า และทุกคนในครอบครัว ก็คิดเช่นเดียวกับพระองค์ พระเจ้าค่ะ จึงได้เร่งรีบมากราบทูล เพื่อว่าจักได้คิดการณ์ใดต่อ พระเจ้าค่ะ”

“แล้วตอนนี้ ท่านเจ้าสัว คิดการณ์เยี่ยงใดบ้าง”

“ข้าพระพุทธเจ้า ได้ตกลงกับหลวงตาโชติไว้ว่า จักให้เจ้าศีล บวชเณร ตอนอายุ ๙ ขวบ ตอนนี้เจ้าศีล อายุ ๗ ขวบกว่า ๆ ข้าพระพุทธเจ้า ตั้งใจไว้ว่า ช่วงเวลาปีกว่า ๆ ก่อนที่จักบวชเณร ข้าพระพุทธเจ้า จักให้เขาเริ่มศึกษาวิชาความรู้ทั้งทางโลกทางธรรมไปควบคู่กันไป พระเจ้าค่ะ”

“เราว่า เจ้าศีล ยังเด็กมากนะ เขาจักรับไหวรี ถ้าจักให้ศึกษาทั้งทางโลกทางธรรม คู่กัน” พอตรัสถึงตรงนี้ พระเจ้าอยู่หัวบรมโกศ นิ่งเหมือนคิดอะไรได้ และตรัสต่อว่า “เอ...แต่ว่า เจ้าศีล เขาไปวัดกับแม่กับตากับยายประจำนี่นา...และทุกคราที่เข้าไปบ้านนั้น ก็เห็นเขาอ่านตำรับตำราอะไร ๆ ตลอด เห็นฝึกการต่อสู้กับเจ้าชด จนเหงื่อท่วมตัว จั้น... ก็ไม่น่าจักเป็นเรื่องยากนะ”

“พระเจ้าค่ะ แม้ว่าเจ้าศีล จักยังเด็ก แต่ความคิดความอ่าน ความขยัน อดทน และความฉลาดนั้น มีเกินวัย ที่สำคัญ เจ้าศีล เป็นเด็กที่เชื่อฟังผู้ใหญ่ มีวินัยในตัวเองสูง จึงมิใช่เรื่องยาก ที่จักให้เขาศึกษาหาความรู้ทั้งสองทาง ควบคู่กันไป พระเจ้าค่ะ”

“ถ้าเจ้าสัวว่าเยี่ยงนั้น เราก็คงเห็นดีเห็นงามด้วย ท่านอยู่ใกล้เจ้าศีล มากกว่าเรา ท่านย่อมรู้จักเขาดี ว่าแต่ว่า... ทางโลก และทางธรรม ที่เจ้าสัว จักให้เขาศึกษานั้น จักเป็นเยี่ยงไรกัน”

“ทางโลกนั้น กระหม่อม วางไว้ ๒ ทางพระเจ้าค่ะ”

ทางแรกคือ...จักให้เขาหัดอ่าน เขียนหนังสือ ภาษาสยาม ควบคู่กับ ตำราภาษาจีน ไปเรื่อย ๆ จักได้มีพื้นฐาน เพราะที่เรือนของกระหม่อม มีหนังสือตำราพิชัยสงคราม และสามก๊ก

ทุกวันนี้ แม่และยาย ก็สอนภาษาสยามให้เขา



อยู่เป็นประจำ ส่วน ภาษาจีนนั้น กระหม่อม ไหซอง และ เหมยฮัว ก็สลับสับเปลี่ยนกันสอนตามโอกาส ตอนนี้อาษาจีนเจ้าศีล เขาก็พูดได้นิดหน่อย ต่อไปก็จักฝึกให้มากขึ้นอีก “พระเจ้าค่ะ”

“ดีมากเลยท่านเจ้าสัว แล้วทางที่ ๒ ละ”

ทางที่สอง คือ...จักให้เจ้าชด ฝึกศิลปะป้องกันตัวให้ ตามกำลังที่เขาจักรับไหว ทุกวันนี้ ๒ คน ก็ซ้อมกันอยู่ทุกวัน พระเจ้าค่ะ”

“ข้าเห็นดี ๆ เจ้าศีล ตัวโต คงจักฝึกง่าย อายุ ๗ ขวบ แต่ตัวโต เกือบเท่า **เจ้าชด** มัน

“พระเจ้าค่ะ” ส่วนทางธรรมนั้น ศีลฝึกมียาก ดอกพระเจ้าค่ะ เพราะอยู่ในชีวิตประจำวันเขาอยู่แล้ว ที่สำคัญ **เจ้าศีล** เป็นคนใจดี มีเมตตาสูง ใครขออะไร ให้หมด ถ้าจะว่าไปแล้ว ชีวิตเจ้าศีล ก็ดำรงทั้งทางโลก และทาง ธรรมในชีวิตประจำวันเป็นปกติอยู่แล้ว พระเจ้าค่ะ...

แต่หลังจากนี้ไป กระหม่อม จักเพิ่มความใส่ใจ ให้มากกว่าเดิม พอเขามีอายุครบ ๙ ขวบ ก็จักให้เขา บวชเณร พระเจ้าค่ะ”

“ดีมากเลยเจ้าสัว... เราไม่มีข้อใดที่จักไปตำหนิ แผนการของท่านเลย ภูมิความรู้ท่านมากล้นรอบคอบ สมกับที่ท่านเคยเป็นขุนนางแห่งราชวงศ์ซิงที่ยิ่งใหญ่ เราเชื่อว่า สิ่งดีงามและความรู้ความสามารถของท่าน จักถูกถ่ายทอดมาอย่างเจ้าศีล บุตรชายของเรา”

“พระเจ้าค่ะ **เจ้าศีล** คือ ชีวิตและจิตวิญญาณ ของกระหม่อม กระหม่อมจักใส่ใจดูแลเขาให้ดีที่สุด ขอพระองค์ทรงวางพระทัยเถิด พระเจ้าค่ะ”

“ขอบน้ำใจท่านอีกครั้งนะ ท่านเจ้าสัว แล้วเรา จักให้เจ้าพระยาจักรีฯ ไปวางแผนร่วมกับท่าน เพื่อเตรียมความพร้อม เพราะเราต้องการให้ **เจ้าศีล** เข้า มารับราชการในวัง เมื่อถึงวัยอันสมควร แม้เราจัก สำแดงความเป็นพ่อลูกกันให้ใครเห็นมิได้ แต่เราก็ สบายใจที่ได้เฝ้าลูกมาไว้ใกล้ตัว และเขาก็จักได้เรียนรู้ ขนบธรรมเนียมต่าง ๆ ของคนในราชสำนักไปด้วย”

“พระเจ้าค่ะ เห็น เจ้าพระยาจักรีฯ บอก กระหม่อมว่าสัปดาห์หน้าหลังกลับจากเยี่ยมญาติที่ หัวเมืองทางใต้ จักแวะไปเอาตัวอย่างสินค้า ที่มาจาก ประเทศจีน ที่บ้านกระหม่อมมาให้พระองค์ทอด

พระเนตร วันนั้นกระหม่อม จักขอพระราชทาน อนุญาต ถือโอกาสปรึกษาหารือกันเลย พระเจ้าค่ะ”

“อืมม...ดีเลย ข้าอนุญาต ตั้งนั้น ข้าก็ฝาก ด้วย แล้วกันนะ” “รับด้วยเกล้า พระเจ้าค่ะ”

พระเจ้าอยู่หัวบรมโกศ ทรงตรัส แก่เจ้า สัวชุน และไหซองต่อว่า...

“ความตั้งใจที่มีมาแต่เดิมของเรา ตั้งแต่ครั้ง ครองราชย์ใหม่ ๆ เราเห็นวัดวาอาราม และศาสน สถานในกรุงศรีอยุธยาและตามหัวเมืองต่าง ๆ ทรวด โทรมมาก เราคิดจักทยอยบูรณปฏิสังขรณ์ ไปเรื่อย ๆ และเราก็ได้เริ่มทำมาบ้างแล้ว แต่ยังไม่มากนัก ด้วย ติดบูรณปฏิสังขรณ์พระมหाराชวังที่ทรวดโทรมหนัก เหมือนกัน และเหตุที่ต้องเร่งบูรณปฏิสังขรณ์ พระมหाराชวัง ควบคู่กันไปกับเพราะการค้ำระหว่าง ประเทศโดยเฉพาะกับประเทศจีน ตั้งแต่ยุคพระ เชษฐาของเราและ ยุคของเรานี้รุ่งเรืองมาก มีแขก บ้านแขกเมืองมาเยือนบ่อย ๆ โดยเฉพาะแขกที่เป็น ราชวงศ์ด้วยกัน เราจำต้องเร่งบูรณปฏิสังขรณ์ เพราะ อยากให้เป็นหน้าเป็นตาแก่แผ่นดินสยาม

และต่อจากนี้ไปเราจักเร่ง สร้างบุญกุศล ทะนุบำรุงศาสนา บูรณะ วัดวาอาราม และศาสน สถานต่าง ๆ ที่ทรวดโทรมในแผ่นดิน เพื่อถวายเป็นพุทธ บูชา เราขอเชิญท่านเจ้าสัวชุน และครอบครัว ร่วม อนุโมทนาบุญด้วยกันนะ เพื่อกุศลผลบุญจักได้เกื้อ หนุน **เจ้าศีล** เขา”

“พระเจ้าค่ะ กระหม่อมยินดีและเต็มใจอย่าง ยิ่ง จักให้กระหม่อม ทำประการใด โปรดบัญชา มาได้ เลย พระเจ้าค่ะ”

พระเจ้าอยู่หัวบรมโกศพยักหน้ารับรู้เจ้าสัวชุน เห็นเวลาใกล้พล จึงกราบถวายบังคมลา “ไปเถิด ฝากความคิดถึงไปยัง ลูก เมีย เราด้วย” เจ้าสัวชุน และไหซอง รับคำแล้วถวายบังคมลา

โปรดติดตามตอนต่อไป...

ไฟรักไฟสงคราม

บัญชา ชวาลศิลป์



สงครามครั้งที่ ๒ : การให้อภัย

บทที่ ๖ จุดตัวแห่งลิขิต

- (ต่อจากเล่มที่แล้ว) -

คำนั้น...

ผ่านภพวางกระเป๋าสัมภาระเสื้อผ้าและของใช้ประจำวันทีจัดไว้เรียบร้อยแล้วลงกับพื้นห้อง จากนั้นก็เดินไปที่โต๊ะทำงานซึ่งมีหนังสือวางซ้อนอยู่ตรงมุมหนึ่งแล้วเลือกบางเล่มที่คิดจะนำติดตัวไปอ่าน ระหว่างการออกสนามอีกครั้ง หลังการโจมตีทางอากาศต่อที่หมายเขตงานเขาแก้ว บ้านท่ายูง เมื่อไม่กี่วันมานี้ เพื่อขยายผลความสำเร็จ กองทัพภาคที่ ๔ จึงได้เปิดยุทธการใหญ่อีกครั้ง ครอบคลุมพื้นที่ พัทลุง และตรัง ผ่านภพได้รับมอบหมายให้จัดตั้งและควบคุมอำนวยความสะดวกกองบัญชาการส่วนแยกที่ตรัง ปฏิบัติการครั้งนี้มุ่งกดดันต่อทุกค่าย ผกค.รวมทั้งการเคลื่อนไหวในเขตพื้นราบและในเมืองโดยใช้เวลาตามแผนที่วางไว้ถึง ๓๐ วัน ดังนั้นข้าวของสัมภาระส่วนตัวของนายทหารหนุ่มจึงมีเป็นการพิเศษ รวมทั้งหนังสือที่เตรียมติดตัวไปก็มีจำนวนหลายเล่มเช่นกัน

ผ่านภพค่อย ๆ หยิบหนังสือขึ้นมาเลือกทีละเล่ม ๆ จนกระทั่งถึงเล่มสุดท้ายที่อยู่ใต้สุด...

ปกกระดาษเก่าคร่ำจากกาลเวลาจนเหลือง

กรอบ ผ่านภพหลุดตัวลงนั่งบนเก้าอี้ เอื้อมมือเปิดคอมไฟอ่านหนังสือบนโต๊ะ แล้วพลิกอ่านแต่ละหน้า ๆ ซ้ำ ๆ ความคิดคำนึงล่องลอยกลับไปสู่ประสบการณ์ที่ไม่อาจอธิบายได้เมื่อไม่กี่ปีมานี้

หนังสือที่ระลึกในพิธีสถาปนาภิกษุ นางสาวโสภาก อภิบาลภูวดล...

นี่คือสิ่งเดียวที่หลงเหลือหลังเกิดไฟไหม้บ้านหลังน้อยริมแม่น้ำเจ้าพระยาครั้งที่ได้เข้าไปเกี่ยวข้อง กับเรื่องราวลึกลับซึ่งแม้จนบัดนี้ก็ยังไม่อาจหาคำอธิบายได้ นึกถึงจดหมายจากศศิประภาที่มีถึงเพื่อนรักซึ่งเขาพบโดยบังเอิญในหีบไม้ได้เพียง นึกถึงจดหมายข้ามกาลเวลาถึงเขาที่ได้รับจากศศิประภา ซึ่งทั้งหมดได้กลายเป็นเถ้าถ่านไปสิ้นแล้ว เว้นเพียงหนังสือ งานศพที่เขาบังเอิญนำติดตัวขณะไปโรงเรียนเสนาธิการทหารบกด้วยเท่านั้น

เปิดหน้าหนังสือไปเรื่อย ๆ แล้วมาหยุดที่ภาพถ่ายขาวดำ ซึ่งแม้จะหมองคล้ำไปตามกาลเวลา แต่ก็ยังสามารถเห็นภาพของบุคคลที่ทั้งยืนทั้งนั่งเรียงแถวบันทึกภาพหมู่ในนั้นได้อย่างชัดเจน เป็นภาพเหล่าสตรีในเครื่องแต่งกายนิสิตหญิงแห่งจุฬาลงกรณ์มหาวิทยาลัยหน้าหอประชุมใหญ่

ผ่านภาพเฟรมมองภาพหญิงสาวเจ้าของนาม ศศิประภาเหมือนกับที่ดูแล้วดูอีกจนนับครั้งไม่ถ้วน ซึมซับความงดงามอ่อนหวานที่แฝงความเศร้าปน โบราณ ยังจดจำความรู้สึกแปลกประหลาดครั้งแรก ที่ได้เห็นภาพนี้...

เป็นความงามที่แฝงไว้ด้วยความเศร้า และ จากนั้นความรู้สึกบางอย่างก็ติดตามมาทันที ผ่านภาพ รู้สึกคุ้นเคยกับโบราณนี้มาก่อน

เขาเฟรมมองโบราณหญิงสาวจากอดีตอันไกล โผ่นราวกับจะให้ร่างนั้นลอยขึ้นมาจากภาพถ่ายบน แผ่นกระดาษพิมพ์เก่าคร่ำ และโดยไม่อาจอธิบาย เหตุผลได้ จากความคุ้นเคยเมื่อครู่เขาพลันเกิดความรู้สึกถึงความผูกพันบางอย่างต่อหญิงสาวผู้นี้ เป็น ความผูกพันที่ไม่ใช่เพียงเรื่องราวจากจดหมายในอดีตทั้งหมดที่ได้อ่านพบ ไม่ใช่เพียงจดหมายของเขา ที่สุมเสี่ยงส่งไปอย่างไร้เหตุผลและหวังลม ๆ แล้ง ๆ ว่าจะได้รับคำตอบ...

แต่เขารู้สึกได้ถึงความผูกพันอย่างลึกซึ้งบาง ประการที่ไม่อาจอธิบายได้ เฟรมสายตาไปยังหญิง สาวเจ้าของนามศศิประภาในภาพถ่ายอีกเป็นครั้งที่ เท่าไรก็ไม่อาจจดจำ ผ่านภาพรู้สึกคล้ายเธอแย้ม ริมฝีปากส่งยิ้มหวานเศร้ามาให้...

ผ่านภาพเฟรมมองภาพหญิงสาวในอดีต ปล่อย ใจให้ล่องลอยไปเสียงเพลงจากวิทยุที่เปิดทิ้งไว้ยัง ทำให้เขาจมลึกไปกับความหลังที่ผ่านเลย...

...จันทร์กระจ่างฟ้า นภาประดับด้วยดาว
โลกสวยราวเนรมิต ประมวลเมืองแมน
ลมโชยกลิ่นมาลา กระจายดินแดน
เรียมนี้แสน คะเนิงถึงน้องนวลจันทร์...

ค่อย ๆ ปิดหนังสืออย่างทะนุถนอมราวสิ่ง ล้ำค่าของชีวิต ลังเลอยู่ครู่หนึ่งก่อนคล้ายมีบาง สิ่งหรือบางอย่าง ผ่านภาพตัดสินใจนำหนังสือเล่มนี้ ติดตัวไปด้วย แทนที่จะเก็บไว้ที่บ้านเหมือนทุก ๆ

ครั้ง เหลือบมองนาฬิกาหัวเตียงก็เห็นว่าได้เวลา สมควรแก่การพักผ่อนแล้วเพราะพรุ่งนี้ต้องออกเดินทางแต่เช้า ตังนาฬิกาปลุกไว้ที่ตีห้า ปิดไฟหัวเตียง แล้วล้มตัวลงนอน

ในฝัน เขาเห็นสตรีนางหนึ่งกำลังร้องไห้ คร่ำครวญราวจะขาดใจเสียแล้วเนื้อตัวเประเปื้อนไป ด้วยเลือดสด ๆ สีแดงฉาน ในอ้อมกอดของเธอ เขา เห็นชายหนุ่มในเครื่องแบบสีเขียวเข้ม ร่างกายเต็ม ไปด้วยบาดแผลยับเยิน แนนั่งอยู่ในวงแขน

ผ่านภาพทะเลิ่งลุกขึ้นพร้อม ๆ กับเสียงนาฬิกา ปลุก หัวใจเต้นแรงไม่เป็นลำดับ เหงื่อท่วมกาย เมื่อรวบรวมสติได้จึงหันไปปิดเสียงปลุก หือนอนกลับ คืบสู่ความเงียบ เขาค่อย ๆ ทบทวนความทรงจำแล้ว บอกกับตัวเองว่า นับเป็นครั้งที่สองแล้วที่เขาฝัน เช่นนี้หลังจากขาดหายไปเมื่อสิ้นการติดต่อกับหญิง สาวจากอดีตหลังจากเมื่อบ้านน้อยริมน้ำถูกเพลิง ผลิตุณฝันที่กลับมาอีกเป็นครั้งแรกซึ่งเขายังจำได้คือ กลางดึกที่ริมที่อกเขาบรรทัดระหว่างออกปฏิบัติการ ตามแผนเพื่อสกัดการหลั่งไหลเข้าสู่ป่าของนิสิต นักศึกษาเมื่อปลายเดือนตุลาคมปีที่แล้ว

นี่ถึงครั้งที่ยังสามารถติดต่อกับศศิประภาได้ เขายังจำได้ว่าแทบทุกครั้งที่จะได้รับจดหมายจาก อดีต เขามักมีฝันเช่นนี้เสมอเหมือนกันทุกครั้งราว ภาพยนตร์ฉากเดียวกัน

หรือฝันที่กลับมาอีกครั้งนี้กำลังจะบอกอะไร แก่เขา ?

“อวัยวะภายในหลายแห่งคงบอบช้ำมากครับ สหายดาว...” เธอละสายตาจากธรณีนทีนอนนิ่งอยู่ บนแคร่ไม้ไผ่ในค่ายเขาแก้วซึ่งรอดพ้นการโจมตีทาง อากาศเมื่อไม่กี่วันก่อนหน้านั้น สหายหมอบปลดเครื่อง ฟังออกจากหูทั้งสองข้างหันมาบอกอภิตตยาในชื่อ จัดตั้งดาวด้วยท่วงทำนองหงษ์ใจ “เราไม่มีเครื่อง แอ็กเชเรีย ไม่อย่างนั้นก็คงจะตรวจพบอาการบาดเจ็บ ภายใต้นี้ได้ แบบนี้ยากที่จะเริ่มต้นการรักษาอย่างถูก วิธี...ไม่ได้สติมาสามวันแล้วน่าเป็นห่วงมากครับ”

สหายนำที่ร่วมดูอาการของธรณินหันไป
สบตาอาทิตยาแล้วเอ่ยขึ้น...

“ผมคิดว่าน่าจะต้องนำตัวเข้าไปรักษาที่โรง
พยาบาลในเมืองแล้วละครับ” เมื่อเห็นแววคำถาม
ในดวงตาจึงรีบอธิบายต่อ

“เรามีคลินิกเอกชนของแนวร่วมในเมืองครับ
ไม่ต้องเป็นห่วงเจ้าหน้าที่ ตอนนี้เราให้สหายไปตาม
หมอคนนี้นั้นมาแล้ว เย็น ๆ คงจะมาถึงถ้าหมอเห็น
ว่าควรเคลื่อนย้ายไปรักษาในเมืองก็จะได้ออกเดิน
ทางทันที...” สบตากับอาทิตยาอีกครั้ง “เราจะจัด
ทหารพิทักษ์ตามไปส่งเพื่อคุ้มครองความปลอดภัย
ระหว่างการเดินทางจนถึงคลินิกให้สองคน ส่วน
ระหว่างที่อยู่รักษาตัวก็อยากให้สหายดาวตามไป
ช่วยดูแลพยาบาลสหายตรงจนกว่าจะหาย เป็นปกติ
คิดว่าคงไม่ขัดข้องนะครับ” มีแต่อาทิตยาเท่านั้น
ที่ยังคงเรียกธรณินด้วยชื่อจริงเมื่ออยู่กันตามลำพัง
นอกจากนั้นทุกคนล้วนรู้จักเขาในนามจัดตั้ง-
สหายตรงทั้งสิ้น รวมทั้งรายงานการข่าวของเจ้าหน้าที่
ซึ่งให้ความสนใจกับรบนุ่มคนนี้เป็นพิเศษเพราะ
จัดอยู่ในลำดับต้น ๆ ของบัญชีรายชื่อที่ทางราชการ
ต้องการตัวมากที่สุด

“ขอบคุณค่ะ...สหาย” อาทิตยาตอบรับอย่าง
ยินดีโดยไม่ต้องรอให้เธอร้องขอ

“ไม่ต้องเป็นห่วงแล้วครับ...” คุณหมอรนุ่ม
ถอดแว่นสายตาออกวางไว้บนโต๊ะเตียงซึ่งใช้เป็นที่
เตียงคนไข้ แล้วยกฟิล์มเอกซเรย์ในมือขึ้นส่องกับ
ดวงไฟ อาทิตยาพยายามมองหาสิ่งผิดปกติ “ไม่มี
อวัยวะภายในเสียหายมากนัก พักฟื้นอีกสักกระยะ
หนึ่ง ร่างกายก็คงซ่อมแซมตัวเองได้ โชคดีที่เพื่อน
คุณคนนี้เป็นคนแข็งแรง” ความเครียดที่กดดันตลอด
ระยะเวลาที่ผ่านมาผ่อนคลายลง อาทิตยาหันไป
มองชายหนุ่มที่ยังคงนอนเงียบอยู่บนเตียง

“น้องพักในห้องนี้ได้ใช่ไหมครับ จะได้ดูแล
เพื่อน พี่ไม่อยากใช้พยาบาล เดียวจะเสียลับ...” อา
ทิตยาตอบรับ “อยากจัดเตียงมาเพิ่มให้แต่ก็จวนใจ
เพราะห้องมันแคบ คลินิกของเราเป็นคลินิกเล็ก ๆ

ไม่มีเตียงรับผู้ป่วยภายนอก น้องใช้เก้าอี้รับแขกตัว
ยาวนั้นแก้ขัดไปแล้วกัน ยังไงก็คงสบายกว่าอยู่ใน
ป่าเยอะ จริงไหม” เย้าอย่างเป็นกันเอง “ห้องนอนพี่
กับภรรยาอยู่ในห้องถัดไป ดึกตื่นมีอะไรก็เรียกได้นะ
ครับ ไม่ต้องเป็นห่วง” หันไปยิ้มกับภรรยาที่เป็น
แพทย์ด้วยกันซึ่งยืนดูด้วยความเป็นห่วง

อาทิตยาก็มือไหว้ขอบคุณในความกรุณา

“อ้อ...ถ้าเหงา ๆ จะออกไปข้างนอกก็ตาม
สบายนะครับ คงต้องอยู่อย่างนี้ไม่ต่ำกว่าครึ่งเดือน
ละหมอล่า...” กล่าวแนะนำ “แต่ระวังตัวหน่อยก็ดี
ในเมืองตอนนี้หูด้าเจ้าหน้าที่เป็นสับประรดเลยที่
เดียว...”

อาทิตยารับคำแนะนำด้วยความขอบคุณ
อีกครั้ง

“เสื้อผ้าของพี่เอาไปใช้ก่อนนะคะ ดูแล้ว
ขนาดเดียวกัน คงไม่รังเกียจ” หมอสาวส่งเสื้อผ้าซึ่ง
ผ่านการซักรีดและพับไว้เรียบร้อยให้กับอาทิตยา
ด้วยความรักและเป็นห่วงเหมือนน้องสาวตัวเอง

ผ่านการปฏิบัติการตามแผนยุทธการมาได้
เกือบ ๒ สัปดาห์ ทุกหน่วยปฏิบัติคืบหน้าไปตาม
แผนที่วางไว้ การปะทะยังคงเกิดขึ้นตลอดเวลาแต่
ก็เบาบางลงเมื่อเปรียบเทียบกับช่วงแรก ๆ ความ
สูญเสียเกิดขึ้นทั้งสองฝ่าย ที่ชัดเจนคือฝ่ายเจ้าหน้าที่
เพราะสามารถสำรวจตัวเลขได้อย่างชัดเจนแต่
ด้วยระบบการส่งกลับและการรักษาพยาบาลที่มี
ประสิทธิภาพโดยเฉพาะการเคลื่อนย้ายคนเจ็บด้วย
เฮลิคอปเตอร์ทำให้สามารถลดความสูญเสียของเจ้า
หน้าที่ลงได้เป็นอย่างมาก

ปกติแล้ว หน่วยกำลังในสนามจะเคลื่อนที่
ออกปฏิบัติการต่อที่หมายซึ่งกำหนดไว้เฉพาะใน
เวลากลางวันเท่านั้น เนื่องจากจะได้เปรียบเพราะ
สามารถใช้อำนาจการรบทั้งทางพื้นดินและทาง
อากาศได้เต็มความสามารถ พอตกเย็นทุกหน่วยก็
จะหยุดการเคลื่อนที่แล้วสร้างที่พักแรมชั่วคราว
ส่งกำลังออกเป็นยามคอยเหตุรอบที่ตั้ง พักงูหา
อาหารและหลับนอนพักผ่อนเตรียมร่างกายให้พร้อม

สำหรับปฏิบัติในวันรุ่งขึ้น บางครั้งก็อาจส่งกำลังไป
ดักรุมโจมตีในเวลากลางวันยังจุดที่คาดว่ามิใช่ฝ่าย
ตรงข้ามจะเคลื่อนผ่าน

ดังนั้น พอตกคำห้องยุทธการที่ผ่านภพรับผิดชอบ
ชอบควบคุมอำนาจการยุทธ์ก็จะสงบเงียบลง เสียง
ติดต่อสื่อสารสั่งการที่ดังระงมตลอดกลางวันก็เริ่มทั้ง
ระยะห่างและเงียบสนิทในที่สุด นาน ๆ จึงจะมีการ
ติดต่อสื่อสารกันเสียครั้งหนึ่ง ทุกชีวิตที่เกี่ยวข้อง
เข้าสู่ห้วงเวลาของการพักผ่อน ตื่นมาจะได้มีแรงฆ่า
ฟันกันใหม่

คำนี้ผ่านภพตั้งใจจะเข้าเมือง...

พอมอบหมายหน้าที่ให้กับผู้ช่วยซึ่งเป็นนาย
ทหารฝ่ายเสนาธิการรุ่นน้องเรียบร้อยแล้ว ผ่านภพ
ซึ่งยังอยู่ในเครื่องแบบสนามสีพรางเข้มก็ตรวจสอบ
การติดต่อสื่อสารทางวิทยุมือถือในมืออีกครั้ง พร้อม
กำชับว่าให้เรียกได้ทันทีหากมีสถานการณ์ฉุกเฉิน
จากนั้นก็หยิบอาวุธประจำกายปืนเล็กยาวเอ็ม-๑๖
ลากล้อดัดสันแบบจู่โจมและปืนพกขนาด ๑๑ ม.ม.
ในซองข้างเอวขึ้นมาสำรวจความพร้อมอย่างไม่
ประมาท เส้นทางสู่ตัวเมืองแม้จะไม่ก็ไกลเมตรและ
อยู่บนถนนหลวงสายเพชรเกษมซึ่งไม่เคยปรากฏ
เหตุร้ายแต่ก็ต้องระมัดระวัง

“เดี๋ยวจะซื้อกล้วยเตี๋ยมาฝาก...อย่าเพิ่งง่วง
เสียล่ะ” กล่าวกับลูกน้องอย่างอารมณ์ดีแล้วเดิน
ออกจากห้องยุทธการไปขึ้นรถกระบะตอนเดียวของ
ทางราชการที่ใช้ป้ายทะเบียนพลเรือนซึ่งดูภายนอก
แล้วไม่แตกต่างจากรถปิกอัพที่ชาวบ้านทั่วไปใช้กัน
พลขับสตาร์ทรถแล้วเคลื่อนที่ออกสู่ถนนใหญ่ซึ่งอยู่
ห่างไปเพียงไม่กี่สิบลเมตร

ผ่านภพเอื้อมมือไปปิดสวิทช์เครื่องปรับ
อากาศแล้วหมุนกระจกด้านข้างลง ลมเย็นภายนอก
กลางฤดูหนาวซึ่งไม่หนาวเหน็บเหมือนภาคอื่น ๆ ให้
ความสดชื่นชโลมไปทั่วทั้งร่างกายและจิตใจ ผ่านภพ
รู้สึกผ่อนคลายหลังจากอยู่ในความเครียดกับเรื่อง
คนเจ็บคนตายตลอดระยะเวลาของยุทธการครั้งนี้

เสียงหวีดหวิวของสายลมที่พัดผ่านเข้ามา
แทนเสียงสับสนแซ่ซู่ของการติดต่อสื่อสารทาง
วิทยุ รวมทั้งเสียงปืนใหญ่ซึ่งกัมปนาทเป็นครั้งคราว
จากที่ตั้งซึ่งอยู่ร่วมกัน

อากาศเย็นสดชื่นเข้าแทนที่ความอบอ้าวใน
เต็นท์บัญชาการ

กลิ่นหอมทรงเสน่ห์ของป่าที่ขนาบไปตลอด
เส้นทางเข้ามาแทนที่ดินปืนและคาวเลือด

แสงไฟนำรถที่สวนมานาน ๆ ครั้งแทนที่
ความมืดรอบที่ตั้งซึ่งต้องจำกัดแสงสว่างเพื่อป้องกัน
มิให้เป็นเป้าหมายลอบยิงจากศัตรู

ผ่านสนามรบมาถึงบัดนี้ ระยะเวลาหลัง ๆ ผ่าน
ภพเริ่มมีความรู้สึกแปลก ๆ บางประการอย่างไม่เคย
มีมาก่อน จากความกระหึ่มกระหือและความคึก
เคยกับสงครามที่คล้ายเป็นงานประจำ ถึงตอนนี้ครั้ง
ใดที่ห่างสนามรบเข้าสู่ชีวิตปกติ เขาเริ่มรู้สึกถึงความ
สุขจากบรรยากาศที่ไม่มีกลิ่นดินปืนและคาวเลือด
เหมือนอย่างคำนี้บนถนนเพชรเกษม

ผ่านภพเริ่มรู้สึกถึงความแตกต่างระหว่าง
บรรยากาศของสงครามกับความสงบ เขาเริ่มสำนึก
ถึงคุณค่าของห้วงเวลาที่ปราศจากการฆ่าฟัน

ยังคงจำได้ว่า ตอนที่เข้าไปศึกษาต่อใน
โรงเรียนเสนาธิการทหารบกนั้น เขาเคยนึกถึงการสิ้น
สุดของสงครามครั้งนี้ เคยพูดกับนับดาวด้วยซ้ำว่า
เมื่อไหร่สงครามสงบชวนี้ก็จะสิ้นสุดลงเสียที

เขาตั้งใจอย่างเต็มที่ว่า คงจะมีคำตอบจาก
โรงเรียนเสนาธิการทหารบก แต่ดูเหมือนเขาจะผิดหวัง
โรงเรียนเสนาธิการทหารบกก็ไม่แตกต่างจาก
กองทัพบกในยุคนั้น ยังคงอยู่กับตำราที่แปลมาจาก
กองทัพสหรัฐ ยังคงยึดมั่นในแนวทาง สืบให้ทราบ
ค้นให้พบ ฆ่าให้เรียบ จบจากโรงเรียนเสนาธิการ
ทหารบกเขาจึงแทบหลงลืมคำถามที่เคยค้างคาใจ
ยิ่งเมื่อพบความสูญเสียของเพื่อนนักรบและ
ครอบครัว เห็นเมียทหารที่เป็นหม้าย เห็นลูกทหาร
กลายเป็นเด็กกำพร้า เห็นพ่อแม่ที่ไปงานศพลูก เห็น

งานพระราชทานเพลิงศพประจำปีที่วัดพระศรีมหาธาตุ หลายคนเป็นลูกน้อง หลายคนเป็นเพื่อน หลายคนเป็นผู้บังคับบัญชา ผ่านภพจึงกลับไปเป็นนักรบคนเดิมที่มุ่งพิชิตศึกด้วยจำนวนศัตรู

แต่ยังมีอยู่เรื่องหนึ่งที่ติดตราตรึงใจเหมือนตกตะกอนอยู่ในส่วนลึกสุดของสำนึก คือการล้อมปราบที่ธรรมศาสตร์

ผ่านภพนึกถึงหนุ่มสาวสองคนที่เขากับชายชาญช่วยเหลือไว้ในสายวันแห่งการสังหารหมู่ครั้งนั้น ป่านะนี่ชะตากรรมของคนทั้งสองจะเป็นเช่นใด

เรื่องราวที่ธรรมศาสตร์ทำให้ผ่านภพเริ่มแยกแยะความแตกต่างระหว่างสงครามกับการสังหารหมู่กระทั่งเย็นหยัดในที่ประชุมให้เลือ่วันโจมตีการรวมตัวของศัตรูในวันรุ่งขึ้นหลังเลิกงานแทนที่จะเป็นวันงาน ซึ่งเขารู้สึกดีใจว่าไม่ใช่เขาเพียงคนเดียวที่ยังมีจิตสำนึกแห่งมนุษยธรรมเช่นนี้ เพราะถึงที่สุดแล้วทหารส่วนใหญ่ก็คิดเช่นนี้ ท่านแม่ทัพก็คิดเช่นนี้... ส่วนอีกเหตุการณ์ที่ทำให้ผ่านภพเริ่มนึกถึงแก่นสารของสงคราม นั่นคือการหลังไหลออกนอกประเทศอย่างน่าเวทนาของชาวเวียดนามใต้ภายหลังสหรัฐอเมริกาและไซ่ง่อนแตกเมื่อปี ๒๕๑๘ พื้นที่ภาคใต้ในความรับผิดชอบของกองทัพภาคที่ ๔ มีผู้อพยพทางเรือที่เรียกว่า Boat People หลังไหลมาขึ้นฝั่งแทบนับไม่ถ้วน ตลอดระยะเวลาการเดินทางฝ่าคลื่นลมกลางทะเลลึกผู้คนในแต่ละลำเรือต่างต้อง

เผชิญวิบากกรรมทั้งจากธรรมชาติและจากการกระทำของมนุษย์ด้วยกันเอง มีการปล้นชิง สตรีถูกข่มขืน ผู้ชายถูกฆ่าทิ้งทะเล เด็กน้อยร่วมลำเรือก็ต้องพลอยร่วมรับชะตากรรมอย่างไม่มีทางหลีกเลี่ยง เรื่องราวที่ปรากฏแทบไม่น่าเชื่อว่ามนุษย์จะกระทำต่อกันได้ถึงเพียงนี้

คงไม่เฉพาะผ่านภพเท่านั้น แต่ภาพแห่งความเป็นจริงครั้งแล้วครั้งเล่าได้สร้างความสะเทือนใจให้แก่ผู้คนทั่วโลก โดยเฉพาะสำหรับคนไทยจำนวนมาก ต่างพากันท้อใจแล้วพากันตั้งคำถามขึ้นมาว่า จะเกิดภาพเช่นนี้ในเมืองไทยหรือไม่หากคอมมิวนิสต์เข้ายึดครอง

เรื่องราวทั้งในและนอกประเทศทำให้กองทัพเร่งดำเนินการเพื่อพิชิตสงครามกับพรรคคอมมิวนิสต์แห่งประเทศไทยให้ได้เร็วที่สุด ด้านหนึ่งกองทัพเร่งดำเนินการปราบปรามให้หนักขึ้น แต่อีกมุมเล็ก ๆ มุมหนึ่งของกองทัพแห่งชาติ หน่ออ่อนของความคิดบางประการที่เกิดจากการทบทวนเรื่องราวความเป็นมาของสงครามระหว่างคนไทยด้วยกันเองครั้งนี้ อย่างจริงจัง กำลังแทงทะลุผ่านกำแพงแห่งอวิชชา จนเกิดแนวความคิดบางอย่าง แม้จะยังรางเลือนไม่เป็นรูปร่างที่ชัดเจนแต่ก็เสมือนแสงสว่างที่ปลายอุโมงค์

- (อ่านต่อเล่มหน้า) -



มือของดี มาฝาก

ฉบับนี้ขอ นำ ๖๐ คำสอนของพ่อ มาฝาก สมาชิก บทความนี้ได้มาจาก <http://www.gunsandgames.com> ซึ่งบอกไว้ว่า คัดลอกมาจาก Web อื่นต่อ ๆ กันมา ซึ่งได้พยายามสืบค้นย้อนกลับ ต่อ ๆ ไป ก็ไม่พบต้นกำเนิด ไม่ทราบว่ามีผู้แต่งคือใคร เห็นว่าเป็นแนวคิดที่ดีมีประโยชน์สมควรนำมาปฏิบัติ จึงขอนำมาฝาก แต่จากข้อจำกัดของหน้ากระดาษ จึงต้องขอแบ่งเป็น 2 ตอน นำมาฝากทีละ ครั้ง ดังนี้

๑. ลูกจงจำไว้ว่า การไม่ต่อสู้ในบางกรณี กลับเป็นวีรกรรมที่ยิ่งใหญ่กว่าการต่อสู้อย่างเอาเป็นเอาตาย

๒. ลูกจงอย่าเลือกของที่ชอบ ด้วยความอยากของลูก แต่จงเลือกด้วยสติปัญญา และพิจารณาถึงประโยชน์ และโทษของมันเสียก่อน

๓. ลูกจงอย่าโกรธคนไม่ดี ที่จริงเขาก็อยากดีเหมือนกัน แต่เขาไม่เข้าใจว่า อะไรเป็นความดี... อะไรคือไม่ดี

๔. ลูกจะตำหนิ ติเตียนใคร ก็จงดูตนเองเสียก่อน อย่าให้เขาหยิ่งว่าเราได้

๕. ลูกจะเห็นว่า ผู้มีสติมาคารวะ จะพบแต่ความเจริญ การอ่อนน้อม เป็นคุณสมบัติของสุภาพบุรุษ การยกมือไหว้ผู้อื่นได้ คือการทำลาย ตัวกู-ของกู

๖. ลูกพึงเป็นคนแข็งแรง...ไม่แข็งแรงดั่ง

ลูกพึงเป็นคนเรียบง่าย...ไม่มั่งง่าย ลูกพึงเป็นคนอ่อนโยน...ไม่อ่อนแอ

๗. ลูกควรคล่องแคล่วว่องไว เป็นปัจจัยแห่งความก้าวหน้าของครอบครัว

๘. เงินทองที่ลูกมี ยิ่งใช้ ยิ่งหมดไป ปัญญาที่ลูกหาได้ ยิ่งใช้ ยิ่งเพิ่มพูน

๙. ถ้าลูกทำเด่น จะถูกคนเขาข่มและ สมน้ำหน้า ลูกจะพลาดท่าลงมา...เพราะ ความอยากเด่นอยากดัง

๑๐. ลูกจงจำไว้ว่า เงินทองเป็นของนอกกาย พ่อ แม่ สุขใจ เมื่อพี่น้องรักกัน

๑๑. ลูกจงโอนอ่อนผ่อนตามอย่างฉลาด และสุขุม การพ่ายแพ้ด้วยศิลปะ ดีกว่า การชนะด้วยอารมณ์

๑๒. ความกล้าหาญต้องประกอบด้วยสติปัญญา ถ้าลูกกล้าโดยไม่มีสติปัญญา เขาเรียกว่าคนบ้าบิ่น

๑๓. ลูกต้องทำทุกอย่างด้วยความสุจริต เมื่อสุจริต จิตผ่องใส เมื่อทุจริต จิตหมองไหม้

๑๔. ทรัพย์สมบัติ ไม่ใช่สิ่งจำเป็นที่พ่อแม่จะให้แก่ลูก ความรู้และความประพฤติดี เท่านั้น ที่พ่อแม่ควรมอบให้แก่ลูก...อันเป็นที่รัก

๑๕. ลูกหลีกเลี่ยงให้เขาก็คือ เปิดทางให้เราหลุดพ้นจากอันตราย ในที่สุดก็จะได้รับผลดีด้วยกัน ทั้งเขาและเรา

๑๖. ปลายทางสุดท้ายของความไม่พอ คือ ความทุกข์

๑๗. ลูกจงจำไว้ว่า...ผู้ที่ไม่มีภาระให้อภัยผู้อื่น คือผู้อ่อนแอทางจิตใจ การให้อภัย ศัตรู คือการ สร้างมิตร

๑๘. ถ้าผู้อื่นหลอกเรา เราสู้ง่ายและแก้ไขได้ ง่าย แต่ถ้าลูกหลอกตัวลูกเอง รู้ยาก แก้ไขได้ยาก

๑๙. ลูกควรจำสิ่งที่ควรจำ สัมผัสที่ควรสัมผัส สิ่งที่ต้องทำและต้องรู้ว่า สิ่งใดควรทำก่อน สิ่งใดควรทำทีหลัง

๒๐. เมื่อลูกสังเกตดู จะพบว่าภายหลัง เสียงหัวเราะจะมีน้ำตา ภายหลังเสียงน้ำตาจะเห็น แสงธรรม คือความจริงของชีวิต

๒๑. หกดื่มเพราะก้าวเดินไปข้างหน้า ยังดีกว่าลูกยืนเตะท่าอยู่กับที่ เพราะถ้าลูกยืนไม่ตี...ก็จักมีคนมาตีบให้ล้มอยู่ดี

๒๒. ลูกจงหาความสุขกับปัจจุบัน อย่าไฝฝันถึงอนาคต อย่าหมกมุ่นอยู่กับอดีต จะทุกข์

๒๓. โชค...เข้าข้างผู้ที่มีความอ่อนน้อมเสมอ ถ้าลูกเป็นผู้น้อยที่นอบน้อมผู้ใหญ่ ใคร ๆ ก็รัก ถ้าลูกเป็นผู้ใหญ่ที่เข้าใจผู้ย่อย ผู้ย่อยก็มีความภักดี

๒๔. ชีวิตคือการต่อสู้ ศัตรูคือยากำลัง ขอให้ลูกคิดอยู่เสมอว่า ถ้ามีสิ่งใดในโลก ที่ผู้อื่นทำได้ ไม่มีเหตุผลอะไร ที่เราจะทำไม่ได้

๒๕. ความโศกเศร้าเสียใจ มิได้ทำให้ใครได้รับประโยชน์อะไร นอกจากทำให้ศัตรูของเราดีใจ และสมน้ำหน้า

๒๖. เมื่อพบภัยที่อยู่ข้างหน้า จงหนีเข้าหาพระ ดีกว่าหนีเข้าหาใจ ซึ่งใจจะชักจูงอภัยโอกาสเอาจากเราเสมอ...อย่างคาดไม่ถึง

๒๗. คนเรามีความโลภทุกคน ถ้าโลภมาก...ก็จะทุกข์มาก ถ้าโลภน้อย...ก็จะทุกข์น้อย ถ้าไม่โลภ...ก็จะไม่ทุกข์

๒๘. ถ้าลูกประพฤติดี ลูกก็จะพบกับคนประพฤติดี ถ้าลูกประพฤติชั่ว ลูกก็จะพบกับคนประพฤติชั่ว ขอให้ลูกเลือกคบให้ถูกต้องเถิด ลูกจักเป็นคนที่ดี

๒๙. ลูกอย่ากลัวไปเลยว่าจะได้แต่งงานกับคนไม่ดี ถ้าลูกไม่สูบ ไม่ดื่ม ไม่เล่น ไม่เที่ยว ลูกก็จะพบคู่ครองที่ไม่สูบ ไม่ดื่ม ไม่เล่น ไม่เที่ยวเช่นกัน

๓๐. ไม่ว่าคนหรือสัตว์ ต้องการคำอ่อนหวาน ลูกก็เช่นกัน ควรพูดคำอ่อนหวานแก่ผู้อื่น เมื่อลูกอ่อนหวานแก่ผู้อื่น ผู้อื่นก็จะอ่อนหวานกับลูก

- (อ่านต่อเล่มหน้า) -



เกมอักษรไขว้



เสนาศึกษา

วัดประจำรัชกาลต่าง ๆ ทั้ง ๑๐ รัชกาล

หาชื่อวัด และส่งคำตอบได้ที่

แสดกน



เข้าร่วมกลุ่ม

ส่งคำตอบได้ตั้งแต่บัดนี้ ถึง เม.ย. ๖๓ (มี ๓ รางวัล ค่ะ)

ว	ว	ว	ด	ใ	ห	ญ	ช	ย	ม	ว	ด	ก	ล	ว	ย	ว
ด	ด	ด	ว	ด	ช	ย	ว	ด	บ	ด	เ	จ	ษ	ฎ	า	ด
สุ	ร	อ	ด	ด	เ	ป	ด	ส	พ	ว	ว	ว	ด	เ	ก	พ
ท	า	ร	ร	ผ	ว	ว	พ	ว	ฟ	ช	ด	ด	ว	ว	ว	น
ศ	ช	ณ	ณ	ณ	ด	ด	ร	ก	ห	ร	ว	พ	ด	ด	ด	ญ
น	ป	ร	ไ	พ	ร	ระ	ว	ว	ธ	ร	ร	ช	วิ	พ	เ	
เ	ร	า	ห	ไ	า	า	เ	ด	ด	ร	เ	ะ	น	เ	ท	ช
ท	ะ	ช	พ	ห	ช	ช	ช	บ	ว	ร	ช	ร	อ	ว	ไ	ง
พ	ติ	ว	ส	ว	โ	บ	ตุ	ว	ช	ม	ษ	า	ม	ก	ธ	ว
ว	ษ	ร	า	ด	อ	พิ	พ	ร	ร	า	ษ	ม	ไ	า	ศ	ร
ร	ฐ	า	ว	ไ	ร	ธ	น	นิ	ธ	า	ฐ	เ	ต้	ร	ว	วิ
า	ส	ร	ร	ี	ห	ส	ส	วิ	เ	ร	า	ร	ก	ว	า	ร
ร	ถ	า	ย	ญ	า	ถ	ม	ว	ร	ร	อ	า	ด	ม	ร	า
า	ด	ม	ว	ไ	ร	ด	ล	ศ	ม	า	แ	ก	ม	ม	ย	ร
ม	ม	ร	ร	ช	า	ม	ม	วิ	ส	ม	ท	า	ช	ห	ด	ท
ร	ห	า	วิ	ย	ม	ห	ง	ห	า	ว	อ	ญ	ย	า	า	ฝ
า	า	ช	ห	ม	ร	า	ค	า	ธ	ด	ป	จ	ส	วิ	พ	ร
ช	ลี	ว	า	ง	า	ลี	ล	ร	ด	ม	อ	น	ง	ห	ว	ว
ว	ม	ร	ร	ค	ช	ม	า	ร	ว	ห	ม	า	ค	า	ด	ด
ร	า	ม	ว	ล	ว	า	ร	า	ร	า	อ	ภ	ิ	ร	ร	ห
ม	ร	ห	ด	ว	ร	ร	า	ช	วิ	ธ	ก	เ	า	ว	นี้	เ
ห	า	า	ด	ร	วิ	า	ม	ว	ห	า	ห	ษ	ม	ด	า	ว
า	ม	วิ	อ	ม	ห	ม	ร	ร	า	ตุ	ป	ก	ว	ที่	พ	ศ
วิ	ร	ห	น	ห	า	ร	า	วิ	ร	ยุ	ไ	ว	ด	า	ร	ธ
ห	า	า	ใ	า	ร	า	ช	ห	ว	ว	เ	ด	ไ	ก	ะ	ร
า	ช	ร	ห	วิ	ว	ช	ว	า	ด	ร	ห	ร	ช	า	เ	ร
ร	ว	ว	ญ	ห	ด	ว	ร	ร	พ	า	พ	า	ย	ร	้	ม
ด	ร	ร	ว	า	พ	ร	ม	ม	ร	ช	พ	ช	ว	อ	ร	ุ
แ	วิ	วิ	ด	ร	ร	วิ	ห	ห	ะ	ร	ัง	ป	ฒ	ง	ร	ร
ก	ั	ห	น	ง	ะ	ห	า	า	ศ	ง	ท	ร	น	บ	า	ะ
ว	า	ง	า	ว	แ	า	วิ	วิ	รี	ส	ไ	ย	า	ง	ช	ี
ส	ร	น	ว	ม	ก	ั	ร	ห	ก	ม	ถ	ม	ท	ม	ด	ก
ว	ั	ด	ส	ง	า	ว	ร	า	เ	ม	ร	ว	ั	ด	เ	ช
ว	ั	ด	ย	ร	เ	ช	ษ	ร	ว	ั	ด	ม	ง	ค	ล	บ

วัดประจำรัชกาลที่ ๑

วัดพระเชตุพนวิมลมังคลารามราชวรมหาวิหาร

วัดประจำรัชกาลที่ ๒

วัดอรุณราชวรารามราชวรมหาวิหาร

วัดประจำรัชกาลที่ ๓

วัดราชโอรสารามราชวรวิหาร

วัดประจำรัชกาลที่ ๔

วัดราชประดิษฐสถิตมหาสีมารามราชวรวิหาร

วัดประจำรัชกาลที่ ๕ และ รัชกาลที่ ๗

วัดราชบพิธสถิตมหาสีมารามราชวรวิหาร

วัดประจำรัชกาลที่ ๖

วัดบวรนิเวศวิหารราชวรวิหาร

วัดประจำรัชกาลที่ ๘

วัดสุทัศนเทพวรารามราชวรมหาวิหาร

วัดประจำรัชกาลที่ ๙

วัดพระราม ๙ กาญจนาภิเษก ร.๙

วัดประจำรัชกาลที่ ๑๐

วัดวชิรธรรมสารัตถ์ราชวรวิหาร



เกมอักษรไขว้



วัดในประเทศไทย

หาชื่อวัด และส่งคำตอบได้ที่

แสดกน



เข้าร่วมกลุ่ม

ส่งคำตอบได้ตั้งแต่บัดนี้ ถึง มี.ย. ๖๓ (มี ๓ รางวัล ค่ะ)



ว	ท	ก	ด	พ	ไ	น	ย	ฟ	ผ	ก	อ	ป	ผ	ม	เ	อ	
ด	ด	ง	ว	ด	ก	ล	ว	ย	น	พ	น	พ	ค	ณ	น	ป	
ไ	ว	พ	ด	ว	ด	เ	บ	ญ	จ	ม	บ	พิ	ธ	ถิ	ด	ส	
ห	ด	ม	น	ส	ว	ด	นิ	เ	ว	ศ	ธ	ว	ร	ร	ม	ก	
ญ	ท	ด	ญ	ญ	ด	ว	ม	ค	ด	จ	ภ	ด	พ	ร	น	ม	
ไ	า	ห	เ	ว	เ	ส	ล	ม	ป	ล	ม	ส	พ	ท	น	า	
ช	ก	ก	ช	ด	ช	ช	ป	ส	า	ม	ต	า	ล	ก	ว	ร	
ย	า	ว	ง	บ	ง	ม	ง	ส	ฟ	ก	พ	ม	ม	ป	ด	า	
ว	ร	ว	ว	ว	ท	แ	า	ว	ญ	ห	ใ	พ	ณ	ธ	ว	น	
ฒ	อ	ด	ร	ล	า	ผ	น	ญ	ร	บ	พ	ร	บ	ช	ร	ฒ	
น	ง	ต	วิ	นิ	อ	แ	ม	ย	ง	วิ	ช	ะ	ห	ฒ	เ	ว	
า	ก	า	น	เ	ไ	ฟ	แ	ว	พ	พ	ห	ย	ฉ	ฮ	ช	ย	
ร	า	ล	ห	ว	พ	พ	ด	บ	ว	ฟ	ก	า	แ	ม	ช	ช	
า	ก	เ	ว	ศ	น	พ	ว	ด	ค	ล	อ	ง	ร	ม	ฐ	ไ	
ม	า	อ	ท	อ	ว	ฟ	ว	ด	ป	า	บ	า	น	ต	า	ด	
ว	ว	น	ว	พ	ม	อ	ด	ว	ด	ก	ฎ	ฎ	ท	อ	ง	ย	ว
ด	พ	ร	ฟ	ท	ม	ผ	อ	ไ	ช	ย	ว	ฒ	น	า	จ	า	
ด	พ	ว	ด	ห	ว	ย	ป	ล	า	ก	ง	ม	พ	ผ	อ	ห	
อ	ว	ด	แ	ก	ว	ฟ	า	จ	พ	า	ม	ณ	ิ	พ	น	ผ	ห
น	ด	บ	า	น	ต	า	ด	ว	ด	จ	พ	า	ม	น	ี	ค	ก
เ	ด	า	ว	ด	พ	ระ	น	า	ง	เ	ร	ี	อ	ล	ม	ก	ู้
มี	อ	น	ล	ด	ว	ด	ธ	ร	ร	มิ	ก	ร	า	ช	ส	ว	
อ	ล	ไ	ว	ด	ต	า	น	ส	ว	ย	ว	อ	ห	ร	บ	ย	
ง	พ	ร	ว	ด	ใ	ห	ญ	ช	ย	ม	ง	ค	ล	ง	ส	ล	
ว	ด	พ	ระ	ศ	รี	ม	ห	า	ธ	า	ต	ุ	บ	า	ง	บ	
ว	ด	ว	ง	ว	ด	ห	น	า	พ	ระ	เ	ม	ร	ุ	ส	พ	
ว	ด	ค	ิ	ริ	พ	ง	ษ์	ธ	ร	ร	ม	นิ	มิ	ต	ร	า	น
ว	ด	น	อ	ย	น	พ	ค	ณ	ว	ด	เ	ช	ิ	น	ท	า	น

- วัดพนัญเชิงวรวิหาร
- วัดกล้วย
- วัดสามพระยา
- วัดแก้วฟ้าจุฬามณี
- วัดใหญ่ชัยมงคล
- วัดไชยวัฒนาราม
- วัดธรรมิกราช
- วัดวรเชษฐา
- วัดตาลเอน
- วัดแม่นางปลื้ม
- วัดหน้าพระเมรุ
- วัดอัมพวัน
- วัดห้วยปลา깅
- วัดป่าบ้านตาด
- วัดบ้านไร่
- วัดเชิงท่า



เสนาศึกษา

ทำกิจที่ควรทำ



คำปณ อักษรวิไลย เรียบเรียง

พระสัมมาสัมพุทธเจ้า ทรงเป็นบุคคลผู้เลิศที่สุด ประเสริฐที่สุด เจริญที่สุดในโลก ไม่มีใครเสมอเหมือน พระบารมีคุณความดีทั้งหมดที่พระองค์ได้ทรงสะสมอบรมมาตั้งแต่เมื่อครั้งเป็นพระโพธิสัตว์ ก็เพื่อประโยชน์เกื้อกูลแก่สัตว์โลกอย่างแท้จริง เมื่อพระองค์ทรงตรัสรู้ถึงความเป็นพระสัมมาสัมพุทธเจ้าแล้ว ทรงมีพระมหากรุณาต่อสัตว์โลก จึงทรงแสดงพระธรรม ประกาศความจริง เกื้อกูลแก่สัตว์โลก เพื่อให้มีความเข้าใจถูกเห็นถูกในสิ่งที่มีจริงตามความเป็นจริง ตลอดพระชนม์ชีพของพระองค์ทรงบำเพ็ญประโยชน์ต่อสัตว์โลกโดยตลอด ซึ่งมีผู้ที่ได้รับประโยชน์จากพระธรรมที่พระองค์ทรงแสดงมากมาย นับไม่ถ้วน ทั้งมนุษย์ เทวดา และพรหมบุคคล

การที่แต่ละบุคคลจะเข้าใจพระธรรมที่พระสัมมาสัมพุทธเจ้าทรงแสดงมากน้อยเพียงใดนั้น ย่อมขึ้นอยู่กับ การสะสมของแต่ละบุคคล ซึ่งจะต้องฟัง พิจารณาไตร่ตรองบ่อย ๆ เนือง ๆ เพื่อความเข้าใจที่ถูกต้องยิ่งขึ้น และประการที่สำคัญ พระธรรมที่พระสัมมาสัมพุทธเจ้าทรงแสดงตลอด ๔๕ พรรษา นั้น ไม่พ้นไปจากเพื่อให้เข้าใจสภาพธรรมที่เกิดขึ้น เป็นไปในชีวิตประจำวัน ว่า เป็นสิ่งที่มีจริงแต่ละหนึ่ง ๆ ซึ่งไม่ใช่สัตว์ ไม่ใช่บุคคล ไม่ใช่ตัวตน และ ไม่อยู่ในอำนาจบังคับบัญชาของใครทั้งสิ้น

พระธรรมที่พระสัมมาสัมพุทธเจ้าทรงแสดง

เป็นไปเพื่อความเข้าใจถูกเห็นถูกในสิ่งที่มีจริงตรงตามความเป็นจริง เพราะแต่ละคำที่พระองค์ทรงแสดง เป็นคำจริง เป็นคำที่ส่องให้เข้าใจถึงความเป็นจริงของสิ่งที่มีจริงตรงตามความเป็นจริง ว่า เป็นธรรม ไม่ใช่สัตว์ ไม่ใช่บุคคล ไม่ใช่ตัวตน ด้วยพระปัญญาอันเกิดจากการตรัสรู้ของพระองค์ เมื่อผู้ศึกษาได้ศึกษาพระธรรมไปตามลำดับ ก็จะเข้าใจว่า มีแต่ธรรมเท่านั้น ที่เกิดขึ้นทำกิจหน้าที่ ไม่มีเรา ไม่มีสัตว์ ไม่มีบุคคล ไม่มีตัวตน แม้แต่การสะสมสิ่งที่ดี และไม่ดี ก็เป็นธรรมที่มีจริง ที่เกิดขึ้นเป็นไปตามเหตุปัจจัย ไม่อยู่ในอำนาจบังคับบัญชาของใครทั้งสิ้น ความเป็นจริงของจิตประการหนึ่ง คือ จิตเป็นสภาพธรรมที่สะสม ดังนั้น จิต จึงสะสมทั้งฝ่ายที่ดีและไม่ดี กล่าวคือสะสมทั้งกุศล และ อกุศล ซึ่งสามารถพิสูจน์ได้ในชีวิตประจำวันของแต่ละบุคคล เมื่ออกุศลจิตเกิดขึ้นแล้วดับไปก็สะสมสิ่งที่ไม่ดีที่เป็นอกุศลต่อไปอีกในจิตขณะต่อไป แม้ในทางฝ่ายกุศลก็เช่นเดียวกัน เมื่อกุศลจิตเกิดขึ้นแล้วดับไปก็สะสมสิ่งที่ดีที่เป็นกุศลในจิตขณะต่อไป โดยไม่ปะปนกัน

ถ้าเป็นจิตที่ตั้งไว้ผิด คือ ตั้งไว้ในอกุศลประการต่าง ๆ ได้แก่ แก่ ส่าสัตว์ ลักทรัพย์ ประพฤติผิดในกาม พุดเท็จพุดส่อเสียด พุดคำหยาบ พุดเพื่อเจ้า มีความโลภเพ่งเล็งอยากได้ของของผู้อื่น มีความ

พยายามปกป้องร้ายผู้อื่น และ มีความเห็นผิด ก็เป็นไปตามการสะสมของแต่ละบุคคลอย่างแท้จริง หรือ แม้แต่ในการฟังพระธรรม ศึกษาพระธรรม ถ้าเพื่อความเก่ง เพื่อต้องการให้ผู้อื่นมายกย่องสรรเสริญ เพื่อลาภ สักการะ นั่นก็คือ เป็นจิตที่ตั้งไว้ผิด ด้วยอำนาจของอกุศลที่เกิดขึ้นเป็นไป กล่าวได้ว่า ขณะที่ติดข้องยินดีพอใจ ขณะที่โกรธ ขณะที่หลงไม่รู้ความจริง ขณะที่อกุศลเกิดขึ้นทั้งหมด ก็ชื่อว่า ตั้งจิตไว้ผิด ไม่ได้เป็นไปเพื่อการขัดเกลากิเลส มีแต่จะพอกพูนกิเลสให้หนาแน่นทับถมมากยิ่งขึ้น

จิตที่ตั้งไว้ผิด ไม่นำมาซึ่งประโยชน์ใด ๆ ทั้งสิ้น มีแต่นำมาซึ่งความทุกข์ความเดือดร้อนโดยส่วนเดียว เข้าศึกษาค้นคว้าภายนอกที่เขาทำความเสียหาย ทำความเดือดร้อนให้แก่กันและกัน โดยประการต่าง ๆ หรือถึงกับทำให้สิ้นชีวิต ก็ทำได้เพียงชาติหนึ่งชาติเดียวเท่านั้น แต่จิตที่ตั้งไว้ผิด ย่อมทำให้เขาเดือดร้อนยิ่งกว่านั้นอีก เพราะนอกจากจะทำให้เดือดร้อนในปัจจุบันแล้ว เมื่อละจากโลกนี้ไปยังทำให้ไปเกิดในอบายภูมิ มีนรก เป็นต้น เป็นทุกข์เดือดร้อนในอีกหน้าอีก จึงเป็นสิ่งที่น่าคิดพิจารณาเป็นอย่างยิ่งตามข้อความในพระสูตรตันตปิฎก ขุททกนิกายชาดก ลลันนทีชชาดก ดังนี้ ว่า

“บุคคลทำกรรมเหล่าใดไว้ เขาย่อมเห็นกรรมเหล่านั้นในตน ผู้ทำกรรมดี ย่อมได้รับผลดี ผู้ทำกรรมชั่ว ย่อมได้รับผลชั่ว บุคคลหว่านพืชเช่นใด ย่อมได้รับผลเช่นนั้น

พระธรรมที่พระสัมมาสัมพุทธเจ้าทรงแสดงตลอด ๔๕ พรรษา นั้น เป็นไปเพื่ออุปการะเกื้อกูลแก่ผู้ที่ได้ฟัง ได้ศึกษา และมีความเข้าใจไปตามลำดับอย่างแท้จริง แม้แต่ในเรื่องของอกุศล นั้นพระองค์ก็ทรงแสดงไว้เป็นอันมากทีเดียว เพื่อให้พุทธบริษัทได้เห็นโทษเห็นภัยของอกุศลในชีวิตประจำวัน ถ้าไม่ทรงแสดงไว้ ก็ไม่สามารถที่จะระลึกถึงอกุศลของตนเองเพื่อการขัดเกลาได้เลย ถึงแม้ว่า

พระองค์จะทรงแสดงไว้แบบนี้หรือมากกว่านี้ แต่ผู้ที่มีกิเลสก็ไม่สามารถที่จะละอกุศลนั้นได้ถ้าปัญญาไม่เจริญขึ้นจนสามารถที่จะรู้ลักษณะของสภาพธรรมตามความเป็นจริงแล้วดับอกุศลได้เป็นขั้น ๆ ตามลำดับ

อกุศล เป็นสภาพธรรมที่ทำให้ประพฤตินในสิ่งที่ไม่สมควรต่าง ๆ มากมาย ซึ่งผู้ที่มีความประพฤติที่ไม่สมควรต่าง ๆ นั้น ก็เพราะว่า ไม่ได้คล้อยตามคำของพระสัมมาสัมพุทธเจ้า ไม่ได้น้อมประพฤติปฏิบัติตามพระธรรมนั่นเอง แต่ถ้าเป็นผู้ได้ฟังพระธรรม ศึกษาพระธรรม อบรมเจริญปัญญา สะสมความเข้าใจถูกเห็นถูกไปตามลำดับ ความประพฤติที่ถูกต้องดีงาม ก็จะค่อย ๆ เจริญขึ้นตามระดับชั้นของปัญญา จนกระทั่งเมื่อปัญญาถึงความเจริญสมบูรณ์พร้อมแล้ว ก็จะสามารถละอกุศลซึ่งเป็นสิ่งที่ไม่ดีทั้งหลายได้ในที่สุด เพราะอกุศลทั้งหลาย จะหมดไปได้ นั่น ก็ด้วยการอบรมเจริญปัญญา แต่การละอกุศลจนหมดสิ้นได้นั้น เป็นเรื่องที่ไกลมาก ก็จะต้องอาศัยการสะสมปัญญาต่อไปอีกเป็นระยะเวลาที่ยาวนานมาก

ถ้าจะกล่าวถึงกิจที่ควรทำ หรือ สิ่งที่ควรทำ ในทางธรรมแล้ว ไม่พ้นไปจากความดีทุกอย่าง ความประพฤติสุจริต ทางกาย ทางวาจา และทางใจ เป็นกิจที่ควรทำ **สรุปให้สั้นที่สุด คือ การสะสมความดีและฟังพระธรรมให้เข้าใจ เป็นกิจที่ควรทำ** แต่ถ้าเป็นความชั่วหรือทุจริตประการต่าง ๆ แล้ว ไม่ควรทำเลยโดยประการทั้งปวง แม้จะเล็กน้อยเพียงใด หรือ แม้จะไม่มีคนอื่นเห็นก็ตาม ตามข้อความในพระสูตรตันตปิฎกขุททกนิกาย คาถาธรรมบท ดังนี้ว่า

“ขึ้นชื่อว่าทุจริต แม้เพียงเล็กน้อย บุคคลไม่ควรทำ ด้วยความสำคัญว่า ‘ชนพวกอื่น ย่อมไม่รู้กรรมนี้ของเรา’ ส่วน สุจริตนั้นแหละ เมื่อคนอื่นแม้ไม่รู้ก็ควรทำ, เพราะว่าเป็นขึ้นชื่อว่าทุจริต แม้บุคคลปกปิดทำ ย่อมทำการเผาผลาญใน

ภายหลัง, ส่วน สุจริตย่อมยังความปรโมทย์ (เอิบอิม) อย่างเดียว ให้เกิดขึ้น”

ชีวิตในวันหนึ่ง ๆ ของแต่ละคน **ส่วนหนึ่ง เป็นผลของกรรม**ที่ได้กระทำแล้ว ทำให้มีการเห็น การได้ยิน การได้กลิ่น การลิ้มรส การรู้สิ่งที่กระทบสัมผัสต่าง ๆ โดยที่ไม่สามารถที่จะรู้ได้ว่า เป็นผลของกรรมใด ในชาติไหน เพราะเหตุว่าอกุศลกรรมที่ได้กระทำไว้แล้ว และกุศลกรรมที่ทำได้แล้ว เป็นปัจจัยทำให้มีการเห็น การได้ยิน การได้กลิ่น การลิ้มรส การรู้สิ่งที่กระทบสัมผัสทางกาย และที่สำคัญ อกุศลกรรมที่ได้ทำไว้แล้ว เวลาที่มีเหตุมีปัจจัยถึงกาลที่ควรจะให้ผลเกิดขึ้น ผลนั้นก็เกิดขึ้น โดยที่ไม่มีใครสามารถที่จะยับยั้งได้ ตลอดจนกระทั่งถึงกาลที่จะดับขันธปรินิพพาน (ดับโดยรอบซึ่งขันธ อันเป็นการตายของพระอรหันต์) เพราะเหตุว่าถึงแม้ว่าบุคคลที่ได้สะสมบุญกุศลจนสามารถที่จะบรรลुเป็นพระอรหันต์ ท่านก็ยังไม่สามารถจะพ้นจากผลของอดีตอกุศลกรรมที่ได้กระทำแล้ว และ**ชีวิตอีกส่วนหนึ่ง เป็นการสะสมเหตุ** คือ กุศล และ อกุศล ที่จะเป็นเหตุให้เกิดผลในภพหน้า

เพราะฉะนั้น ถ้าคิดถึงชีวิตของแต่ละคน ซึ่งอาจจะมีความทุกข์ความเดือดร้อนประการต่าง ๆ ก็ให้ทราบว่าต้องมีเหตุที่ได้กระทำแล้ว และทราบโดยที่มีชีวิตอยู่ในสังสารวัฏฏ์ อกุศลกรรมที่ได้กระทำแล้ว ก็จะทำให้อกุศลวิบากจิตเกิด เห็นสิ่งที่ไม่ดีทางตา ได้ยินเสียงที่ไม่ดีทางหู ได้กลิ่นที่ไม่ดีทางจมูก ลิ้มรสที่ไม่ดีทางลิ้น กระทบสัมผัสสิ่งที่ไม่สบายทางกาย โดยที่ไม่มีใครสามารถที่จะยับยั้งได้

ยกตัวอย่างบุคคลท่านหนึ่งในสมัยพุทธกาล คือ ท่านพระปุตติคตติสสเถระ ซึ่งท่านเป็นโรคผิวหนัง จนกระทั่งร่างกายเน่า และจีวรเปื้อนด้วยเลือด และน้ำหนอง เป็นผลมาจากอกุศลกรรมที่ท่านเคยกระทำไว้แล้วในอดีต เมื่อภิกษุทั้งหลายทอดทิ้งท่าน พระสัมมาสัมพุทธเจ้าทรงทราบก็เสด็จไปอนุเคราะห์ ซึ่งเมื่อภิกษุทั้งหลายเห็นพระสัมมาสัมพุทธเจ้าเสด็จ

ไป ก็ได้ช่วยพระสัมมาสัมพุทธเจ้าพยาบาลท่านพระปุตติคตติสสเถระ โดยภิกษุทั้งหลายได้ให้ท่านสงวนน้ำที่เหมาะสมแก่ร่างกาย และเปลี่ยนจีวรให้ทำให้ท่านมีร่างกายที่สะอาด เมื่อท่านพระปุตติคตติสสเถระพร้อมที่จะได้ฟังพระธรรม พระสัมมาสัมพุทธเจ้าก็ทรงแสดงพระธรรม เมื่อจบพระธรรมเทศนา ท่านก็บรรลुเป็นพระอรหันต์ และ ดับขันธปรินิพพาน

การที่ท่านพระปุตติคตติสสเถระ ได้บรรลुเป็นพระอรหันต์ เป็นผลมาจากการได้อบรมเจริญปัญญามาเป็นระยะเวลาที่ยาวนานจนถึงความสมบูรณ์พร้อม ซึ่งเป็นคนละส่วนกันกับการกระทำอกุศลกรรม ไม่ปะปนกันอย่างเด็ดขาด สิ่งที่จะควรจะได้พิจารณาเป็นอย่างยิ่ง คือ ควรทำเฉพาะกุศลความดีประการต่าง ๆ พร้อมกับฟังพระธรรม ศึกษาพระธรรม อบรมเจริญปัญญา เท่านั้น **ไม่ควรทำอกุศลกรรมใด ๆ เลยทั้งสิ้น** เพราะเหตุว่าอกุศลกรรมที่ได้กระทำไว้แล้วในอดีต ก็ยังพร้อมที่จะให้ผลได้ เมื่อถึงกาลที่จะให้ผลนั้น ๆ เกิดขึ้นเป็นไป

ข้อความในพระสูตรต้นตปิฎก ชุททกนิกาย จริยาปิฎก แสดงถึงความประพฤติเป็นไปในทางที่ถูกที่ควร ทำสิ่งที่เป็นประโยชน์แก่ผู้อื่น อันเป็นการทำกิจที่ควรทำ ซึ่งในขณะที่ทำประโยชน์ให้กับผู้อื่น ประโยชน์ของตนเอง คือ กุศลธรรม ก็เจริญขึ้น เป็นผู้ไม่เห็นแก่ตัว ได้ขัดเกลาละคลายกิเลสของตนเอง ดังนี้ คือ

“อนึ่ง เมื่อควรทำสิ่งที่เป็นประโยชน์ อันสมควร (แก่ฐานะ) ของตน แก่สัตว์ทั้งหลาย ก็เป็นผู้ขยัน ไม่เกียจคร้าน ถึงความเป็นสหาย (คือ เป็นมิตรพร้อมที่จะช่วยเหลือ) อนึ่ง เมื่อทุกข์ มีความเจ็บป่วย เป็นต้น เกิดขึ้นแก่สัตว์ทั้งหลาย ก็เป็นผู้จัดการช่วยเหลือตามสมควร เมื่อสัตว์ทั้งหลาย ตกอยู่ในความเสื่อม มีความเสื่อมจากญาติและสมบัติ เป็นต้น ก็ช่วยบรรเทาความเศร้าโศก เป็นผู้ตั้งอยู่ในสภาพที่จะช่วยเหลือ

ชมผู้ที่ควรชมโดยอุทธรณ์ เพื่อให้พ้นจากอุทศ แล้วตั้งอยู่ในกุศล”

พระพุทธศาสนา คือ คำสอนของพระสัมมาสัมพุทธเจ้า ไม่ได้สอนให้ใครเกียจคร้านย่อหย่อนเลยแม้แต่น้อย ชีวิตความเป็นอยู่ที่จะต้องดำเนินไป ก็จะต้องมีกิจประจำวันมากมายหลายอย่าง เช่น บุตรธิดาก็มีกิจที่จะต้องช่วยมารดาบิดา ตามกิจหน้าที่ของแต่ละบุคคล เป็นต้น ซึ่งควรที่จะต้องเป็นผู้ขยัน ไม่เกียจคร้าน เพราะเหตุว่าถ้าเป็นผู้ที่เกียจคร้าน ก็ไม่สามารถจะเกิดกุศลจิตที่จะกระทำกิจนั้นได้ กิจต่าง ๆ สามารถที่จะกระทำได้ด้วยกุศลจิต แต่ถ้าไม่รู้สภาพธรรมตามความเป็นจริง ไม่เห็นคุณค่าของความดี ก็จะเป็นการกระทำด้วยอุทศจิต

ไม่ว่าจะเป็นกิจน้อยกิจใหญ่ประการใดก็ตาม ควรที่จะช่วยเหลือสงเคราะห์คนอื่น แต่ถ้าไม่กระทำ ก็ควรที่จะได้พิจารณาว่า ที่ไม่กระทำในขณะนั้น เพราะอะไร? ก็เพราะอุทศธรรมเกิดขึ้นทำให้เป็นคนเกียจคร้านที่จะกระทำกุศล เพราะฉะนั้น คนขยันโดยเฉพะขยันที่จะช่วยสงเคราะห์คนอื่น ก็กระทำไปด้วยกุศล แต่คนที่ไม่กระทำสิ่งที่ควรทำ ไม่สงเคราะห์ช่วยเหลือใคร ในขณะนั้นถ้าสติไม่เกิดขึ้น จะไม่รู้เลยว่า อุทศธรรมเกิดขึ้นครอบงำทำให้เป็นผู้ที่เห็นแก่ตัว มีความสำคัญในตน ลืมคิดถึงบุคคลอื่น แม้แต่การที่จะสงเคราะห์ช่วยเหลือบุคคลต่าง ๆ เหล่านั้น ก็ไม่เห็น หรืออาจจะเข้าใจผิดคิดว่า ไม่เป็นการสมควรที่จะช่วยเหลือสงเคราะห์คนอื่น อุทศธรรมทั้งหลายเป็นธรรมที่ตั้งจิตไว้ผิดจริง ๆ ส่วนกุศลธรรมทั้งหลายเป็นธรรมที่ตั้งจิตไว้ชอบ โดยที่ไม่มีสัตว์ ไม่มีบุคคล ไม่มีตัวตนเลย ขณะที่สงเคราะห์ช่วยเหลือผู้อื่น กุศลธรรม เกิดขึ้น ตั้งจิตไว้ชอบ คือ สงเคราะห์ช่วยเหลือคนอื่น ทำในสิ่งที่ควรทำ แต่ถ้ามีความสำคัญตนเกิดขึ้น ก็ตั้งจิตไว้ผิด คือ ไม่เห็นความจำเป็นที่จะต้องกระทำกิจอย่างหนึ่งอย่างใดเพื่อบุคคลอื่น นั่นอุทศธรรมเกิดขึ้นตั้งจิตไว้ผิด ไม่ได้ตั้งจิตไว้ชอบเลย แต่ถ้าเป็นกุศล

ธรรมแล้วก็ตั้งจิตไว้ชอบจริงๆ ไม่ว่าจะกับใคร ช่วยเหลือเสมอกันหมด ไม่ได้กระทำไปด้วยความหวังผลตอบแทนใด ๆ ทั้งสิ้น

เพราะฉะนั้น ก็จะเห็นได้ว่า ที่เห็นว่าเป็นบุคคลนั้น บุคคลนี้ ที่มีความประพฤติเป็นไปแตกต่างกัน แท้ที่จริง คือ สภาพธรรมแต่ละลักษณะซึ่งสะสมมาเป็นปัจจัยทำให้ขณะนั้นสภาพของจิตเป็นอย่างไร ถ้าสะสมอุทศธรรมมาก ก็ตั้งจิตคือปรุงแต่งจิตในขณะนั้นให้เกิดขึ้นเป็นไปในทางอุทศ ถ้าสะสมกุศลธรรมมาก กุศลธรรมทั้งหลายก็เป็นปัจจัยปรุงแต่งให้จิตนั้นเกิดขึ้นเป็นไปในทางกุศล

พระธรรมที่พระสัมมาสัมพุทธเจ้าทรงแสดง ไม่ได้สอนให้เป็นผู้เกียจคร้าน เพราะเหตุว่าผู้ที่เกียจคร้าน จะไม่ทำความดี จะไม่สงเคราะห์ช่วยเหลือบุคคลอื่นเลย จะไม่ทำสิ่งที่ เป็นประโยชน์ แต่พระธรรมที่พระสัมมาสัมพุทธเจ้าทรงแสดง เป็นการเกื้อกูลให้บุคคลทั้งหลายเจริญกุศลทุกประการ แม้แต่การที่จะเป็นผู้ที่ขยันในการที่จะช่วยเหลือสงเคราะห์บุคคลอื่น ซึ่งเป็นการที่จะขัดเกลาละคลายกิเลสของตนเองด้วย เพราะเหตุว่ากิเลสมีมาก ถ้ากุศลจิตไม่เกิด ไม่กระทำ ไม่ปฏิบัติหน้าที่ของกุศลโดยลักษณะหนึ่งลักษณะใด ก็เป็นการพอกพูนอุทศแล้ว อุทศก็จะต้องมีมากถ้าเป็นผู้ที่เกียจคร้านในการที่จะเจริญกุศลทุกประการ พระธรรมที่พระสัมมาสัมพุทธเจ้าทรงแสดง จึงเป็นเครื่องอุปการะเกื้อกูลต่อความเจริญขึ้นของกุศลธรรม ขัดเกลากิเลสของแต่ละบุคคลอย่างแท้จริง ไม่มีคำสอนแม้แต่บทเดียวที่จะส่งเสริมให้เกิดอุทศเลยแม้เพียงเล็กน้อย

ควรที่จะได้พิจารณาว่า ชีวิตที่เกิดมา ต่อให้มีทุกสิ่งทุกอย่างครบถ้วน ทั้งรูปสมบัติ ทรัพย์สมบัติ ชื่อเสียง เกียรติยศต่าง ๆ ในที่สุดก็ต้องจากโลกนี้ไป แต่จะไปไหนก็ไม่รู้ เหมือนกับเตี้ยวันที่อยู่ตรงนี้ เกิดเป็นคนนี้ มาจากไหน ก็ไม่รู้ และเวลาที่จะสิ้นสุดความเป็นบุคคลนี้ก็อีกไม่นาน เพราะเราไม่สามารถ

ที่จะรู้ได้ล่วงหน้าเลยว่าใครจะจากโลกนี้ไปเร็วหรือช้าแค่ไหน ซึ่งจะต้องจากไปอย่างแน่นอน เมื่อเป็นเช่นนี้ ก่อนที่จะจากโลกนี้ไป ควรจะมีสิ่งที่เป็นประโยชน์อย่างยิ่งที่ได้เกิดมาแล้วไม่ได้จากไปเปล่า ๆ แต่เป็นผู้ที่สามารถที่จะเห็นว่าสิ่งที่มีค่าที่สุดสำหรับผู้ที่เกิดเป็นมนุษย์ คือ สามารถได้ฟังคำที่จะทำให้เกิดปัญญาและรู้จักบุคคลที่ประเสริฐสุดคือพระสัมมาสัมพุทธเจ้า ที่ทรงแสดงหนทางที่จะทำให้กิเลสซึ่งมีมากในจิตใจของทุกคนได้ลดน้อยลงจนกระทั่งสามารถที่จะดับได้

พระธรรมที่พระสัมมาสัมพุทธเจ้าทรงแสดงไว้ดีแล้วเท่านั้น เป็นสิ่งที่ประเสริฐกว่าสิ่งอื่นใดที่จะทำให้ผู้ที่ได้ฟังได้ศึกษา มีความเข้าใจถูกเห็นถูก เป็นไปเพื่อการขัดเกลาละคลายกิเลส จนกระทั่ง

สามารถดับได้ตามลำดับขั้น ซึ่งจะขาดการฟังพระธรรม ศึกษาพระธรรม เป็นปกติในชีวิตประจำวันไม่ได้เลย ค่อย ๆ ฟัง ค่อย ๆ ศึกษา ค่อย ๆ สะสมความเข้าใจถูกเห็นถูกไปที่ละเล็กทีละน้อย ไม่ละทิ้งโอกาสที่สำคัญที่สุดในชีวิต เพราะฉะนั้น ในท้ายที่สุดแล้ว ทุกคนเกิดมาแล้วต้องจากโลกนี้ไปแน่นอน แต่ก่อนจะถึงวันนั้นซึ่งไม่สามารถจะทราบได้ว่าเป็นเมื่อใด ก็ขอให้ได้เป็นคนดีและมีความเข้าใจพระธรรม ทำดีที่สุด เป็นคนนี้ให้ดีที่สุด ด้วยการสะสมความดี เห็นคุณค่าของความดีและฟังพระธรรมให้เข้าใจ ซึ่งเป็นการทำกิจที่ควรทำสะสมเป็นที่ฟังต่อไป



ธรรมเตือนใจ

“ใครผู้มีธรรมอันชั่วช้า ถูกเขาจับได้พร้อมของกลาง
ย่อมเดือดร้อนเพราะกรรม (การกระทำ) ของตน อันใด
หมุ่สัตว์ผู้มีธรรมอันชั่วช้า ละไปแล้ว ย่อมเดือดร้อน
ในปรโลก (โลกหน้า) เพราะกรรมของตน ฉะนั้น”

(พระสุตตันตปิฎก ขุททกนิกาย เถรคาถา ฐิติปาถเถรคาถา)

ขอเชิญศึกษาพระธรรมเพิ่มเติมได้ที่
มูลนิธิศึกษาและเผยแพร่พระพุทธศาสนา
www.dhammadhome.com

[www.dhammadhome.com มีหลากหลายหมวดหมู่ให้ได้ศึกษา เช่น
กระดานสนทนา ถาม-ตอบปัญหาธรรม, ฟังธรรม, หนังสือธรรม เป็นต้น]

▶ YouTube : มูลนิธิศึกษาและเผยแพร่พระพุทธศาสนา
[พิมพ์ค้นในช่องค้นหาเพิ่มเติมด้วยคำว่า บ้านธัมมะ, ธรรม อ.สุจินต์

มีพระธรรมหลากหลายประเด็นให้ได้ศึกษา
เพื่อความเข้าใจถูกเห็นถูกตรงตามความเป็นจริง]

f Facebook : ชมรมบ้านธัมมะ มศพ.



นายทหารย้ายออก

ลำดับ	ยศ, ชื่อ - สกุล	ตำแหน่งเดิม	ตำแหน่งใหม่
๑	พ.อ.หญิง ขวัญสุชา หงษ์ไกรเลิศ	ประจำ รร.จปร.	ประจำ สลก.ทบ.
๒	พ.ท.กิตติศักดิ์ นิลผ่องอำไพ	อจ.สกศ.รร.จปร. (อัตรา พ.ท.)	หน.ยก.ทบ. (อัตรา พ.ท.)
๓	พ.ต.ธนสร มีอาษา	อจ.สวท.รร.จปร. (อัตรา พ.ต.)	ประจำแผนกประสานและพัฒนาเครือข่าย กองแผนและโครงการ วท.ท. (อัตรา พ.ท.)
๔	ร.อ.เจี๊ยว แก้วนิล	นคย.สปร.รร.จปร. (อัตรา ร.อ.)	ประจำ บก.มทบ.18
๕	ร.อ.หญิง พรพิมล แก้วกระมล	รรก.ประจำแผนก สปร.รร.จปร. (อัตรา พ.ต.)	รรก.ประจำแผนก ศบป. (อัตรา พ.ต.)
๖	ร.ท.สวาง สุขหอม	นชง.รร.จปร.	ประจำ บก.มทบ.18

นายทหารย้ายเข้า

ลำดับ	ยศ, ชื่อ - สกุล	ตำแหน่งเดิม	ตำแหน่งใหม่
๑	พ.ต.สุภทัต บัวชุม	นายทหารเตรียมการ หน่วยฝึกนักศึกษาวิชาทหาร มทบ.26 (อัตรา พ.ต.)	อจ.สวท.รร.จปร. (อัตรา พ.ท.)
๒	พ.ท.กฤษดา แก้วชนะ	ฝง.มทบ.18 (อัตรา พ.ท.)	นชช.รร.จปร. (อัตรา พ.ท.)
๓	พ.อ.หญิง ออมณี โรจนปิยาวงค์	ประจำ ยศ.ทบ.	อจ.สกศ.รร.จปร. (อัตรา พ.อ.)
๔	ร.ท.นรุตม์ชัย บุญเรือง	ประจำ ยศ.ทบ.	รรก.อจ.สกศ.รร.จปร. (อัตรา พ.ต.)

ปรับตำแหน่ง

ลำดับ	ยศ, ชื่อ - สกุล	ตำแหน่งเดิม	ตำแหน่งใหม่
๑	พ.อ.วรชาติ มีกระจ่าง	อจ.หน.สวท.รร.จปร. (อัตรา พ.อ.)	อจ.ทก.สวท.รร.จปร. (อัตรา พ.อ.)
๒	พ.ท.นนทวัชร ทัตเที่ยง	หน.รพ.รร.จปร. (อัตรา พ.ท.)	ทก.รพ.รร.จปร. (อัตรา พ.อ.)
๓	พ.ท.หญิง สุวิมล เสนิ่งศ์ ณ อยุธยา	อจ.สกศ.รร.จปร. (อัตรา พ.ท.)	อจ.สกศ.รร.จปร. (อัตรา พ.อ.)
๔	พ.ท.หญิง พัชรา เพิ่มพิพัฒน์	อจ.สกศ.รร.จปร. (อัตรา พ.ท.)	อจ.สกศ.รร.จปร. (อัตรา พ.อ.)
๕	พ.ท.สุจริต อารมณัสวะ	หน.กทท.รร.จปร. (อัตรา พ.ท.)	หน.สปร.รร.จปร. (อัตรา พ.ท.)
๖	พ.ท.ณิชการ์ พิษผล	หน.สปร.รร.จปร. (อัตรา พ.ท.)	ประจำกอง สปร.รร.จปร. (อัตรา พ.ท.)
๗	พ.ต.วิเชียร สุขสุวรรณ	ประจำแผนก สปร.รร.จปร. (อัตรา พ.ต.)	หน.สปร.รร.จปร. (อัตรา พ.ท.)
๘	พ.ต.หญิง กัญจรัส รัตนวิเศษ	นางพยาบาล รพ.รร.จปร. (อัตรา พ.ต.)	รอง ทก.รพ.รร.จปร. (อัตรา พ.ท.)
๙	พ.ต.สมพร จิตรตรง	อจ.สวท.รร.จปร. (อัตรา พ.ต.)	อจ.สวท.รร.จปร. (อัตรา พ.ท.)