



พิธีเทิดพระเกียรติ
พลเอกหญิง สมเด็จพระเทพรัตนราชสุดาฯ สยามบรมราชกุมารี
เนื่องในโอกาสทรงเกษียณอายุราชการ
๒๙ กันยายน ๒๕๕๘



ขบวน กองพล - กองพัน ๑ ในขณะ และ ในพิธี เสด็จเสด็จ



ด้วยสำนึกในพระมหากรุณาธิคุณ
๓๕ ปี ทูลกระหม่อมอมราจารย์ ทรงรับราชการ
ณ โรงเรียนนายร้อยพระจุลจอมเกล้า พุทธศักราช ๒๕๒๓ - ๒๕๕๘

เสนาศึกษา

เล่มที่ ๘๑ ตอนที่ ๕ กันยายน - ตุลาคม ๒๕๕๘ ISSN 0857-5002



* ประวัติการศึกษาและการทำงาน

ยศ, ชื่อ, สกุล: พลโทถกกลเกียรติ นวลยง

ตำแหน่ง: ผู้บัญชาการโรงเรียนนายร้อยพระจุลจอมเกล้า

๑. ประวัติย่อ

- เกิดเมื่อวันที่ ๒๙ พฤษภาคม ๒๕๐๐ ณ กรุงเทพมหานคร
- ภริยา คุณนุชกร นวลยง

๒. การศึกษา

- พ.ศ. โรงเรียนหอวัง
- พ.ศ.๒๕๑๘ โรงเรียนเตรียมทหาร รุ่นที่ ๑๖
- พ.ศ.๒๕๒๓ โรงเรียนนายร้อยพระจุลจอมเกล้า รุ่นที่ ๒๗
- พ.ศ.๒๕๒๕ หลักสูตรชั้นนายร้อย รุ่นที่ ๖๓
- พ.ศ.๒๕๓๐ หลักสูตรชั้นนายพัน รุ่นที่ ๔๗
- พ.ศ.๒๕๓๒ หลักสูตรหลักประจำ รร.สท.ทบ. รุ่นที่ ๖๗
- พ.ศ.๒๕๔๖ หลักสูตรรัฐศาสตรมหาบัณฑิต (บริหารธุรกิจ)
- พ.ศ.๒๕๔๖ หลักสูตรนายทหารปลัดบัญชาะดับบริหาร รุ่นที่ ๑๐
- พ.ศ.๒๕๕๓ หลักสูตรพัฒนาสัมพันธ์ระดับผู้บริหาร รุ่นที่ ๑๗
- พ.ศ.๒๕๕๓ หลักสูตร วปอ. รุ่นที่ ๕๓

๓. ตำแหน่งราชการที่สำคัญ

- ประจำ ศร. (เหล่า ร.)
- ฝบ.มว.ปล. ร้อย.อวบ.ร.๒ พัน.๑ รอ.
- ฝบ.มว.ค.๖๐ ร้อย.อวบ.ร.๒ พัน.๑ รอ.
- รอง ฝบ.ร้อย.อวบ.ร.๒ พัน.๑ รอ.
- ฝบ.ร้อย.รสท.ร.๒ รอ.
- นายทหารฝ่ายส่งกำลังบำรุง ร.๒ รอ.
- ประจำ รร.สท.ทบ.สทส.
- ผช.หน.ฝ่ายข่าวกรอง พล.ร.๒ รอ.
- ผช.หน.ฝ่ายกิจการพลเรือน พล.ร.๒ รอ.
- รอง ฝบ.ร.๒ พัน.๓ รอ.
- ผู้บัญชาการโรงเรียนนายร้อยพระจุลจอมเกล้า
- ฝบ.ร.๒ พัน.๒ รอ.
- เสธ.ร.๒ รอ.
- รอง ฝบ.ร.๒ รอ.
- เสธ.พล.ร.๒ รอ.
- ฝบ.ร.๒ รอ.
- รอง ฝบ.จทบ.ส.ก.
- ฝบ.จทบ.ส.ก.
- ฝบ.มทบ.๑๒
- รอง มทน.๑
- รอง จก.ยศ.ทบ.

๔. ราชการพิเศษ

- พ.ศ.๒๕๒๔ ปฏิบัติหน้าที่ ตามแผนป้องกันประเทศของ ทบ. ตำแหน่ง ฝบ.มว.ปล.
- พ.ศ.๒๕๒๘ ปฏิบัติหน้าที่ ตามแผนป้องกันประเทศของ ทบ. ตำแหน่ง ฝบ.ร้อย
- พ.ศ.๒๕๓๖ ปฏิบัติหน้าที่ หน.ส่วนปฏิบัติการ จก.พชด.คลองหาด
- พ.ศ.๒๕๓๙ ได้รับพระราชโองการโปรดเกล้าฯ แต่งตั้งเป็นราชองครักษ์เวรประจำ พระองค์
- พ.ศ.๒๕๔๙ ปฏิบัติหน้าที่ ผู้บังคับหน่วยเฉพาะกิจ จก.เพชรบูรณ์

๕. เครื่องราชอิสริยาภรณ์

- จตุรภรณ์มงกุฎไทย (จ.ม.) พ.ศ.๒๕๒๘
- เหรียญพิทักษ์เสรีชน ชั้น ๒ ประเภทที่ ๒ พ.ศ.๒๕๒๙
- จตุรภรณ์ช้างเผือก (จ.ช.) พ.ศ.๒๕๓๐
- เหรียญชายแดน (ช.ด.) พ.ศ.๒๕๓๑
- ตริตราภรณ์มงกุฎไทย (ต.ม.) พ.ศ.๒๕๓๒
- ตริตราภรณ์ช้างเผือก (ต.ช.) พ.ศ.๒๕๓๗
- จักรมालา (จ.จ.ม.) พ.ศ.๒๕๓๗
- ทวีติยาภรณ์มงกุฎไทย (ท.ม.) พ.ศ.๒๕๔๒
- ทวีติยาภรณ์ช้างเผือก (ท.ช.) พ.ศ.๒๕๔๘
- ประถมาภรณ์มงกุฎไทย (ป.ม.) พ.ศ.๒๕๕๑
- ประถมาภรณ์ช้างเผือก (ป.ช.) พ.ศ.๒๕๕๔



พิธีเทิดพระเกียรติเนื่องในโอกาสทรงเกษียณอายุราชการ

พลเอกหญิง ส้มเด็จพระเทพรัตนราชสุดาฯ สยามบรมราชกุมารี

โดยกองทัพบก ประจำปี ๒๕๕๘ ณ โรงเรียนนายร้อยพระจุลจอมเกล้า
เมื่อวันอังคาร ที่ ๒๙ กันยายน พุทธศักราช ๒๕๕๘





"ทูลกระหม่อมอาจารย์" ทรงเกษียณ

เรื่องทรงรับราชการจากราชการ
น้อมลำนึกน้ำพระทัยห่วงใยทหาร
กองทัพบกยกย่องไว้ในตำนาน
๕ ทรงงานเพื่อเสนาประชาชน

พระทัยกว้างกว่าฟ้าที่กว้าง
งามกว่าจันทร์อันกระจ่างกลางเวหน
เย็นกว่าลมพัดรยรินชื่นสดกล
ยามมีดมน ๕ ทรงเป็นเช่นแสงเทียน

ลาลมลิบห้าปีที่ทรงรับราชการ
"ทูลกระหม่อมอาจารย์" ทรงเกษียณ
แม้งานหนักเหนื่อยยากทรงพากเพียร
เพื่อนักเรียนนายร้อยใช้น้อยมา

ด้วยลำนึกในพระมหากรุณาธิคุณ
กองทัพบกได้ร่วมบุญอุ้นเกล้า
เทิดพลเอกหญิงสมเด็จพระรัตนราชสุตา
เหล่าปวงข้าศิริโรราบกราบบาทบงส์



ด้วยเกล้าด้วยกระหม่อม
ข้าพระพุทธเจ้า นิตยสารเสนาศึกษา
(พันเอก จิระ เหล่าจिरังกูร จปร.๓๕ ผู้ประพันธ์)



นิตยสารเสนาศึกษา

กำเนิดครั้งแรก มกราคม ๒๕๕๘

กำเนิดครั้งหลัง สิงหาคม ๒๕๕๓

นิตยสารราย ๒ เดือน ของโรงเรียนนายร้อยพระจุลจอมเกล้า

วัตถุประสงค์ : เพื่อเผยแพร่เพิ่มพูนความรู้ทางด้านวิทยาการ ผลงานวิจัย การพัฒนาทางทหาร ศิลปะ สารคดี ความคิดเห็น ความรู้ทั่วไป และส่งเสริมความสัมพันธ์อันดี ระหว่างโรงเรียนนายร้อยพระจุลจอมเกล้ากับมวลสมาชิกนิตยสารเสนาศึกษา

พลเอกหญิง สมเด็จพระเทพรัตนราชสุดาฯ สยามบรมราชกุมารี ที่ปรึกษาากิตติมศักดิ์

กองอำนวยการ

ผู้อำนวยการ

พล.ท.ถกลเกียรติ นวลยง

รองผู้อำนวยการ

พล.ต.ไพโรจน์ ทองมาเอง

พล.ต.เสียรทรรคน์ เกตุศรีกรณ

พล.ต.อรุณนิวัช ช้างใหญ่

ผู้ช่วยผู้อำนวยการ

พล.ต.วินิจู อินทสุวรรณ

พล.ต.สันต์ชัย เกิดสวัสดิ์

ที่ปรึกษา

พล.อ.วรวิทย์ พรรณสมัย

พล.อ.พอพล มณีรินทร์

พล.อ.ชาญชัย ยศสุนทร

พล.ท.ประเสริฐ หวานฉ่ำ

พล.ท.กานต์ พิษยนิติศาสตร์

พล.ท.ศ.สมชาย สิงห์โต

พล.ต.หญิง ศิริรัตน์ บุญรอด

พล.ต.วัลลภ ไชยลาโก

พ.อ.หญิง วันดี ปาลกะวงศ์ ณ อยุธยา

พ.อ.สุชุม สุขศรี

พ.อ.วีระพล ไครสิงห์

พ.อ.อำนาจ แยมผกา

พ.อ.เชิงชาย กระตุกฤษ

พ.อ.สุรัชย์ รัตมีจิวานนท์

พ.อ.กิตติพงษ์ ระมาศ

เลขานุการ

พ.อ.เรวัต ถนอมศักดิ์

ผู้ช่วยเลขานุการ

พ.ท.ทวีพัฒน์ เรืองศิริวัฏ

กองบรรณาธิการ

บรรณาธิการ

พล.ต.ธัชพล ไม้รอด

ผู้ช่วยบรรณาธิการ

พ.อ.จิระ เหล่าจิระอังกูร

พ.อ.หญิง กฤตยา ไม้รอด

ประจำกองบรรณาธิการ

พ.อ.หญิง อนิมา คงตะแบก

พ.อ.หญิง ศิริวรรณ กาญจนโหด

พ.อ.หญิง บุษมาศ ทรรทรานนท์

พ.อ.หญิง จิรัชยา ประสิทธิ์ผล

พ.ต.หญิง ชื่นหทัย สุริยโสภานันต์

ร.อ.หญิง ธนัชพร ยอดเพชร

ฝ่ายประชาสัมพันธ์

ร.ท.หญิง เพ็ญพรรณ เสนารักษ์

ฝ่ายศิลป์

พ.อ.ศึกษา วรรักษ์

ฝ่ายกฎหมาย

พ.ท.สุวัฒน์ กฤษณะสมิต

ช่างภาพ

จ.ส.อ.สุรัชชัย พงษ์ปฏิเมศวร์

จ.ส.อ.อาทิตย์ รัตนจงงาม

กองจัดการ

ผู้จัดการ

พ.อ.สมบัติ พิมพ์

ผู้ช่วยผู้จัดการ

พ.ท.วิชัย ม่วงประเสริฐ

ผู้พิมพ์และโฆษณา

พล.ต.ธัชพล ไม้รอด

เหรียญกษาปณ์

พ.อ.สุพัฒน์ สุชี

ผู้ช่วยเหรียญกษาปณ์

พ.ท.โชคชัย ชิงชนะกุล

ร.อ.พงษ์ชัย มณีโชติ

ฝ่ายจัดส่ง

นางพรศนิพรรณ ยอดชมพู

นางนันทวดี ขุนสะอาดศรี

น.ส.กนกนันท์ ปาจันทร์

น.ส.วราภรณ์ ไวยภาษ

ฝ่ายธุรการ

ร.ท.พิสิษฐ์ เเงะเศษ

จ.ส.อ.สมหมาย พุทธา

จ.ส.อ.หญิง พจมาลย์ ยิงขวัญ

ส.อ.อัศววัฒน์ มูระคา

นายปฐม กอบแก้ว

สำนักงานนิตยสารเสนาศึกษา : โรงพิมพ์ ส่วนบริการ โรงเรียนนายร้อยพระจุลจอมเกล้า ต.พรหมณี อ.เมือง

จ.นครนายก ๒๖๐๐๑ โทร. ๐ ๒๒๕๑ ๒๖๕๑ - ๕, ๐ ๓๗๓๙ ๓๐๑๐ - ๕ ต่อ ๖๒๕๒๑ - ๓

โทรสาร ๖๒๕๒๑, ๐ ๒๒๕๗ ๕๕๑๐ e-mail : senacra@gmail.com

❖ การติดต่อแผนกการเงิน เพื่อชำระเงินค่าสมาชิก เหรียญกษาปณ์นิตยสารเสนาศึกษา โรงเรียนนายร้อยพระจุลจอมเกล้า อ.เมือง จ.นครนายก ๒๖๐๐๑ โดยธนาคารดีเอสซีจ่าย ปทฝ.ร.จปร. ในนาม เหรียญกษาปณ์ โทร. ๐ ๒๒๕๑ ๒๖๕๑ - ๕ ต่อ ๖๒๑๐๕, ๖๒๕๔๓ และกรุณาส่งชื่อบุคคล - สกุล สมาชิก พร้อมหลักฐานการชำระเงิน มาที่เหรียญกษาปณ์

❖ การติดต่อกองบรรณาธิการ กองบรรณาธิการนิตยสารเสนาศึกษา โรงเรียนนายร้อยพระจุลจอมเกล้า อ.เมือง จ.นครนายก ๒๖๐๐๑ โทร. ๐ ๒๒๕๑ ๒๖๕๑ - ๕, ๐ ๓๗๓๙ ๓๐๑๐ - ๕ ต่อ ๖๒๕๒๑ - ๓ การย้ายที่อยู่ ทางถามหรือสมัครเป็นสมาชิก ติดต่อสำนักงานนิตยสารเสนาศึกษา โทร. ๐ ๒๒๕๑ ๒๖๕๑ - ๕ ต่อ ๖๒๕๒๑ - ๓

❖ อัตราค่าบำรุง ๑ ปี (๑ เล่ม ๖ ตอน) ๒๕๐ บาท สำหรับข้าราชการ(ศิษย์เก่า รร.จปร.) ประจําการสังกัดกระทรวงกลาโหม หักจาก ผัง.ของหน่วย

บรรณาธิการ ผู้พิมพ์และโฆษณา พล.ต.ธัชพล ไม้รอด

บรรณาธิการแถลง

เสนาศึกษา

เล่มที่ ๘๑ ตอนที่ ๕ เดือนกันยายน - ตุลาคม ๒๕๕๘



สวัสดิ์ศรัทธานายพล และท่านผู้อ่านเสนาศึกษาทุกท่าน

กองทัพบกและ โรงเรียนนายร้อยพระจุลจอมเกล้า ได้จัดพิธีเทิดพระเกียรติเนื่องในโอกาสทรงเกษียณอายุราชการของ พล.อ.หญิง สมเด็จพระเทพรัตนราชสุดาฯ สยามบรมราชกุมารี และพิธีเทิดเกียรตินายทหารชั้นนายพลและอำลาชีวิตราชการทหาร ปี ๒๕๕๘ โดยกองทัพบก เมื่อ ๒๙ กันยายน ๒๕๕๘ ที่ รร.จปร. จ.นครนายก เสนาศึกษาเล่มนี้จึงได้จัดทำเป็นนิตยสารฉบับพิเศษโดยเพิ่มหน้าสีขึ้นมาอีก ๑ ยก ๘ หน้า เพื่อบันทึกภาพประวัติศาสตร์ในพิธีดังกล่าวลงในเสนาศึกษาเล่มนี้

ปัญหาแรงงานต่างชาติส่งผลกระทบต่อเศรษฐกิจของชาติอย่างที่ประเทศไทยของเรากำลังเผชิญกับปัญหานี้ค่อนข้างอยู่อย่างหนักหน่วง แต่รัฐบาลของเราก็กำลังพยายามแก้ปัญหาอย่างเต็มความสามารถ ขอเชิญอ่านรายละเอียดได้จากผลงานของรัฐบาล วงรอบการฝึกทหารเกณฑ์แต่ละพลัดจะมีช่วงเวลาที่ยอมรับวิชาชีพทหารก่อนปลดประจำการ ถ้าหากได้มีการบูรณาการร่วมกับส่วนราชการและภาคเอกชนที่เกี่ยวข้องกับการใช้แรงงานในสาขาอาชีพต่าง ๆ โดยมีการปรับปรุงและเปลี่ยนแปลงวิธีการปฏิบัติให้เหมาะสมกับตัวทหาร ท้องถิ่นที่อยู่ และความต้องการแรงงานของเจ้าของกิจการโดยไม่จำเป็นต้องเป็นรูปแบบเดียวกัน ก็น่าจะเป็นประโยชน์ต่อภาพรวมในการขับเคลื่อนเศรษฐกิจ ตัวทหารเองก็มีงานทำหลังปลดประจำการ เจ้าของกิจการก็ไม่ต้องหวังพึ่งแรงงานต่างชาติเพียงอย่างเดียว ทหารเกณฑ์ ๓ เหล่าที่พร้อมกันก็มีไม่น้อย คนเหล่านี้ได้รับการฝึกและมีระเบียบวินัยนำไปใช้ประโยชน์ได้ หลักสูตรที่มีอยู่ก็ปรับปรุงเปลี่ยนแปลงให้เหมาะสมโดยต้องระดมความคิดเห็นจากทุกฝ่ายที่เกี่ยวข้องและมีส่วนร่วมในการปฏิบัติจริง เช่น มีการฝึกงานแต่อย่างไรก็ตาม การฝึกและปฏิบัติตามวงรอบของทหารจะต้องไม่เสียผล ท่านผู้บังคับบัญชาหน่วยทหารลองพิจารณาดูนะครับ

ย้อนตำนานคอคอดกระอ่านเล่มนี้แล้วคงพอจะเห็นลำแสงที่ปลายอุโมงค์ แต่จะเป็นอย่างไรนั้นคงต้องติดตามอ่านกันในตอนต่อ ๆ ไป รากไทย มีผู้อ่านแซวว่าทำไมยาวจัง แต่อ่านแล้วก็เพลินดีทำให้ได้รู้ประวัติศาสตร์และวัฒนธรรมของถิ่นต่าง ๆ ในสมัยโบราณ ก็ขอให้อ่านกันต่อไปครับ **นักเรียนนายร้อยอ่านตรงนี้ มองญี่ปุ่นในสงครามโลกครั้งที่ ๒ และศิลปะการปกครองคนในสามก๊ก** ก็เป็นเรื่องที่มีคนสนใจอ่านกันมากล้วนเป็นประโยชน์สามารถนำไปใช้ในการดำเนินชีวิต และการปกครองคนได้

เกี่ยวกับสุขภาพเล่มนี้เสนอเรื่องยา Steroid อ่านดูครับเพื่อความมั่นใจในการกินยา **พุทธวจน** เดียวนี้มีคนรู้จักและให้ความสนใจมากขึ้นน่ายินดีนะครับ ผมอยากให้ผู้อ่านได้อ่านทุกเรื่องในเล่มนะครับ ทราบว่าบางท่านอ่านบางเรื่อง บางท่านก็บอกว่ายังไม่ได้อ่านเลยแล้วไม่รู้ ว่าเก็บไว้ตรงไหนอีกต่างหาก ถือว่าเป็นการทำร้ายจิตใจผมและทีมงานที่ทำนะครับ แต่ไม่เป็นไรครับชินแล้วครับ แค่อยากให้รู้ว่าความสุขของคนทำหนังสือก็คือ มีคนอ่านแล้วได้ประโยชน์จากการอ่านหนังสือที่เราทำ

ขอขอบคุณครับ

พล.ต.ธัชพล

ไม่รอด

บรรณาธิการ



สารบัญ

เสนาศึกษา เล่มที่ ๘๖ ตอนที่ ๕ เดือน กันยายน - ตุลาคม ๒๕๕๘

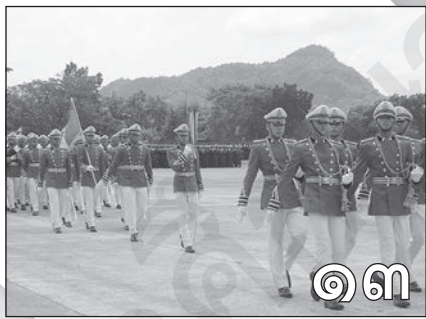

- ★ ปวงประชาเป็นสุขศานต์..... ๒๑
- ★ ด้วยสัตย์ปฏิญาณทหารกล้า..... ๒๕
- ★ ผลงานรัฐบาล : การแก้ไขวิกฤติปัญหาด้านแรงงาน
ของประเทศไทยในปัจจุบัน..... ๓๖
- ★ ทฤษฎีสงคราม ๔๔

★ วิธีอำลาชีวิตราชการของทุลกระหม่อมอาจารย์

- ★ มองญี่ปุ่นไทยในสงครามโลกครั้งที่ ๒..... ๔๘
- ★ นักเรียนนายร้อยอ่านตรงนี้..... ๖๐
- ★ ศิลปการปกครองคนในสามก๊ก ๖๕
- ★ ย้อนตำนานการสร้างคลอง
เชื่อมสองฝั่งทะเลของโลก ๖๙
- ★ การเตรียมความพร้อมในชีวิตราชการ
จนถึงวัยหลังเกษียณ ของน้อง ๆ จปร..... ๗๕
- ★ เผาทั้งเป็น ๘๐
- ★ ตำแหน่งของคนเป็นครู..... ๘๓
- ★ ภาษาอังกฤษร่วมสมัย ๙๑
- ★ มารู้จักกับยาเสพติด..... ๙๔
- ★ ผู้หมวดปองไช่คัต..... ๑๐๐
- ★ ไฟรัก ไฟสงคราม ๑๐๒
- ★ มีของดีมาฝาก ๑๐๗
- ★ เคล็ดลับเกร็ดความรู้..... ๑๑๓
- ★ ใครอะไรที่ไหน ๑๑๔
- ★ พุทธวจน ๑๑๖



★ รากไทย : ในราโรงครู

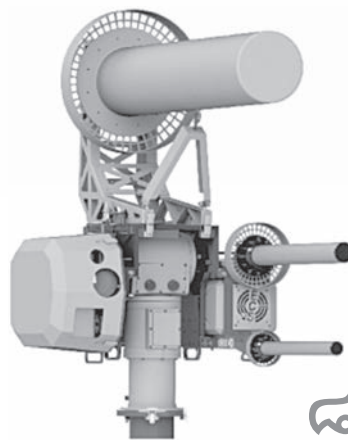

★ ระบบต่อต้านอากาศยานไร้คนบิน

ความคิดเห็นของผู้เขียนในหนังสือฉบับนี้ ไม่มีส่วนผูกพันกับทางราชการแต่ประการใด

พระราชกิจ ทูลกระหม่อมอาจารย์



๑ - ๓ พล.อ.หญิง สมเด็จพระเทพรัตนราชสุดา ฯ สยามบรมราชกุมารี เสด็จ ฯ มาทรงสอน นนร.เป็นวันสุดท้าย ของภาคการศึกษาที่ ๑/๒๕๕๘ พล.ท.ชาญชัย ยศสุนทร ผบ.รร.จปร. นำคณะนายทหาร คณะครูอาจารย์ ข้าราชการ และ นนร. เข้าเฝ้าฯ ด้วยสำนึกในพระมหากรุณาธิคุณ เพื่อทูลเกล้า ฯ ถวายของที่ระลึก กำลังพลทุกนายร่วมรับเสด็จ และส่งเสด็จ ณ กปศ. สกศ.รร.จปร. และตลอดทางเสด็จ ฯ เมื่อ ๒๕ กันยายน ๒๕๕๘



๔ - ๗ พล.อ.หญิง สมเด็จพระเทพรัตนราชสุดา ฯ สยามบรมราชกุมารี เสด็จ ฯ ทรงนำข้าราชการ รร.จปร. และ นนร. ชั้นปีที่ ๔ ซึ่งศึกษาวิชาประวัติศาสตร์ร่วมสมัย (HI 5002) ทักษะศึกษารัฐมละกาและเมืองปีนัง ประเทศมาเลเซีย เมื่อ ๑ ตุลาคม ๒๕๕๘

พระราชกิจ ทูลกระหม่อมอาจารย์



๘ - ๑๑ พล.อ.หญิง สมเด็จพระเทพรัตนราชสุดาฯ สยามบรมราชกุมารี เสด็จฯ ทรงเป็นประธาน พิธีไหว้ครูดนตรีไทย ๑๐ สถาบัน ครั้งที่ ๒๒ ประจำปี ๒๕๕๘ เฉลิมพระเกียรติ พล.อ.หญิง สมเด็จพระเทพรัตนราชสุดาฯ สยามบรมราชกุมารี เนื่องในโอกาสฉลองพระชนมายุ ๕ รอบ ณ โรงละครแห่งชาติ ก.ท. เมื่อ ๑๑ ตุลาคม ๒๕๕๘ (โดยในปีนี้มี รร.จปร. วพม. และ วพบ. ร่วมเป็นเจ้าภาพ)



๑๒ พล.อ.หญิง สมเด็จพระเทพรัตนราชสุดาฯ สยามบรมราชกุมารี เสด็จฯ ไปในการทรงดนตรีไทย และบันทึกแถบวีดิทัศน์รายการพิเศษวันปิยมหาราช ณ สถานีวิทยุและโทรทัศน์กองทัพบก เมื่อ ๒๐ ตุลาคม ๒๕๕๘



๑ พล.ท.ชาญชัย ยศสุนทร ผบ.รร.จปร. เป็นประธานในพิธีทำบุญถวายเป็นพระราชกุศล เนื่องในวันคล้ายวันพระราชสมภพในพระบาทสมเด็จพระจุลจอมเกล้าเจ้าอยู่หัวและพระบาทสมเด็จพระเจ้าอยู่หัวอานันทมหิดล เพื่อเป็นการน้อมรำลึกถึงพระมหากษัตริย์คุณ ล้นเกล้าฯ ทั้งสองพระองค์ ที่ทรงมีต่อประเทศไทยและประชาชนชาวไทย ณ ห้องพระบารมีปกเกล้า บก.รร.จปร. เมื่อ ๒๐ กันยายน ๒๕๕๘



๒ - ๓ พล.ท.ชาญชัย ยศสุนทร ผบ.รร.จปร. เป็นประธานในพิธีประดับเครื่องหมายยศ มอบโล่ประกาศเกียรติคุณ และของที่ระลึก ให้แก่ผู้เกษียณอายุราชการ และผู้เข้าร่วมโครงการเกษียณอายุราชการ ก่อนกำหนด ประจำปี ๒๕๕๘ ณ ห้องพระบารมีปกเกล้า บก.รร.จปร. เมื่อ ๑๕ กันยายน ๒๕๕๘





๕ - ๘ พิธีรับ-ส่งหน้าที่ ผบ.รร.จปร. ระหว่าง พล.อ.ชาญชัย ยศสุนทร ผทค.พิเศษ ทบ. (ผบ.รร.จปร. ท่านเดิม) ส่งมอบหน้าที่และการบังคับบัญชาให้แก่ พล.ท.ถกลเกียรติ นวลยง ผบ.รร.จปร. (ท่านใหม่) ณ หอประชุม รร.จปร. เมื่อ ๒ ตุลาคม ๒๕๕๘



๙



๑๐

ความสัมพันธ กิจกรรมทั่วไป



๙ - ๑๒ พล.ท.ถกกลเกียรติ นวลยง
ผบ.รร.จปร. เป็นประธานในพิธีวางพวงมาลา เนื่องใน
วันปียมหาราช ณ ลานหน้า บก.รร.จปร. เมื่อ ๒๓
ตุลาคม ๒๕๕๘



๑๑



๑๒



๑ พล.ท.ชาญชัย ยศสุนทร ผบ.รร.จปร. ให้การต้อนรับคณะนายทหาร และ นนร.รร.นายร้อยสิงคโปร์ ในโอกาสเดินทางมาเยี่ยมชมภารกิจ และ ศึกษาดูงาน รร.จปร. ตามโครงการแลกเปลี่ยน นนร. ต่างประเทศ ประจำปี ๒๕๕๘ ณ ห้องรัตนโกสินทร์ บก.รร.จปร. เมื่อ ๘ กันยายน ๒๕๕๘



๒ พล.ท.ชาญชัย ยศสุนทร ผบ.รร.จปร. ให้การต้อนรับคณะอาจารย์จากมหาวิทยาลัยทหารแห่งชาติมาเลเซีย และ นนร.รร.นายร้อยมาเลเซีย ในโอกาสเดินทางมาเยี่ยมชมภารกิจ และศึกษาดูงาน รร.จปร. ตามโครงการแลกเปลี่ยน นนร. ต่างประเทศ ประจำปี ๒๕๕๘ ณ ห้องสุโขทัย บก.รร.จปร. เมื่อ ๑๕ กันยายน ๒๕๕๘



๓ พล.ต.ธีระชัย เกตุตรีกรณ์ รอง ผบ.รร.จปร. ฝ่ายการศึกษา ให้การต้อนรับคณะ นนร.รร.นายร้อยสหรัฐอเมริกา ในโอกาสเดินทางมาเยี่ยมชมภารกิจ และศึกษาดูงาน รร.จปร. ตามโครงการแลกเปลี่ยน นนร.ต่างประเทศ ประจำปี ๒๕๕๘ ณ ห้องศรีอยุธยา บก.รร.จปร. เมื่อ ๒๒ กันยายน ๒๕๕๘



พิธีเทิดพระเกียรติ

พลเอกหญิง สมเด็จพระเทพรัตนราชสุดาฯ สยามบรมราชกุมารี

เนื่องในโอกาสทรงเกษียณอายุราชการ

และพิธีอำลาชีวิตราชการทหารบกของนายทหารชั้นนายพล ประจำปี ๒๕๕๘

วันอังคารที่ ๒๙ กันยายน พุทธศักราช ๒๕๕๘

ณ โรงเรียนนายร้อยพระจุลจอมเกล้า อำเภอเมือง จังหวัดนครนายก

โดย ศิษย์เก่าหมายเลขประจำตัว ๑๒๓๔๕



การจัดพิธีในช่วงเช้า ในหอประชุม โรงเรียนนายร้อยพระจุลจอมเกล้า โดยมีพลเอกหญิง ศาสตราจารย์ สมเด็จพระเทพรัตนราชสุดาฯ สยามบรมราชกุมารี เสด็จพระราชดำเนินมาทรงเป็นประธานในพิธี เมื่อทอดพระเนตรวีดิทัศน์เฉลิมพระเกียรติแล้ว เจ้ากรมสารบรรณทหารบกได้กราบบังคมทูลรายงานการจัดพิธีเทิดพระเกียรติและขอพระราชทานพระราชานุญาตเบิกศิษย์เก่า พลตรี ชนิทร โตเลี้ยง (จปร.๓๐) และนักเรียนนายร้อย พิพัฒน์ อุ่นแสน (นนร.ชั้นปีที่ ๑ จปร.๖๗) เป็นผู้แทนศิษย์ในทูลกระหม่อมอาจารย์ กล่าวอาเศียรวาทสดุดี และพลเอก อุดมเดช สีตบุตร ผู้บัญชาการทหารบก กราบบังคมทูลรายงานในพิธีทูลเกล้าฯ ทูลกระหม่อมถวายของที่ระลึก



อาศิรวาทสดุดี

พลเอกหญิง ศาสตราจารย์ สมเด็จพระเทพรัตนราชสุดา ฯ สยามบรมราชกุมารี

ในพิธีเทิดพระเกียรติเนื่องในโอกาสทรงเกษียณอายุราชการ โดย กองทัพบก
ณ โรงเรียนนายร้อยพระจุลจอมเกล้า วันอังคารที่ ๒๙ กันยายน พุทธศักราช ๒๕๕๘

๑ (ศิษย์เก่า)

- อัญเชิญเทพเทवासुरารักษ์
พลเอกหญิงสมเด็จพระเทพผู้ทรงเพียร
- ศิษย์กราบแทบเบื้องพระยุคลบาท
ว่าด้วยเรื่อง"ทหาร"จดจากรใจ
- ใจโอบอ้อมอารีมีความหาญ
สอดส่องดูแลได้บังคับบัญชา"
- จักปกป้องปฐพีด้วยชีวิต
แห่งโรงเรียนนายร้อยบ้านผู้นำ

โปรดพิทักษ์พิธีการงานทรงเกษียณ
สอนนักเรียนนายร้อยนักรบไทย
พระราโชวาทพระราชทานเกินชานไซ
"นอกจากมีเกียรติวินัยยังใฝ่วิชา
เข้าใจเพื่อนร่วมงานรู้ปัญหา
ศิษย์รับมาใส่เกล้าเฝ้าเพียรทำ
สมเป็นศิษย์ที่ทรงซบอุปกัณฑ์
เป็นนักรบครบคุณธรรมสิ่งสำคัญ

๒ (นักเรียนนายร้อย)

- ทูลกระหม่อมอาจารย์ทรงงานสอน
เหล่านักเรียนนายร้อยต่างดั้นดั้น
- คำทรงสอนทุกตอนบทจดจากรจิต
เทิดสมเด็จพระเทพรัตนราชสุดา
- จักน้อมนำคำทรงสอนไปปฏิบัติ
ศิษย์จักทำให้ทรงเห็นเป็นอาจินต์
- วโรกาสทรงอำลาเหล่าทหาร
อีกทรงสอนครบสามสิบห้าปี

ทรงอาทรท่อมเทมิเหหัน
ทุกวาร์วันสำนึกในพระกรุณา
บรรดาศิษย์จำขึ้นใจไม่กังขา
ทรงเป็นครูของเสนาข้าแผ่นดิน
พระราชดำรัสเตือนใจให้ถวิล
ถวายชีวินรักษาชาติเป็นราชพลี
เกษียณอายุราชการตามวิถี
ศิษย์ถวายสดุดีทรงพระเจริญ

ด้วยเกล้าด้วยกระหม่อม
ข้าพระพุทธเจ้า ในนามศิษย์ในทูลกระหม่อมอาจารย์
(พันเอก จิระ เหล่าจิรวงศ์ จปร.๓๕ ผู้ประพันธ์)





คำกราบบังคมทูลของผู้บัญชาการทหารบก
ในพิธีทูลเกล้าทูลกระหม่อมถวายของที่ระลึก
เทิดพระเกียรติ
พลเอกหญิง สมเด็จพระเทพรัตนราชสุดาฯ
สยามบรมราชกุมารี
วันอังคารที่ ๒๘ กันยายน พุทธศักราช ๒๕๕๘
ณ หอประชุมโรงเรียนนายร้อยพระจุลจอมเกล้า



ขอพระราชทานกราบบังคมทูลทราบบ้างฝ่าละออง
พระบาท

ข้าพระพุทธเจ้า พลเอก อุดมเดช สีตบุตร ผู้
บัญชาการทหารบก พร้อมด้วยคณะนายทหารชั้นผู้ใหญ่
และผู้มีเกียรติที่เฝ้าทูลละอองพระบาท ณ ที่หอประชุมแห่งนี้
ต่างรู้สึกปลาบปลื้มปีติเป็นล้นพ้นที่ได้ร่วมกันแสดงความ
จงรักภักดี และร่วมสำนึกในพระมหากรุณาธิคุณ ในได้ฝ่า
ละอองพระบาท เนื่องในพิธีเทิดพระเกียรติ ในโอกาสทรง
เกษียณอายุราชการ พุทธศักราช ๒๕๕๘ นี้

ตลอดระยะเวลาอันยาวนาน ที่ได้ฝ่าละอองพระบาท
ทรงทุ่มเทกำลังพระวรกาย กำลังพระสติปัญญา ปฏิบัติ
พระราชกรณียกิจนานัปการ ได้นำมาซึ่งความผาสุก
ร่มเย็น ของอาณาประชาราษฎร์และอำนวยประโยชน์ต่อ
กองทัพและประเทศชาติเป็นอเนกประการ โดยนับตั้งแต่
ทรงเข้ารับราชการเป็นอาจารย์ในโรงเรียนนายร้อยพระ
จุลจอมเกล้าเมื่อปีพุทธศักราช ๒๕๒๓ จวบจนปัจจุบัน

ทรงทุ่มเทให้กับการทรงงานอย่างจริงจังทั้งงาน
ด้านการบริหารจัดการกองวิชาประวัติศาสตร์ ให้มีความ
เรียบร้อย ก้าวหน้า มีประสิทธิภาพงานด้านการสอนที่มี
พระราชประสงค์ ให้นักเรียนนายร้อย “รู้จักอดีต เข้าใจ
ปัจจุบัน และก้าวทันอนาคต” และให้สามารถนำวิชาความ
รู้ด้านประวัติศาสตร์ไปใช้ให้เกิดประโยชน์ และสอดคล้อง
กับลักษณะวิชาชีพ ตลอดจนงานด้านวิชาการ ที่ทรงมุ่งเน้น
ให้ทั้งคณาจารย์ ค้นคว้าติดตามความก้าวหน้าในวงการ
วิชาการประวัติศาสตร์ ทรงสนับสนุนให้มีการศึกษาดูงาน
ในต่างประเทศ เพื่อเปิดโลกทัศน์ ได้รับประสบการณ์ และ
มีความเข้าใจในวัฒนธรรมของสังคมอื่น ๆ อันจะเป็น
ประโยชน์ต่อการเรียนการสอนทรงพัฒนาคุณภาพทางการ
ศึกษาแก่นักเรียนนายร้อย โดยใช้เทคโนโลยีที่ทันสมัยเพื่อ
ให้ก้าวทันกระแสสังคมโลก ปวงข้าพระพุทธเจ้าล้วนสำนึก

ตื้นตันด้วยประจักษ์ชัดใน น้ำพระราชหฤทัยที่เปี่ยมไปด้วย
พระเมตตาคุณ พระมหา กรุณาธิคุณที่ทรงมีต่อนักเรียน
นายร้อย โรงเรียนนายร้อยพระจุลจอมเกล้าและกองทัพบก
อย่างหาที่สุดมิได้

การปฏิบัติพระราชกิจในราชการมาครบจนครบ
เกษียณอายุราชการนั้น ทรงเป็นต้นแบบของแม่พิมพ์
อันประเสริฐที่ประสิทธิ์ประสาขาวิชาความรู้ให้กับศิษย์ ที่
นอกจากจะเป็นไปเพื่อประโยชน์ในการดำรงชีวิต และการ
ประกอบวิชาชีพแล้ว ยังเป็นการปลูกฝังให้เกิดความรู้และ
เข้าใจในประวัติศาสตร์ความเป็นชาติอันจะนำไปสู่ความ
รับผิดชอบ ความมีอุดมการณ์ และความรักหวงแหนใน
ชาติบ้านเมือง ข้าพระพุทธเจ้าทั้งหลายขอน้อมนำแนวทาง
การทรงงานไปเป็นแบบอย่างในการประพฤติปฏิบัติเพื่อ
ประโยชน์อันถาวรของประชาชนและประเทศชาติ และจัก
เทิดทูนพระบุญญาบารมีไว้เหนือเศียรเกล้าตลอดไป

ณ วาระอันเป็นมหามงคลยิ่งนี้ และด้วยความ
จงรักภักดีอย่างไม่มีวันเสื่อมคลาย ปวงข้าพระพุทธเจ้าทั้ง
หลาย ขอพระราชทานพระวชานุญาต ถวายพระพรชัย
มงคล ขอพุทธานุภาพแห่งคุณพระศรีรัตนตรัย และเทวา
านุภาพแห่งองค์พระสยามเทวาธิราช ตลอดจนสิ่งศักดิ์สิทธิ์
ทั้งหลายในสากล ได้โปรดอภิบาลให้ได้ฝ่าละอองพระบาท
ปราศจากโรคพาหุ ทรงเจริญพระชนมายุยืนนาน ทรง
พระเกษมสำราญ ดำรงพระเกียรติยศแผ่ไพศาลไปทั่วทุก
ทิศาทิศ แผ่พระบารมีปกเกล้าปกกระหม่อมพสกนิกรชาว
ไทยตราบกาลนาน

ในโอกาสนี้ ข้าพระพุทธเจ้า ขอพระราชทานพระ
วชานุญาต ทูลเกล้าทูลกระหม่อมถวายใบประกาศพระ
เกียรติคุณของกองทัพบก และของที่ระลึกกองทัพบก และ
ขอเบิกเจ้ากรมยุทธศึกษาทหารบก ทูลเกล้าทูลกระหม่อม
ถวายของที่ระลึกเหล่าทหารราบ แต่ได้ฝ่าละอองพระบาท
เป็นลำดับต่อไป

ด้วยเกล้าด้วยกระหม่อม



ในช่วงสายเป็นพิธีสวนสนามเทิดพระเกียรติ พลเอกหญิง สมเด็จพระเทพรัตนราชสุดาฯ สยามบรมราชกุมารี เนื่องในโอกาสทรงเกษียณอายุราชการ และพิธีอำลาชีวิตราชการทหารของนายทหารชั้นนายพล ประจำปี ๒๕๕๘ ณ ลานหน้ากองบัญชาการโรงเรียนนายร้อยพระจุลจอมเกล้า อำเภอเมือง จังหวัดนครนายก

คำกล่าวถวายรายงานของผู้บัญชาการทหารบก
ในพิธีสวนสนามเทิดพระเกียรติ
พลเอกหญิง สมเด็จพระเทพรัตนราชสุดาฯ
สยามบรมราชกุมารี
ในโอกาสทรงเกษียณอายุราชการ
วันอังคารที่ ๒๙ กันยายน พุทธศักราช ๒๕๕๘
ณ ลานหน้ากองบัญชาการโรงเรียนนายร้อย
พระจุลจอมเกล้า

.....
ขอพระราชทานกราบบังคมทูลทราบบ ฝ่าละออง
พระบาท

ข้าพระพุทธเจ้า พลเอก อุดมเดช สีตบุตร ผู้บัญชา
การทหารบก พร้อมด้วยนายทหาร ชั้นนายพลที่จะอำลา
ชีวิตราชการทหาร และข้าทูลละอองพระบาททั้งหลาย
ที่มาร่วมถวายความจงรักภักดีกันอย่างพร้อมเพรียงอยู่ ณ
ที่นี่ ต่างมีความปลื้มปิติโสมมยินดี เป็นอย่างยิ่ง และสำนึก
ในพระมหากรุณาธิคุณล้นเกล้าล้นกระหม่อม ที่ได้ฝ่า
ละอองพระบาท เสด็จพระราชดำเนินมาทรงเป็นประธาน
ในพิธีสวนสนามเทิดพระเกียรติในโอกาสทรงเกษียณอายุ
ราชการ ในปีพุทธศักราช ๒๕๕๘ นี้

พิธีสวนสนามเทิดพระเกียรติในวันนี้ จัดขึ้นให้ม
ีความสมพระเกียรติสูงสุด และเป็นการสำนึกในพระมหา
กรุณาธิคุณที่ได้ฝ่าละอองพระบาททรงมีต่อกองทัพและ
โรงเรียนนายร้อยพระจุลจอมเกล้า ตลอดระยะเวลาที่ทรง
รับราชการมาเป็นเวลา ๓๕ ปี กอปรกับเพื่อเป็นการแสดง
กตเวทิตา ตอบแทนคุณความดี เชิดชูเกียรติ และเป็นขวัญ
กำลังใจให้กับนายทหารชั้นนายพลที่จะครบเกษียณอายุ
ราชการและลาออกก่อนครบเกษียณอายุราชการ ซึ่งได้
ปฏิบัติหน้าที่มาด้วยความวิริยะอุตสาหะ มาตลอดชีวิต
ราชการ



สำหรับการจัดกำลังสวนสนาม ประกอบด้วย ๓
กรมสวนสนาม กรมสวนสนามที่ ๑ และกรมสวนสนามที่
๒ กรมละ ๓ กองพัน และกรมสวนสนามที่ ๓ จำนวน ๔
กองพัน รวมทั้งสิ้น ๑๐ กองพันสวนสนาม พร้อมทั้งกอง
ทหารม้าเกียรติยศ และการสวนสนามทางอากาศ ด้วย
ความพร้อมสมบูรณ์ในแสนยานุภาพ อันเป็นการยกย่อง
เชิดชูพระเกียรติคุณ และพระมหากรุณาธิคุณ ที่เป็น
คุณูปการต่อกองทัพบกอย่างเปรี๊ยะประมาณมิได้ อีกทั้ง
ทรงเป็นมิ่งขวัญที่เคารพ และเป็นดวงประทีปแห่งจิตใจที่
เพิ่มพูนกำลังใจให้แก่ปวงข้าพระพุทธเจ้า ในการปฏิบัติ
หน้าที่เพื่อแผ่นดินอย่างต่อเนื่องตลอดมา

ในโอกาสอันเป็นมหามงคลนี้ ข้าพระพุทธเจ้า ขอ
พระราชทานกราบบังคมทูลอัญเชิญได้ฝ่าละอองพระบาท
พระราชทานพระราโชวาท เพื่อเป็นสิริมงคลแก่เหล่าข้า
พระพุทธเจ้าและทอดพระเนตรการสวนสนามเทิดพระ
เกียรติ ตามลำดับต่อไป

ด้วยเกล้าด้วยกระหม่อม







ซึ่ง พลเอกหญิง สมเด็จพระเทพรัตนราชสุดาฯ สยามบรมราชกุมารี เสด็จพระราชดำเนินทรงเป็นประธาน ในพิธีและพระราชทานพระราโชวาท ความว่า

พระราโชวาท

พลเอกหญิง สมเด็จพระเทพรัตนราชสุดาฯ สยามบรมราชกุมารี ในพิธีสวนสนามเทิดพระเกียรติฯ ในโอกาสทรงเกษียณอายุราชการ วันอังคารที่ ๒๙ กันยายน พุทธศักราช ๒๕๕๘ ณ ลานหน้ากองบัญชาการโรงเรียนนายร้อยพระจุลจอมเกล้า

ในโอกาสที่กองทัพบก ได้จัดพิธีอันมีเกียรติให้ในวันนี้ ข้าพเจ้าขอขอบใจในความปรารถนาดีและมีความซาบซึ้งใจเป็นอย่างยิ่ง

การที่ข้าพเจ้าได้เข้ามารับราชการในฐานะอาจารย์โรงเรียนนายร้อยพระจุลจอมเกล้า เกิดจากความมีใจรักที่จะเพิ่มพูนความรู้และถ่ายทอดประสบการณ์ให้กับบุคคลอื่น ความปรารถนาที่จะสร้างสรรค์สิ่งที่เป็นประโยชน์แก่สังคมและประเทศชาติให้มากที่สุดเท่าที่จะทำได้ ในฐานะที่เป็นพลเมืองไทยคนหนึ่งข้าพเจ้าจึงมีความภูมิใจที่ได้มีส่วนในการพัฒนาทางปัญญาและวิสัยทัศน์ให้นักเรียนนายร้อยผู้จะเป็นอนาคตของกองทัพบก และชาติบ้านเมืองต่อไป ซึ่งหมายถึงการได้ร่วมสร้างความเข้มแข็งให้กับกองทัพบก สถาบันอันเป็นเสาหลักด้านความมั่นคงของชาติ ที่มีภาระหน้าที่อันสำคัญในการสร้างเสริมความมั่นคงปลอดภัยของชาติ และความสงบสุขในสังคม

นับตั้งแต่ข้าพเจ้าเข้ารับราชการจนถึงปัจจุบัน ข้าพเจ้าปลื้มปิติใจที่ได้เห็นลูกศิษย์ในแต่ละรุ่น เจริญเติบโตและประสบความสำเร็จในหน้าที่การงาน สร้างประโยชน์ให้กับส่วนรวม ในฐานะที่เป็นทหารและประชาชนชาวไทย จึงขอเป็นกำลังใจให้ทุกคนทำหน้าที่ของตนเองให้บรรลุผล และขอให้ช่วยผดุงเกียรติของสถานศึกษาแห่งนี้ และรักษาเกียรติของตนไว้ให้มั่นคง ทั้งมีความสำนึกในคุณของแผ่นดิน ความสุจริตใจ ปฏิบัติภารกิจน้อยใหญ่ ประสานสอดคล้องเกื้อกูลกัน โดยยึดถือเอกราชอธิปไตยของชาติ และประโยชน์สุขอันยั่งยืนของประชาชน เป็นจุดหมายสูงสุด

ข้าพเจ้าขอถือโอกาสนี้ อวยพรให้ทุกท่านที่มาร่วมในพิธีนี้ มีความสุขสวัสดิ์ เจริญด้วยจตุรพิธพรชัยทุกประการ โดยทั่วกัน

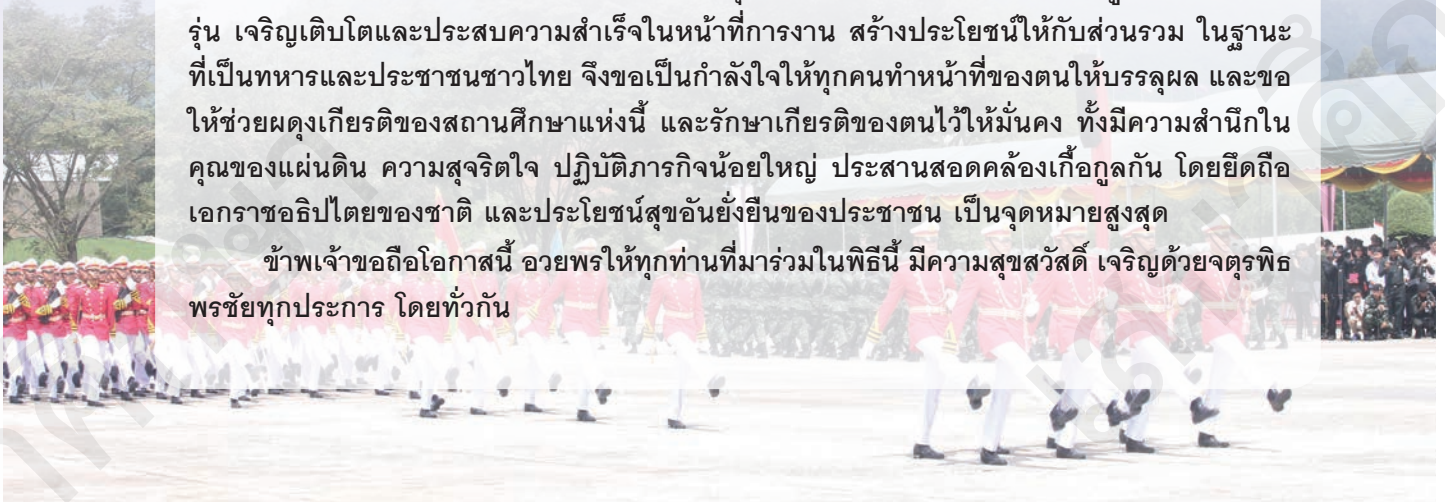



๒๑ รักษาพระองค์ และขบวนสวนสนามของ
อากาศยาน และอากาศยานทำการบินปล่อยควันสี
ลายธงชาติไทย และสีม่วง

พลเอกหญิง สมเด็จพระเทพรัตนราชสุดาฯ
สยามบรมราชกุมารี ทรงเข้ารับราชการ เป็น
อาจารย์ในโรงเรียนนายร้อยพระจุลจอมเกล้า ตั้งแต่
๒๖ ธันวาคม ๒๕๒๓ ทรงทุ่มเทให้กับงานประจำใน
กองวิชากฎหมายและสังคมศาสตร์ ต่อมาได้มีการ
จัดตั้งกองวิชาประวัติศาสตร์ซึ่งมีพระองค์ทรงดำรง
ตำแหน่งผู้อำนวยการกองวิชาประวัติศาสตร์จน
ทำให้กองวิชามีความเจริญก้าวหน้าขึ้นเป็นลำดับ
พร้อมทรงปฏิบัติพระราชกรณียกิจในงานบริหาร
งานการสอน และงานวิชาการอื่น ๆ ทรงปฏิบัติพระ
ราชกรณียกิจในฐานะ “บุคลากรหม่อมอาจารย์” ของ
นักเรียนนายร้อย โรงเรียนนายร้อยพระจุลจอมเกล้า
อย่างต่อเนื่องมาเป็นระยะเวลาจนถึง ๓๕ ปี จน
กระทั่งเกษียณอายุราชการ

สำหรับการสวนสนามของกองพันสวนสนาม
ทั้ง ๑๐ กองพันดังกล่าว นำขบวนโดยวงดุริยางค์
กองทัพบก ตามด้วยกองบังคับการกองผสม ขบวน
หมู่ธงตราพระราชสัญลักษณ์งานฉลองพระชนมายุ ๕
รอบ ๒ เมษายน ๒๕๕๘ ขบวนหมู่ธงประจำหน่วย
ทหารของกองทัพบก ขบวนสวนสนามของกรมสวน
สนามที่ ๑ ๒ และ ๓ ขบวนกองทหารม้าเกียรติยศ
ขบวนจักรยานยนต์ทางยุทธวิธี จากกรมทหารราบที่



ปวงประชาเป็นสุขสานต์

ทุเรียนนนท์เกือบสูญพันธุ์ เมื่อวันมหาอุทกภัย
แต่เพราะเจ้าฟ้านักอนุรักษ์ไทย ทรงรักษาไว้ไม่ให้หายไปจาก...แผ่นดิน

พ.ต.หญิง ชื่นหทัย สุริยโสภภาพันธุ์

เมื่อพูดถึง “ราชาแห่งผลไม้” ต่างคงคิดถึงผลไม้ชนิดเดียวกันนั่นคือ ทุเรียน และทุเรียนที่ขึ้นชื่อลือชาเรื่องรสชาติและมีเนื้ออันละเอียดนุ่มแล้วคงหนีไม่พ้น “ทุเรียนนนท์” หรือทุเรียนจากจังหวัดนนทบุรี ซึ่งมีชื่อเสียงจนกระทั่งนำไประบุในคำขวัญประจำจังหวัดนนทบุรีที่ว่า “พระตำหนักสง่างาม ลือนามสวนสมเด็จ เกาะเกร็ดแหล่งดินเผา วัดเก่านามระบือ เลื่องลือทุเรียนนนท์ งามน่ายลศูนย์ราชการ” มีการกล่าวกันว่า สาเหตุที่ทำให้ทุเรียนเมืองนนทบุรีมีเนื้อหนานุ่ม ละเอียดและมีรสชาติที่ดีมากนั้นเป็นเพราะดินในแถบนนทบุรีเป็นดินเหนียวที่มีธาตุอาหารของพืชอย่างบริบูรณ์ แตกต่างจากดินในแถบอื่น ๆ ที่มีการปลูกทุเรียน ทำให้ทุเรียนที่ปลูกในสวนนนทบุรีมีราคาสูงและชาวสวนทุเรียนเมืองนนทบุรีส่วนใหญ่ก็มีฐานะดีตามไปด้วย แต่ระยะหลังทุเรียนนนท์เริ่มหายไปจากความนิยมเพราะเยาวชนรุ่นหลังไม่นิยมอาชีพชาวสวนตามแบบบรรพบุรุษ จึงทำให้สวนทุเรียนมีน้อยลง และหลายพื้นที่เสียหายเนื่องจาก



น้ำท่วมใหญ่เมื่อปี ๒๕๓๘ แต่นั่นยังไม่เลวร้ายเท่ากับเหตุการณ์มหาอุทกภัยปี ๒๕๕๔ ที่เกือบทำให้ทุเรียนนนท์กลายเป็นเพียงตำนานเท่านั้น

ทุเรียนนนท์เกือบสูญพันธุ์

อุทกภัยประเทศไทย ปี ๒๕๕๔ หรือที่นิยมเรียกกันว่า มหาอุทกภัย เป็นเหตุการณ์น้ำท่วมครั้งใหญ่ที่สุดในรอบ ๗๐ ปี เพราะสร้างความเสียหายให้แก่ประเทศราว ๑.๔๔ ล้านล้านบาท กินพื้นที่ ๖๕ จังหวัด และเป็นระยะเวลายาวนานกว่า ๑๗๕ วัน

สำหรับพื้นที่ในจังหวัดนนทบุรีบางแห่งมีน้ำท่วมสูงถึง ๒ เมตร ชาวบ้านต้องใช้ชีวิตเหมือนอยู่ในเมืองบาดาลนานหลายเดือน และนี่คือสาเหตุที่ทำให้ต้นทุเรียนนนท์ตายไปกว่าร้อยละ ๙๐ เรียกว่าได้ ทุเรียนนนท์เกือบสูญพันธุ์ไปแล้วอย่างถาวร

โชคดีของคนนนทบุรี

เกษตรกรชาวสวนทุเรียนเมืองนนท์ยังไม่โชคร้ายเกินไปนัก เนื่องจากทุเรียนเป็นหนึ่งในพืชเป้าหมายของโครงการอนุรักษ์พันธุกรรมพืชอันเนื่องมาจากพระราชดำริสมเด็จพระเทพรัตนราชสุดาฯ สยามบรมราชกุมารี (อพ.สธ.) ณ ศูนย์วิจัยพืชสวนจันทบุรี ดังนั้น เมื่อเกิดเหตุการณ์มหาอุทกภัยขึ้นทางศูนย์ฯ ร่วมมือกับองค์การบริหารส่วนตำบลบางสีทอง อ.บางกรวย จ.นนทบุรี จึงได้จัดส่งเจ้าหน้าที่เข้าไปร่วมเก็บกัญพันธุ์ทุเรียนในช่วง ๑๕-๑๖ ตุลาคม ๒๕๕๔ และสามารถรักษาพันธุ์ทุเรียนในพื้นที่ไม่ให้สูญพันธุ์ รวม ๑๖ สายพันธุ์ เช่น สวาน้อยเรืองาม, กบพวง, กบจำปา, กบสีนวล, กะเทยเนื้อเหลือง และทองย้อยฉัตร เป็นต้น หลังเหตุการณ์น้ำท่วมได้ผ่านพ้นไป ทางศูนย์ฯ สามารถส่งคืนพันธุ์ทุเรียนให้แก่ชาวสวนนนทบุรี จำนวน ๒๕,๐๐๐ ต้น โดย สมเด็จพระเทพรัตนราชสุดาฯ สยามบรมราชกุมารี ได้พระราชทานให้แก่เกษตรกรด้วยพระองค์เอง ในวันที่ ๘ สิงหาคม ๒๕๕๕ ณ วังสวนปทุม ยังความปลาบปลื้มมาให้เกษตรกรและคนรักทุเรียนนนท์เป็นอย่างยิ่ง



สืบสานจากกษัตริย์ พระขัติยะมานะ
พสกยศาสตร์พัฒนา เจ้าฟ้ากออนุรักษ์ไทย

กำเนิดโครงการอนุรักษ์พันธุกรรมพืชฯ

จุดเริ่มต้นของโครงการอนุรักษ์พันธุกรรมพืชอันเนื่องมาจากพระราชดำริสมเด็จพระเทพรัตนราชสุดาฯ สยามบรมราชกุมารี เริ่มต้นจากการเจริญรอยตามพระยุคลบาทพระบาทสมเด็จพระเจ้าอยู่หัว ที่ทรงเล็งเห็นความสำคัญของการอนุรักษ์พันธุกรรมพืชตั้งแต่ปี ๒๕๐๓ พระบาทสมเด็จพระเจ้าอยู่หัวเสด็จฯ ไปประทับแรม ณ วังไกลกังวล จ.ประจวบคีรีขันธ์ โดยผ่าน อ.ท่ายาง จ.เพชรบุรี ทอดพระเนตรเห็นต้นยางนาที่สูงสง่า จึงทรงนำมาทดลองปลูกไว้ที่สวนจิตรลดา จำนวน ๑,๒๕๐ ต้น ดังนั้น แม้ต้นยางนาที่ท่ายางจะสูญสิ้น แต่พันธุกรรมยางนาเหล่านั้นยังคงได้รับการอนุรักษ์ไว้เป็นอย่างดี นอกจากนี้พระองค์ยังทรงให้นำพรรณไม้จากพื้นที่ต่าง ๆ ทั่วประเทศมาปลูกไว้ในบริเวณสวนจิตรลดา และให้เป็นพื้นที่ศึกษาพรรณไม้ของนิสิตนักศึกษาทั่วไป

ปี ๒๕๒๔ พระบาทสมเด็จพระเจ้าอยู่หัวมีพระราชกระแสให้อนุรักษ์พันธุ์ต้นขนุนหลังพระตำหนักไพศาลทักษิณในเขตพระราชฐานชั้นในของพระบรมมหาราชวัง ขนุนต้นนี้คือต้นที่เจ้าจอมมารดาเที่ยง ในสมัยรัชกาลที่ ๔ ได้ปลูกไว้ตามโบราณคดีว่า ปลูกต้นขนุนแล้วจะมีคนเกี่ยวขนุน ผลักต้นให้เจริญก้าวหน้า อีกทั้งยังปลูกไว้เพื่อทรงหลั่งน้ำ

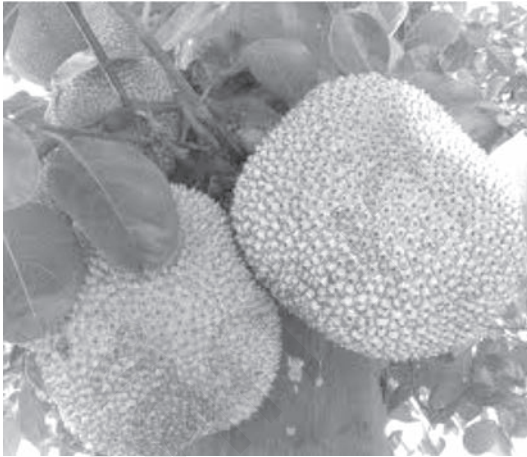

พระพุทธมนต์หลังพระราชพิธีสงฆ์ ซึ่งนับรวมอายุขณุนต้นนี้แล้วไม่ต่ำกว่า ๑๕๐ ปี พระบาทสมเด็จพระเจ้าอยู่หัวโปรดผลขณุนจากต้นนี้มาก แม้ขนาดผลไม่ใหญ่ แต่มีเนื้อหนาและรสหวานจัด มหาวิทยาลัยเกษตรศาสตร์ได้มาขูดผิวลำต้นไปเพาะเลี้ยงเนื้อเยื่อและขยายพันธุ์ได้เป็นผลสำเร็จ ส่วนหนึ่งนำไปปลูกไว้ที่สวนสมเด็จพระนางเจ้าฯ ที่อยู่ติดกับสวนจตุจักรเป็นจำนวนหลายสิบล้าน และอีกส่วนหนึ่งนำไปแจกจ่ายให้เกษตรกรได้ทดลองปลูก นอกจากโครงการอนุรักษ์พันธุกรรมพืชดังกล่าวแล้ว ยังขยายผลไปถึงพืชพรรณชนิดอื่น ๆ เช่น พืชเศรษฐกิจ พืชพรรณตามเกาะ และพืชที่ควรค่าแก่การอนุรักษ์ต่าง ๆ ด้วย

ปี ๒๕๓๕ สมเด็จพระเทพรัตนราชสุดาฯ สยามบรมราชกุมารี ได้ทรงสืบทอดพระราชปณิธานของพระบาทสมเด็จพระเจ้าอยู่หัว มีพระราชดำริให้ก่อตั้งโครงการอนุรักษ์พันธุกรรมพืชอันเนื่องมาจากพระราชดำริฯ (อพ.สธ.) ต่อมาปี ๒๕๓๖ ได้ทรงสนับสนุนงบประมาณจัดสร้างธนาคารพืชพรรณเพื่อเก็บรักษาพันธุกรรมพืชทั้งที่เป็นเมล็ดและเนื้อเยื่อไว้ไม่ให้สูญหายไปจากแผ่นดินไทย

ดังครั้งหนึ่ง เมื่อเสด็จฯ ผ่านไปทาง จ.นนทบุรี มีพระราชปรารภว่า นนทบุรีมีพันธุ์ไม้เก่า ๆ อยู่มาก เช่น ทุเรียนบางพันธุ์ อาจยังคงมีลักษณะดีอยู่แล้ว แต่สวนเหล่านั้นจะเปลี่ยนสภาพไป จึงทรงหวังว่าพันธุ์

ไม้เหล่านั้นจะหมดไป และอีกครั้งหนึ่งมีพระราชอารมณ์ขันเมื่อทรงกล่าวถึงสาเหตุที่เลือกทำโครงการอนุรักษ์พันธุกรรมพืชแทนการอนุรักษ์พันธุกรรมสัตว์ป่า ดังความตอนหนึ่งว่า

“ข้าพเจ้ายินดีและขอบขอบคุณทุกคนที่เข้ามาประชุมกันพร้อมหน้าในวันนี้ได้กล่าวมาแล้วว่าโครงการอนุรักษ์พันธุกรรมพืชฯ นี้ได้ดำเนินการมาเป็นเวลาถึง ๕ ปี แล้วและคิดกันว่าจะทำต่อในช่วงที่สองอีก ๕ ปี และคิดมาใหม่ว่าในขั้นที่สองนี้จะทำในลักษณะไหน ที่จริงในเบื้องต้นนั้นข้าพเจ้าก็ได้เป็นนักพฤกษศาสตร์หรือศึกษาทางนี้มาโดยตรง ถึงแม้ศึกษาตอนนี้ก็คงจะหายไปเสียแล้ว เพราะขณะนี้ไม่สามารถจำชื่อคน สัตว์ สิ่งของได้มากเท่าที่ควร แต่ว่าเหตุที่สนใจพืชพรรณและทรัพยากรของประเทศเรามาแล้วโดยเฉพาะอย่างยิ่งทางพืชเหตุผลที่ศึกษา เพราะถือว่าง่ายต่อการศึกษามากกว่าอย่างอื่น เวลาไปไหนที่มีคนตามกันเยาะเย้ย ถ้าจะศึกษาสัตว์สัตว์ก็วิ่งหนีหมด แต่พืชนั้นเขาอยู่ให้ศึกษาได้...” (วันที่ ๑๔ สิงหาคม ๒๕๔๐ ณ ศาลาดุสิดาลัย สวนจิตรลดา กรุงเทพมหานคร)

การดำเนินงานโครงการอนุรักษ์พันธุกรรมพืชฯ

สมเด็จพระเทพรัตนราชสุดาฯ สยามบรมราชกุมารี พระราชทานแนวทางการอนุรักษ์พันธุกรรมพืชไว้ว่า ให้ช่วยกันอนุรักษ์พัฒนาและเสริมศักยภาพฐานข้อมูลด้านพืช และเป็นแหล่งพันธุ์พืชทดแทนหากเกิดสภาวะวิกฤติ จากนั้นขยายผลไปทางการศึกษาคณะประโยชน์หรือโทษของพืชพรรณด้วย เพื่อประชาชนที่นำไปบริโภคจะได้ตระหนักถึงพิษภัยของพืชบางชนิดก่อนที่จะก่อให้เกิดความเสียหาย นอกจากนี้แล้ว ยังทรงตระหนักถึงการสอนและอบรมให้เด็กรุ่นหลังมีจิตสำนึกในการช่วยกันอนุรักษ์พันธุกรรมพืช โดยใช้วิธีให้เด็กได้เข้าค่ายใกล้ชิดธรรมชาติ จนกระทั่งเห็นความสำคัญ และเกิดความสนใจอยากรู้และค้นคว้าข้อมูลเพิ่มเติมด้วยตนเองต่อไป



ข้อมูลด้านพันธุกรรมพืชที่มีการทำวิจัยหรือได้ศึกษาไว้แล้วจะถูกบันทึกด้วยโปรแกรมคอมพิวเตอร์เพื่อชนรุ่นหลังที่ต้องการศึกษาจะได้ค้นคว้าสะดวก ทั้งนี้ สามารถสืบค้นและเรียนรู้ได้อย่างไม่น่าเบื่อ เพราะมีโปรแกรมแสดงลักษณะพันธุกรรมพืชแบบภาพสีสันทสวยงาม และให้เรียนรู้

แบบเกมคอมพิวเตอร์ เช่น เกมค้นหาสายพันธุ์ทุเรียน ๕๐๔ สายพันธุ์ เป็นต้น

ประเทศไทยเรามีโชคดีที่มีพระมหากษัตริย์และเจ้าฟ้านักอนุรักษ์ที่ทรงรักประชาชนอย่างแท้จริง เพราะพระองค์มีพระวิสัยทัศน์อันกว้างไกลทรงพยายามอนุรักษ์และหวงแหนสิ่งอันเป็นประโยชน์ไว้ให้แก่ปวงชนชาวไทย เมื่อนึกย้อนไปว่าหากไม่มีโครงการอนุรักษ์พันธุกรรมพืชนี้ พี่ชพรรณหลายสายพันธุ์ รวมทั้งทุเรียนนนท์บุรีคงหมดสิ้นไม่เหลือให้คนรุ่นหลังได้ลิ้มรสชาติอันหอมหวานอีกต่อไป เพราะพืชพรรณทั้งหลายได้ตายไปกับมหาอุทกภัยครั้งนั้น และคนรุ่นลูกหลานจะทำได้ก็เพียงการจินตนาการถึงรสชาติที่มีบันทึกไว้เป็นตำนานเท่านั้น



ที่มา

- เอกสารผลการดำเนินงานโครงการอนุรักษ์พันธุกรรมพืชอันเนื่องมาจากพระราชดำริ สมเด็จพระเทพรัตนราชสุดาฯ สยามบรมราชกุมารี (อพ.สธ.) ศูนย์วิจัยพืชสวนจันทบุรี โดย นายสมบัติ ตงเต้า, นายเทิดพงศ์ สุทธิอากาศพงศ์ และคณะ.
- www.duriannon.com/13771276/ประวัติทุเรียนนนท์
- www.thaiwater.net/current/flood54.html
- www.rspg.or.th/index_sub.html
- www.komchadluek.net/mobile/detail/20090306/3962/ชวนไพศาลทักษิณมงคลแห่งพันธุ์ไม้พระราชทาน.html (ฉบับวันที่ ๖ มีนาคม ๒๕๕๒)



ด้วยสัตย์ปฏิญาณทหารกล้า

ตอน ปริญญาตรี ๕ ปี เริ่มที่หลักสูตร West Point

พ.อ.หญิง วันดี ปาลกะวงศ์ ณ อยุธยา

- (ต่อจากเล่มที่แล้ว) -

หลังจากนายพลตรี สมเด็จพระเจ้าลูกยาเธอ เจ้าฟ้าฯ กรมขุนพิษณุโลกประชานารถ ผู้บัญชาการโรงเรียนทหารบก ทรงได้รับโปรดเกล้าฯ ให้ดำรงตำแหน่งเสนาธิการทหารบก เมื่อวันที่ ๒๗ ธันวาคม พ.ศ. ๒๔๕๒ กรมยุทธนาธิการก็ยุบเลิกและเปลี่ยนกรมบัญชาการโรงเรียนทหารบก เป็น กรมยุทธศึกษา ขึ้นตรงต่อกรมเสนาธิการทหารบก

กรมยุทธศึกษาเคยจัดตั้งมาตั้งแต่ พ.ศ. ๒๔๓๕ จนถึงวันที่ ๒๑ ธันวาคม พ.ศ. ๒๔๔๘ เพื่อทำหน้าที่จัดการศึกษาของนักเรียนนายร้อย แต่กรมยุทธศึกษาที่จัดตั้งใหม่นี้ มีอำนาจสิทธิ์ขาดทั้งการปกครองและการศึกษาของโรงเรียนนายร้อยชั้นประถมและโรงเรียนนายร้อยชั้นมัธยม โดยเสนาธิการทหารบกทรงรับตำแหน่งเจ้ากรมยุทธศึกษา (พ.ศ. ๒๔๕๒-๒๔๕๖)

ดังที่เขียนเอาไว้ในตอนแรกว่า ใน พ.ศ. ๒๔๕๐ โรงเรียนทหารบกแบ่งออกเป็นสองโรงเรียน

คือ โรงเรียนนายร้อยชั้นประถมและโรงเรียนนายร้อยชั้นมัธยม หลักสูตรการศึกษาโรงเรียนละ ๓ ชั้น โรงเรียนนายร้อยเปลี่ยนหลักสูตรโดยเพิ่มชั้นเรียนให้เริ่มตั้งแต่ชั้นประถมตามแบบโรงเรียนนายร้อยของรัสเซียจนถึง พ.ศ. ๒๔๕๕ มีการขยายชั้นเรียนโรงเรียนนายร้อยชั้นประถมตามลำดับจนถึงชั้นประถม ๖ เพื่อให้นักเรียนนายร้อยศึกษาเฉพาะวิชาสามัญ ส่วนนักเรียนนายร้อยชั้นมัธยมทั้ง ๓ ชั้น ให้ศึกษาเฉพาะวิชาทหารและฝึกกระบวรยุทธ์เท่านั้น ขณะเดียวกัน นายพลเอก สมเด็จพระเจ้าน้องยาเธอ เจ้าฟ้าฯ กรมหลวงพิษณุโลกประชานารถ เสนาธิการทหารบก และทรงรับตำแหน่งเจ้ากรมยุทธศึกษา มีพระดำริให้โรงเรียนชั้นประถมจัดตั้งชั้นเรียนเด็กเล็กคือ นักเรียนชั้นมูล ซึ่งปีต่อมา (พ.ศ. ๒๔๕๖) เปลี่ยนชื่อเป็นนักเรียนชั้นเตรียม มี ๓ ชั้น ทำให้ต้องดับเปลี่ยนเด็กเรียนนั้นคือ ใน พ.ศ. ๒๔๕๘ โรงเรียนนายร้อยชั้นประถมย้ายมาอยู่ที่ถนนราชดำเนินนอก ส่วน

โรงเรียนนายร้อยชั้นมัธยมย้ายไปอยู่บริเวณหลังวัง
สราญรมย์

ใน พ.ศ. ๒๔๖๐ เสนาธิการทหารบกโปรด
เกล้าฯ ให้นักเรียนชั้นเตรียมได้เป็นนักเรียนนายร้อย
ชั้นเตรียม มี ๔ ชั้นคือ เตรียม ๑ ก., ๑ ข., เตรียม ๒
และเตรียม ๓ โดยปรับหลักสูตรให้รับกับชั้นประถม

ใน พ.ศ. ๒๔๖๘ เศรษฐกิจตกต่ำ กระทรวง
กลาโหมจึงยุบรวมโรงเรียนนายร้อยชั้นประถมและ
โรงเรียนนายร้อยชั้นมัธยม เรียกใหม่ว่า **โรงเรียน
นายร้อยทหารบก** ตั้งอยู่ที่ถนนราชดำเนินนอก จัด
นักเรียนเป็น ๖ ชั้น จากเดิม ๑๒ ชั้น โดยยุบเลิกชั้น
เตรียม ๔ ชั้น รวมทั้งชั้นประถม ๑ และประถม ๒
จนถึง พ.ศ. ๒๔๗๐ ลดเหลือ ๕ ชั้น โดยยุบชั้น ๑
เนื่องจากเศรษฐกิจฝืดเคือง ปีต่อมา (พ.ศ. ๒๔๗๑)
ยุบชั้น ๒ ลงอีกหนึ่งชั้น และกำหนดเลขชั้นที่เหลือ
เป็น ๑, ๒, ๓ และ ๔

จากหนังสือ “พระราชทานเพลิงศพ
จอมพล ถนอม กิตติขจร” หน้า ๑๖๙-๑๗๔
ทำให้ทราบว่า นนร.ถนอม กิตติขจร หมายเลข
ประจำตัว ๓๔๙๐ เริ่มเข้ารับการศึกษจากโรงเรียน
นายร้อยทหารบก ตั้งแต่ พ.ศ. ๒๔๖๓-๒๔๗๒



นักเรียนนายร้อย ถนอม กิตติขจร
เมื่ออายุ ๙ ปี พ.ศ. ๒๔๖๓



จอมพล ถนอม กิตติขจร ได้เป็นนักเรียนนาย
ร้อยเมื่อเดือนพฤษภาคม ๒๔๖๓ อายุยังไม่เต็ม ๙
ปี เรียนชั้นเตรียม ๑ ข. เตรียม ๒ เตรียม ๓ ประถม
๑-๖ เรียนวิชาสามัญ มัธยม ๑ และ ๒ เรียนวิชา
ทหารก่อนจบเป็นนายทหารตามลำดับดังนี้

หลังจากสอบภาคแรกของชั้นเตรียม ๒
ปรากฏว่า คะแนนในวิชาต่าง ๆ สูง จึงได้เลื่อนชั้น
ไปเรียนชั้นเตรียม ๓ โดยไม่ต้องรอคลื่นปี พ.ศ.
๒๔๖๔ ต่อมาใน พ.ศ. ๒๔๖๘ นักเรียนนายร้อย
ถนอม กิตติขจร สามารถทำคะแนนได้ตามหลัก
เกณฑ์ที่ทางราชการกำหนดไว้สำหรับผู้มีสิทธิไป
ศึกษาต่อในต่างประเทศ คือประเทศสหรัฐอเมริกา
แต่ถูกระงับเนื่องจากเงินของประเทศอยู่ในภาวะ
ขาดแคลนเศรษฐกิจตกต่ำ

พ.ศ. ๒๔๗๑ เป็นปีที่นักเรียนนายร้อย
ถนอมฯ ต้องเรียนเฉพาะวิชาทหารเพราะอยู่ชั้น ๕
และเลือกเรียนภาษาฝรั่งเศสเนื่องจากเวลานั้นตำรับ
ตำราต่าง ๆ ของทหารส่วนมากเป็นภาษาฝรั่งเศส
และเมื่ออยู่ชั้น ๖ ท่านมูมานะจนสอบได้ที่ ๑ เหล่า
ทหารราบ สามารถเลือกไปประจำการในตำแหน่ง
ผู้บังคับหมวดในกองพันที่ ๓ กรมทหารราบที่ ๘
จังหวัดเชียงใหม่ นายทหารยศนักเรียนทำการ
นายร้อย ถนอม กิตติขจร ได้รับพระราชทานกระบี่
จากพระบาทสมเด็จพระปกเกล้าเจ้าอยู่หัว เมื่อวันที่

๒๕ มีนาคม พ.ศ. ๒๔๗๒ (ในเวลานั้นยังกำหนดให้วันที่ ๑ เมษายนเป็นวันขึ้นปีใหม่)

ใน พ.ศ. ๒๔๗๖ เป็นปีแรกที่กรมยุทธศึกษาทหารบก (เปลี่ยนนามจากกรมยุทธศึกษาเมื่อ ๒๕ กันยายน ๒๔๕๗) รับนักเรียนที่จบชั้นมัธยมปีที่ ๔

ของกระทรวงธรรมการ (หรือกระทรวงศึกษา) เข้าเป็นนักเรียนนายร้อย และให้ลดชั้นเรียนเหลือ ๓ ชั้น โดยนักเรียนนายร้อยต้องฝึกศึกษาและอบรมตามหลักสูตร ดังนี้

วิชาสำหรับชั้นปีที่ ๑	วิชาสำหรับชั้นปีที่ ๒	วิชาสำหรับชั้นปีที่ ๓
<ul style="list-style-type: none"> - ศีลธรรม - ภาษาไทย - ภาษาอังกฤษ - ภาษาฝรั่งเศส - คณิตศาสตร์ (พีชคณิต, เรขาคณิต, ตรรกศาสตร์) - วิทยาศาสตร์ (ฟิสิกส์, เคมี, แมคานิกส์) - ภูมิศาสตร์และประวัติศาสตร์ - สุขวิทยา 	<ul style="list-style-type: none"> - ศีลธรรม - ทหารราบ - ทหารม้า - ทหารปืนใหญ่ - ทหารช่าง - ทหารสื่อสาร - ทหารอากาศ - ยุทธวิธี - แผนที่ทหาร - การปฏิบัติบำรุงสัตว์ - เครื่องยนต์ - ไอพิก - สุขวิทยา และการปฐมพยาบาล 	<ul style="list-style-type: none"> - ศีลธรรม - ทหารราบ - ทหารม้า - ทหารปืนใหญ่ - ทหารช่าง - ทหารสื่อสาร - ทหารอากาศ - ยุทธวิธี - แผนที่ทหาร - ประวัติศาสตร์การสงคราม - กฎหมายอาญาและกฎหมายอาญาทหาร

หลักสูตรนี้ใช้มาจนถึง พ.ศ. ๒๔๙๑

ในวันที่ ๑๖ ธันวาคม พ.ศ. ๒๔๗๖ พระบาทสมเด็จพระปกเกล้าเจ้าอยู่หัว ทรงพระกรุณาโปรดเกล้าฯ ให้ตราข้อบังคับสำหรับนายทหารว่าด้วยการจัดระเบียบการและกำหนดหน้าที่กระทรวงกลาโหม โดยให้กรมยุทธศึกษาทหารบกเป็นหน่วยขึ้นตรงต่อกรมเสนาธิการทหารบก

หน่วยขึ้นตรงต่อกรมยุทธศึกษาทหารบกมีดังนี้

๑. โรงเรียนนายร้อยทหารบก มีหน้าที่ฝึกอบรมนักเรียนนายร้อยซึ่งจะเป็นนายทหารสัญญาบัตร เหล่าทหารราบ ทหารม้า และนายตำรวจ ใช้หลักสูตรการศึกษา ๓ ปี

๒. โรงเรียนเทคนิคมณฑลทหารบก มีหน้าที่ศึกษาอบรมนักเรียนนายร้อยซึ่งจะเป็นนายทหาร

สัญญาบัตร เหล่าทหารปืนใหญ่ ทหารช่าง ทหารสื่อสาร ทหารอากาศ ทหารช่างแสง และช่างอากาศ ใช้หลักสูตรการศึกษา ๕ ปี

ฯลฯ

เมื่อสงครามมหาเอเชียบูรพา (พ.ศ. ๒๔๘๔-๒๔๘๘) ยุติลง กองทัพบกมีคำสั่งลงวันที่ ๑ มกราคม พ.ศ. ๒๔๘๙ ให้แปรสภาพกรมยุทธศึกษาทหารบกเป็นโรงเรียนนายร้อยทหารบกขึ้นตรงต่อกองทัพบก เปลี่ยนตำแหน่งเจ้ากรมยุทธศึกษาทหารบกเป็นผู้บัญชาการโรงเรียนนายร้อยทหารบก และเปลี่ยนนามโรงเรียนนายร้อยทหารบกเดิมเป็น กองที่ ๑ โรงเรียนนายร้อยทหารบก เรียกนักเรียน นายร้อยประเภทหลักสูตร ๓ ปี ส่วนโรงเรียนเทคนิคมณฑลทหารบกเปลี่ยนนามเป็น กองที่ ๒ โรงเรียน นายร้อยทหารบก เรียก นักเรียนนายร้อยประเภทหลักสูตร ๕ ปี

หลังการรัฐประหาร (๘ พฤศจิกายน ๒๕๖๐) จอมพล ป. พิบูลสงคราม ซึ่งได้กลับมาดำรงตำแหน่งผู้บัญชาการทหารบกอีกครั้ง ได้มาตรวจเยี่ยมโรงเรียนนายร้อยทหารบก และขอให้พิจารณาปรับปรุงหลักสูตรโดยใช้ระบบการศึกษาของโรงเรียนนายร้อยทหารบกแห่งสหรัฐอเมริกา ณ เวสต์ปอยต์เป็นหลักในการพิจารณาโดยดัดแปลงให้เหมาะสมกับประเทศไทย พร้อมทั้งขอให้เปลี่ยนชื่อโรงเรียนนายร้อยทหารบกตามความเหมาะสม จากการประชุมหัวหน้าหน่วยต่าง ๆ ของโรงเรียนนายร้อยทหารบก มีมติเป็นเอกฉันท์เสนอให้เปลี่ยนชื่อเป็น **โรงเรียนนายร้อยพระจุลจอมเกล้า** เพื่อเฉลิมพระเกียรติพระบาทสมเด็จพระจุลจอมเกล้าเจ้าอยู่หัว พระผู้พระราชทานกำเนิดโรงเรียนนายร้อย เมื่อวันที่ ๑ มกราคม พ.ศ. ๒๕๖๑ พระบาทสมเด็จพระเจ้าอยู่หัวภูมิพลอดุลยเดช มีพระบรมราชโองการโปรดเกล้าฯ พระราชทานชื่อโรงเรียนนายร้อยทหารบกว่า **โรงเรียนนายร้อยพระจุลจอมเกล้า** ต่อมาในวันที่ ๗ มีนาคม พ.ศ. ๒๕๖๓ ทรงพระกรุณาโปรดเกล้าฯ พระราชทาน **“ตราแผ่นดินหรือตราอาร์ม”** ให้เป็นตราประจำโรงเรียนนายร้อยพระจุลจอมเกล้า และให้เป็นเครื่องหมายเหล่าและสังกัดของนักเรียนนายร้อยด้วย

ด้านการปรับปรุงหลักสูตรนั้น คณะกรรมการที่กองทัพบกแต่งตั้งได้ร่วมพิจารณาปรับปรุงหลักสูตรใหม่ตามแนวทางระบบการศึกษาของโรงเรียนนายร้อยเวสต์ปอยต์ โดยให้มีการศึกษาและการฝึกเป็นระยะเวลา ๕ ปี แก่นักเรียนที่ผ่านการศึกษาจากโรงเรียนเตรียมนายร้อยหลักสูตร ๒ ปีมาแล้ว

ดังนั้น ในภาคฤดูร้อน พ.ศ. ๒๕๖๑ โรงเรียนเตรียมนายร้อย จึงเปิดรับนักเรียนเตรียมนายร้อย ๒ ชั้น คือ รับจากผู้ที่จบชั้นเตรียมอุดมศึกษาปีที่ ๑ หรือมัธยมปีที่ ๗ แผนกวิทยาศาสตร์ เข้าเป็นนักเรียนเตรียมนายร้อยชั้นปีที่ ๒ จำนวน ๓๐ นาย และรับ

จากผู้ที่จบชั้นมัธยมปีที่ ๖ เข้าเป็นนักเรียนเตรียมนายร้อยชั้นปีที่ ๑ จำนวน ๓๐ นาย จากผู้สมัครสอบเกือบ ๓,๐๐๐ คน ซึ่งต้องผ่านการสอบคัดเลือกตั้งแต่ภาควิชาการ การทดสอบด้านสมรรถภาพทางร่างกาย (วิ่ง กระโดด ว่ายน้ำ การเล่นยิมนาสติกในท่าต่าง ๆ) การสัมภาษณ์ท่วงทีวาจา การตอบปัญหาอื่น ๆ จนถึงขั้นสุดท้ายคือการตรวจโรค

ปีต่อมา (พ.ศ. ๒๕๖๒) นักเรียนเตรียมนายร้อยปีที่ ๒ ได้สอบเลื่อนชั้นเป็นนักเรียนนายร้อยพระจุลจอมเกล้ารุ่นแรกของหลักสูตรการศึกษา ระบบใหม่นี้ ซึ่งเปิดการศึกษาเมื่อวันที่ ๑ พฤษภาคม พ.ศ. ๒๕๖๒

วิชาต่าง ๆ ตามหลักสูตรของโรงเรียนนายร้อยพระจุลจอมเกล้า พ.ศ. ๒๕๖๒ ประกอบด้วย

คณิตศาสตร์	ภูมิสถาปัตย์วิทยา
	(แผนที่ และกราฟฟิกส์)
ช่างทหาร	การแสง
ภาษาไทย	ภาษาอังกฤษ
เคมี	ฟิสิกส์
แมคคานิกส์	กฎหมาย
สุขวิทยา	ประวัติศาสตร์การสงคราม
ไฟฟ้า	และวิชาทหาร

การสอนวิชาทหารแบ่งเป็น ๒ สมัย คือ สมัยการศึกษาและสมัยการฝึก โดยในปีการศึกษาของหลักสูตรนี้เริ่มต้นด้วยการฝึกภาคสนามตั้งแต่ต้นเดือนกุมภาพันธ์ถึงสิ้นเดือนมีนาคม เป็นเวลารวม ๘ สัปดาห์ สมัยการฝึกภาคสนามในระยะแรก ตั้งแต่ พ.ศ. ๒๕๖๒-๒๕๖๔ เป็นการฝึกตามหน่วยทหาร และพื้นที่ในบริเวณรอบ ๆ ชานพระนคร จนถึง พ.ศ. ๒๕๖๕ เปลี่ยนเป็นการฝึกวิชาทหารราบ ทหารม้า และทหารปืนใหญ่ในจังหวัดปราจีนบุรี วิชาเหล่าอื่น ๆ คงฝึกตามเดิม ตั้งแต่ พ.ศ. ๒๕๐๕ เป็นต้นไป เปลี่ยนแปลงให้วิชาทหารดำเนินการฝึกที่เหล่า

สำหรับการสอนวิชาอาหารในสมัยการศึกษานั้น เป็นการสอนเชิงประชุมในห้องเรียนเป็นส่วนใหญ่โดยใช้หลักการทางทฤษฎีประกอบการฝึกแก้ปัญหาบนแผนที่และโต๊ะทรายโดยกำหนดขอบเขตการศึกษายุทธวิธีและเทคนิคต่าง ๆ ของเหล่าตามระดับต่าง ๆ ดังนี้

- นร. ชั้นปีที่ ๑ ระดับหมู่
- นร. ชั้นปีที่ ๒ ระดับหมวด
- นร. ชั้นปีที่ ๓ ระดับหมวดอาวุธ
- นร. ชั้นปีที่ ๔ กองร้อย
- นร. ชั้นปีที่ ๕ กองพัน

นักเรียนนายร้อยต้องสอบวิชาทหารให้ได้คะแนนรวมทุกวิชาไม่ต่ำกว่า ๖๐% จึงถือว่าสอบได้

นอกจากนี้ นักเรียนนายร้อยจะต้องฝึกประจำสัปดาห์ละ ๒ ครั้ง หลังเลิกเรียนในวันจันทร์ถึงวันพฤหัสบดี สลับกับการฝึกพลศึกษา

นักเรียนนายร้อยทั้ง ๕ ชั้นปี จะเรียนรวมเหมือนกันหมดทุกเหล่า นอกจากวิชาทหารแล้ว ยังมุ่งเน้นการเรียนวิชาชั้นสูงทางคำนวณ วิทยาศาสตร์ สังคมศาสตร์ และอักษรศาสตร์

นักเรียนนายร้อยชั้นปีที่ ๕ ที่ศึกษาสำเร็จตามหลักสูตรของโรงเรียนนายร้อยพระจุลจอมเกล้า จะได้รับปริญญาบัตรวิทยาศาสตรบัณฑิต (วทบ.ทบ.) ได้รับแต่งตั้งยศว่าที่ร้อยตรีรับเงินเดือนและเงินเพิ่มค่าวิชารายเดือนตามที่ราชการกำหนด และรับราชการเป็นนายทหารสัญญาบัตรประจำกรมกองต่าง ๆ

หนังสือชื่อ “พลเอกสุนทร คงสมพงษ์ ผู้บัญชาการทหารสูงสุด และประธานสภารักษาความสงบเรียบร้อยแห่งชาติ” กล่าวถึงการระงับยามเดินแถว จึงขอยกข้อเขียน “จากจิตถึงจิต” ในหน้า ๑๗๒-๑๗๓ ดังนี้

“เตรียม ๒ เอาหมด” พวกเรา จปร.๑ ไม่เคยลืมคำพูดประโยคนี้นเลย ถึงแม้เวลาจะล่วงเลยมา

ถึง ๔๐ ปีแล้วก็ตาม เรื่องของเรื่องก็มีอยู่ว่า ในสมัยที่พวกเรา ๓๐ ชีวิตยังเป็นนักเรียนเตรียม ๒ กันอยู่ พอเปลี่ยนการแต่งกายจากเสื้อเชิ้ตสีขาวกางเกงขาสั้นเป็นเครื่องแบบนักเรียนเตรียมทหารบก ซึ่งดูเป็นระเบียบเรียบร้อยดี แต่กระเป๋าใส่หนังสือเรียนยังต่างคนต่างจัดหากันมาเองตามอัธยาศัย วันหนึ่งขณะที่นั่งอยู่ในห้องเรียนได้มองเห็นแถวนักเรียนนายร้อยซึ่งเดินแถวจากตึกนอนไปยังกองการศึกษา ทุกคนระงับยามใส่หนังสือเหมือนกันหมด ถึงแม้จะเป็นยามเก่า ๆ แต่ด้วยความพร้อมเพรียงกันก็มองดูเป็นระเบียบและสวยงามดี นักเรียนเตรียมนายร้อยทหารบกสุนทร คงสมพงษ์ จึงได้ยกเรื่องกระเป๋าใส่หนังสือขึ้นหารือกับเพื่อนฝูง โดยให้เหตุผลอย่างน่าฟังว่า “ในการเดินทางไปกลับระหว่างบ้านกับโรงเรียน หากพวกเราขอให้ทางโรงเรียนนายร้อยแจกยามใส่หนังสือเช่นเดียวกับนักเรียนนายร้อยแล้วในการขึ้นรถเมล์มือทั้งสองจะได้วางไว้บนรถเมล์ เพราะเราเป็นสุภาพบุรุษไม่มีโอกาสได้นั่งต้องยืนให้เด็ก ผู้หญิงและคนชรานั่งอยู่เป็นประจำ นอกจากนั้นยังแสดงถึงความพร้อมเพรียงเป็นระเบียบและสวยงามด้วย” เมื่อหารือกันดีแล้วจึงนำเรื่องไปเสนอ ร.อ.ธีระเดช เขี่ยมสะอาด ผู้บังคับหมวดนักเรียนเตรียมของพวกเราในขณะนั้น ผู้บังคับหมวดได้นำเรื่องเข้าประชุมอีกครั้งหนึ่งเพื่อถามความเห็นของนักเรียนเตรียม ซึ่งขณะนั้นมีทั้งเตรียมปีที่ ๑ และปีที่ ๒ ยังไม่ทันที่เพื่อนฝูงจะออกความเห็นเพิ่มเติม นักเรียนเตรียมทหารบกสุนทร คงสมพงษ์ ได้ยืนขึ้นและตอบยืนยันกับผู้บังคับหมวดว่า “เตรียม ๒ เอาหมด” ด้วยเหตุนี้พวกเราจึงต้องระงับยามไปเรียนกันทุกวัน เรื่องนี้ได้สร้างความระทมให้กับเพื่อนฝูงไม่น้อย เพราะการเดินทางระงับยามเก่า ๆ สีเขียวคล้ำ กะดำกระด้างคนเดียวโดด ๆ โหนรถเมล์ เป็นที่ขำขันของนักเรียนสถาบันอื่นที่รุมราวคราวเดียวกันไม่น้อย แต่เราก็ต้องจำทนจนเรียนจบชั้นเตรียมปีที่ ๒ เพราะคำยืนยันอันเด็ดเดี่ยวของ

นักเรียนเตรียมทหารบกสุนทร คงสมพงษ์ ที่ว่า “เตรียม ๒ เอาหมด” เพียงประโยคเดียวเท่านั้น และเมื่อขึ้นเป็นนักเรียนนายร้อยชั้นปีที่ ๑ แล้ว เราก็ต้องสละพายยามไปอีก ๕ ปี จนจบการศึกษาเป็นนายทหาร พวกเราไม่เคยลืมนำไม้หนังสือเก่า ๆ เหล่านี้และคำพูดที่ว่า “เตรียม ๒ เอา

หมด” ของนักเรียนเตรียมทหารบกสุนทร คงสมพงษ์ ผู้บัญชาการทหารสูงสุด ประธานสภาวิชาชีพความสงบเรียบร้อยแห่งชาติซึ่งได้แสดงถึงแนวของความเป็นคนเจ้าระเบียบ การเป็นผู้นำที่ตรงไปตรงมา และเด็ดขาดมาตั้งแต่อดีตแล้ว”

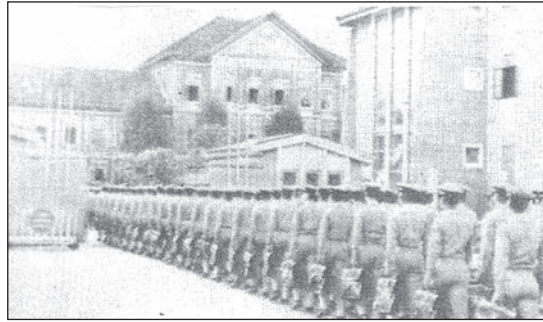

นร.เดินจากกองการปกครอง (ต่อมาคือกองนักเรียนนายร้อย) มาเรียนที่กองการศึกษา
ภาพจากเสนาศึกษา เล่ม ๒๐ ตอน ๒ เดือนตุลาคม ๒๔๙๖

ผู้อ่านท่านใดทราบว่ามีนักเรียนนายร้อยเปลี่ยนจากยามเป็นกระเป่าหนังเมื่อใด กรุณาแจ้งไปยังกองบรรณาธิการจักเป็นพระคุณยิ่ง



๑๕๑ ลาดพร้าว ๗๑ กรุงเทพฯ ๑๐๓๑๐

๑๖ เม.ย. ๕๒

เรียน พ.อ.หญิง วันดี ปาลกะวงศ์ ณ อยุธยา

ผมได้อ่านเรื่อง มัชฌิม-ราชดำเนินในเสนาศึกษา เล่มที่ ๗๔ ตอน ๒ และมีบันทึกทำเรื่องได้บอกว่า “ผู้อ่านท่านใด ทราบว่ามีนักเรียนนายร้อยเปลี่ยนจากยามเป็นกระเป่าหนังเมื่อใด กรุณาแจ้งไปยังกองบรรณาธิการจักเป็นพระคุณยิ่ง” ผมขอชี้แจงและเล่าเพิ่มเติมไว้ดังนี้

ผมเป็น นนร.จปร.รุ่น ๓ รุ่นหลังท่านบักจ๊อด ๒ รุ่น เมื่อเข้ามาเรียนเตรียมนายร้อยทหารบกเมื่อปี พ.ศ. ๒๔๙๒ ได้ “อยู่โรง หรือ อยู่ประจำ” เป็นรุ่นแรก เพราะรุ่นผมมีนักเรียนมากกว่ารุ่น ๑-๒ เท่าตัว อยู่ต่างจังหวัดมาก ทาง รร.จปร.จึงให้พวกที่ไม่มีบ้านพัก สมัครใจอยู่ประจำได้ เข้าพักอยู่โรง ๔ กินอาหารที่โรงเลี้ยง เหมือน นนร.ทุกประการ แต่ต้องจ่ายค่าอาหารวันละ ๓.๕๐ บาท และการปฏิบัติต่าง ๆ ต้องปฏิบัติเหมือน นนร.จปร.ชั้น ๑ เช่นนอนเวลา ๒๑.๓๐ ตื่นเวลา ๐๕.๓๐ ต้องเล่นกีฬายามเช้า เดินแถวไปกินอาหาร และเดินแถวสละพายยามไปเรียนที่กองการศึกษา เดินตามแถว นนร.จปร.ไป เว้นเวลากลับ เวลาไม่ตรงกัน เรียกนักเรียนพวกนี้ว่า “นักเรียนอยู่โรง” ผมจึงกินนอนใน รร.จปร.เป็นเวลา ๗ ปี



พ.ศ. ๒๔๙๔ รุ่นผมเป็นรุ่นแรกที่ได้ “ห้อยกระเป๋าสั้น เต็ม ๕ ปี” เพราะเดิมไม่มีกระเป๋ มีแต่นักเรียนนายเรือ นนร.จปร. ฟังมีเมื่อ พ.ศ. ๒๔๙๔ ตอนผมอยู่ นนร.ปีที่ ๑

พ.ศ. ๒๔๙๘ ผู้บังคับการกองนักเรียนนายร้อยคือ พลจัตวา บริบูรณ์ จุลจาริตต์ ท่านให้ความสำคัญกับ นนร. มาก กรรมการสโมสรนักเรียน มีหัวหน้านักเรียนเป็นนายกสโมสร กรรมการอื่น ๆ คัดจากนักเรียน ผมได้รับการคัดเลือกเป็นกรรมการบริการมีหน้าที่สำคัญหลายประการ เช่น ดูแลเรื่องอาหารที่ประกอบให้นักเรียนรับประทาน ดูแลร้านตัดผม (ช่างตัดผม มักจะดูนักเรียน และมักจะพูดว่า จะกร้อผม มีนายเลื่อนเป็นหัวหน้าช่าง) ดูแลร้านอาหารของสโมสร (นายมุด) ดูแลร้านขายของใช้ของสโมสร (นายสิทธิ์) และได้รับการแต่งตั้งเป็นกรรมการตรวจรับ การจัดซื้อ จัดจ้างที่เกี่ยวข้องกับเครื่องใช้ของนักเรียน แต่ไม่เกี่ยวกับการเป็นกรรมการประกวดราคาหรือสืบราคา

พ.ศ. ๒๔๙๘ ผมเป็น นนร. ชั้นปีที่ ๕ เป็นกรรมการบริการ จึงได้รับการแต่งตั้งให้เป็นกรรมการ “ตรวจรับกระเป๋านักเรียน” ร่วมกับบรรดากกรรมการนายทหาร โดยมี นนร.ที่เป็นกรรมการผู้ช่วยของแผนกบริการ เป็นผู้ช่วยในการตรวจรับกระเป๋าจำนวนประมาณ ๘๐๐ ใบ ร้านที่ประกวดราคาได้ คือ “ร้านตัดเสื้อ” ซึ่งอยู่เชิงสะพานพุทธฝั่งธน ร้านนี้จะประมูลตัดเครื่องแบบนักเรียนได้เกือบทุกปี” ร้านตัดเสื้อนี้ประกวดราคาขายกระเป๋าให้ รร.จปร. ได้อีก เมื่อตอนตรวจรับผมกับกรรมการนักเรียนจึงตรวจละเอียด โดยเฉพาะความทนต่อแรงดึง ได้ทดลองดึงตามรายละเอียดแบบเย็บก็ขาดออกโดยง่าย ผมกับ นนร. ที่มาตรวจรับได้ดึงกระเป๋าฉีกขาดตามรอยเย็บหลายสิบใบ กรรมการนายทหารไม่กล้าห้าม จนผู้ประกอบการต้องขอร้องให้หยุด และกรรมการไม่รับ ต้องไปปรับปรุงนำมาให้ตรวจรับใหม่ จึงตรวจรับกระเป๋ารุ่นแรกได้ รุ่นผมจึงเป็นรุ่นแรกที่สละยาม หิ้วกระเป๋าหนัง เดินแถวไปโรงเรียนตึกแดง เป็นปีแรกใน พ.ศ. ๒๔๙๘ นักเรียนแทบทุกคนไม่เต็มใจกับการหิ้วกระเป๋า เพราะการสละยามเป็นเอกลักษณ์ของพวกเรา ไม่มีใครเหมือน และไม่ทราบว่าเป็นความคิดของใคร แต่ไม่ใช่ความคิดของท่านผู้การบริบูรณ์ฯ ซึ่งนักเรียนรักเคารพท่านมาก และท่านใกล้ชิดกับนักเรียน ยิ่งกรรมการสโมสรยิ่งใกล้ชิดท่าน

๒๕ มกราคม ๒๔๙๙ รุ่นผมได้รับการติดยศจาก ฯพณฯ นายกรัฐมนตรี ท่านจอมพล ป. พิบูลสงคราม มีรุ่นเดียวที่ได้ติดยศจากนายกรัฐมนตรี และผู้รับรางวัลเรียนดี ได้รางวัลจากท่าน ชองบุญหรือลงยาสลักนามของท่านจอมพล ป. พิบูลสงคราม (ผมยังเก็บไว้จนบัดนี้)

๙ กุมภาพันธ์ ๒๔๙๙ รุ่นผมเข้ารับพระราชทานกระเป๋จากพระบาทสมเด็จพระเจ้าอยู่หัวที่สนามหน้า รร.จปร.

จึงขอยืนยันว่า นนร.จปร. เปลี่ยนจากสละยามมาหิ้วกระเป๋าใน พ.ศ. ๒๔๙๘ ส่วนเดือนใดผมจำไม่ได้

ขอแสดงความนับถือ

พลเอก ดร.

(โอบาส โปธิแพทย์)

จากบทความของ พล.ต.สุจินต์ หมวกแก้ว เรื่อง **วิวัฒนาการของหลักสูตรนักเรียนนายร้อย** ในเสนาศึกษา เล่ม ๖๘ ตอนที่ ๓ กันยายน-ธันวาคม ๒๕๔๕ หน้า ๖๒ แสดงตารางการศึกษาและการฝึก

ตามกระบวนวิชาในภาคการศึกษาปกติปีละ ๒ ภาค การศึกษา และมีการฝึกภาคสนามในวิชาทหารอีก ปีละ ๑ ภาค ภาคละ ๘ สัปดาห์

ชั้นปีที่ ๑	ชั้นปีที่ ๒	ชั้นปีที่ ๓	ชั้นปีที่ ๔	ชั้นปีที่ ๕
วิชาสามัญ คณิตศาสตร์ : Algebra Spherical Trigonometry Slide Rule Analytic Geometry วิศวกรรมโยธา: Topography Graphics ภาษาไทย : ภาษาอังกฤษ : วิชาทหาร ระเบียบทหารและความรู้เบื้องต้นในวิธีการรบของหน่วยต่าง ๆ การฝึก - ฝึกวิชาทหาร สัปดาห์ละ ๒ ครั้ง - พลศึกษาและกีฬา สัปดาห์ละ ๒ ครั้ง - ฝึกชบวนเดิน สัปดาห์ละ ๒ ครั้งในเดือนพฤษภาคมและมกราคม - ฝึกตรวจพลสวนสนามรับตรวจอาวุธและสิ่งของทั้งหมดทุกวันเสาร์ สลับกันไป	วิชาสามัญ คณิตศาสตร์ : Analytic Geometry Calculus วิศวกรรมโยธา : Topography Graphics วิทยาศาสตร์ : Physics Chemistry ภาษาไทย : ภาษาอังกฤษ : วิชาทหาร วิธีรบและเทคนิค การฝึก เช่นเดียวกับ นนร.ชั้นปีที่ ๑	วิชาสามัญ คณิตศาสตร์ : Calculus Statistics วิทยาศาสตร์ : Physics Chemistry วิศวกรรมเครื่องกล: Mechanics วิศวกรรมไฟฟ้า : Power Electricity สังคมศาสตร์ : ประวัติศาสตร์ยุโรป ภาษาไทย : การเขียนหนังสือ ได้ตอบ วิชาครูทหาร ภาษาอังกฤษ : วิชาทหาร วิธีรบและเทคนิค การฝึก เช่นเดียวกับ นนร.ชั้นปีที่ ๑	วิชาสามัญ วิศวกรรมเครื่องกล : Mechanics Mechanic of Fluid Thermodynamics & Prime Mover Automotive Mechanics ภาษาอังกฤษ : ย่อความถอดคำประพันธ์ วรรณคดี วิศวกรรมไฟฟ้า : Electronics & Electricity Communication สังคมศาสตร์ : Economic Geography ประวัติศาสตร์ตะวันออกไกล การปกครอง วิศวกรรมโยธา: ช่างทหาร วิชาทหาร วิธีรบและเทคนิค การฝึก เช่นเดียวกับ นนร.ชั้นปีที่ ๑	วิชาสามัญ วิศวกรรมโยธา : ช่างทหาร (Camouflage & Concealment, Demolition, Bridge Construction) การแสง และประวัติศาสตร์สงคราม : Elements of Ordnance Ammunitions History of War สังคมศาสตร์ : เศรษฐศาสตร์ War and Defense Economics ความสัมพันธ์ระหว่างประเทศ กฎหมายรัฐธรรมนูญ พระธรรมนูญศาลทหาร วิชาทหาร วิธีรบและเทคนิค การฝึก เช่นเดียวกับ นนร.ชั้นปีที่ ๑

หลักสูตรนี้เริ่มใช้ตั้งแต่ พ.ศ. ๒๔๙๒ กับ นนร.จปร.รุ่น ๑ ซึ่งสำเร็จการศึกษาจากชั้น ๒ ของโรงเรียนเตรียมนายร้อยทหารบก (หรือกองนักเรียนเตรียมนายร้อย ซึ่งขึ้นกับแผนกปกครองโรงเรียนนายร้อยพระจุลจอมเกล้า) แล้วเลื่อนขึ้นเป็นนักเรียนนายร้อยโดยไม่ต้องมีการสอบคัดเลือกอีก

นักเรียนนายร้อยพระจุลจอมเกล้า (จปร.๑) สำเร็จการศึกษาตามหลักสูตรใหม่นี้ออกไปรับราชการเป็นนายทหารสัญญาบัตร จำนวน ๒๔ นาย มีรายชื่อสำคัญ ๆ ดังนี้

๑. นนร.ชวลิต บงใจยุทธ
๒. นนร.สุนทร คงสมพงษ์

๓. นนร.จรววย วงศ์สายัณห์
 ๔. นนร.วันชัย เรืองตระกูล
 ๕. นนร.ชัยชนะ ธารีฉัตร
- ฯลฯ

พระบรมราชาบาทที่พระบาทสมเด็จพระเจ้าอยู่หัวภูมิพลอดุลยเดชพระราชทานแก่นักเรียนนายร้อยพระจุลจอมเกล้าเมื่อวันที่ ๓ กุมภาพันธ์ พ.ศ. ๒๔๙๗ ความสำคัญตอนหนึ่งว่า

...กองทัพปกได้เล็งเห็นความสำคัญและความจำเป็นของสถานการณ์ทั่ว ๆ ไปของโลกในปัจจุบันนี้ จึงได้รับเร่งปรับปรุงทั้งด้านการศึกษาและวิทยาการตลอดจนอาวุธยุทโธปกรณ์ให้มีสภาพเข้ม



แข็งและเหมาะสมแก่ฐานะแห่งสภาพของประเทศ เพื่อความเจริญก้าวหน้ายิ่งขึ้นนั้น... ท่านเป็นนายทหารรุ่นแรกที่สามารถศึกษาตามระบบใหม่ของกองทัพบกนี้...

ในวันที่ ๒๔ กุมภาพันธ์ พ.ศ. ๒๔๙๗ พระบาทสมเด็จพระเจ้าอยู่หัว มีพระบรมราชโองการตราพระราชบัญญัติกำหนดวิทยฐานะผู้สำเร็จวิชาการทหาร พ.ศ. ๒๔๙๗

มาตรา ๓ ให้ผู้สำเร็จวิชาการทหารจากโรงเรียนนายร้อยพระจุลจอมเกล้าของกองทัพบก โรงเรียนนายเรือของกองทัพเรือ โรงเรียนนายเรืออากาศของกองทัพอากาศ ได้รับปริญญาทางวิทยาศาสตร์ เรียกว่า วิทยาศาสตรบัณฑิต และให้ใช้อักษรย่อดังต่อไปนี้

(๑) ผู้สำเร็จวิชาการทหารจากโรงเรียนนายร้อยพระจุลจอมเกล้าของกองทัพบกใช้อักษรย่อว่า “วท.บ. (ทบ.)”

ฯลฯ

พระราชบัญญัตินี้ใช้บังคับตั้งแต่ ๑๐ มีนาคม ๒๔๙๗ หลังจากใช้หลักสูตรตามระบบใหม่นี้มาจนถึง พ.ศ. ๒๕๐๓ โรงเรียนนายร้อยพระจุลจอมเกล้าได้ปรับปรุงแก้ไขในรายละเอียดให้สมบูรณ์อีกครั้งใน พ.ศ. ๒๕๐๓

ในหนังสืออนุสรณ์งานพระราชทานเพลิงศพ พลเอก ชัยชนะ ธารีฉัตร กล่าวถึงการใช้ชีวิตของนักเรียนนายร้อยพระจุลจอมเกล้า (จปร.๑) เริ่มตั้งแต่วันแรกที่ได้เป็นนักเรียนนายร้อยใหม่ทั้ง ๒๖ นาย เมื่อวันที่ ๑ มีนาคม พ.ศ. ๒๔๙๒ ก่อนเวลา ๑๕.๐๐ เล็กน้อย นักเรียนนายร้อยใหม่ทุกคนอยู่ในชุดเครื่องแบบนักเรียน นายร้อยเข้าแถวพร้อมกระทำพิธีปฏิญาณตน ณ บริเวณศาลาวงกลม อันเป็นที่ประดิษฐานพระบรมรูปพระบาทสมเด็จพระจุลจอมเกล้าเจ้าอยู่หัว พระบิดาแห่งโรงเรียนนายร้อยพระจุลจอมเกล้า โดยมีนักเรียนนายร้อยรุ่นพี่ร่วมชุมนุมด้วย

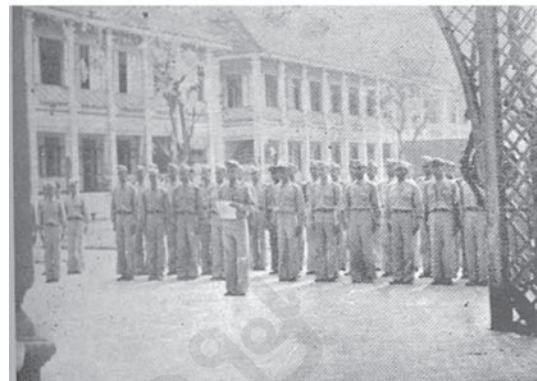
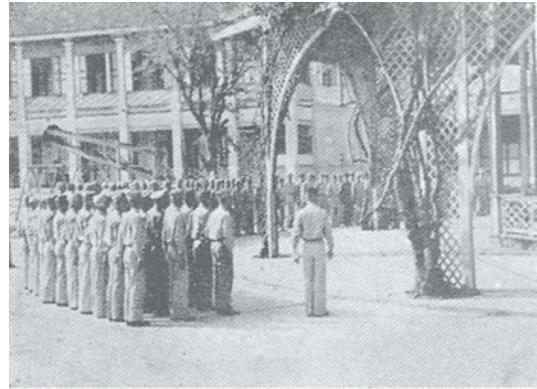

นักเรียนนายร้อยใหม่ได้กล่าวคำปฏิญาณว่าจะเคารพและเชื่อฟังผู้บังคับบัญชาตลอดจนนักเรียนชั้นสูงกว่า พร้อมแล้วที่จะเสียสละเลือดเนื้อและชีวิตเพื่อชาติ สละความสุขและประโยชน์สุขส่วนตัวตามรัฐธรรมนูญแห่งราชอาณาจักรไทย

“มีนาคม” คือ เดือนแห่งการฝึกภาคสนามที่หนักหน่วง และต้องเข้าเวรรักษาการณ์ ๔ คืน เว้น ๑ คืน การฝึกอย่างหนักผ่านพ้นไปได้ประมาณ ๑๕ วัน โรงเรียนนายร้อยพระจุลจอมเกล้ากระทำพิธีประดับเครื่องหมายยศชั้นให้แก่นักเรียนนายร้อยใหม่ที่มีความสามารถดีมีความอดทน และประพฤติตนเรียบร้อย ส่วนผู้ที่ผู้บังคับบัญชาพิจารณาเห็นว่ายังขาดความเหมาะสมก็ต้องรอในคราวต่อไป พิธีดังกล่าวนี้เรียกว่า Presentation Parade เริ่มต้นด้วยการเดินสวนสนามของนักเรียนนายร้อยใหม่ ซึ่งใช้เวลานานพอสมควร จนกว่าผู้บังคับบัญชาและ

นักเรียนอาวุโสจะเห็นว่านักเรียนนายร้อยใหม่ปฏิบัติได้เป็นที่พอใจ จึงสั่งให้ขบวนหยุดต่อจากนั้นเป็นการประดับเครื่องหมายยศชั้นโดยหัวหน้านักเรียนนายร้อยเป็นผู้อ่านรายนามผู้มีสิทธิ เช่น นักเรียนนายร้อย ชัยชนะ ธารีฉัตร หมายเลขประจำตัว ๕๕๘๐ ได้รับการประดับเครื่องหมายอักษร ร. ปีนกระป๋อง เลข ๑ ที่คอเสื้อ และอินทรวงู โดยนิตินัยแล้วนักเรียนนายร้อยใหม่ได้ชื่อว่าเป็นนักเรียนนายร้อยโดยสมบูรณ์ แต่โดยพฤตินัยแล้วยังคงต้องถูก “ซ่อม” โดยรุ่นพี่เพื่อปรับปรุงลักษณะทหารก่อนให้การรับรองต่อไป

๒๘ มีนาคม ๒๕๖๒ เป็นวันสุดท้ายของการฝึกภาคสนาม นักเรียนนายร้อยชั้นปีที่ ๑ (จปร.๑) ได้กลับไปพักผ่อนที่บ้านเป็นเวลา ๑ เดือนก่อนเปิดการศึกษา

วันที่ ๑ พฤษภาคม พ.ศ. ๒๕๖๒ นักเรียนนายร้อยชั้นปีที่ ๑ ได้รับตำราซึ่งเป็นภาษาอังกฤษ และต้องเรียนด้วยระบบใหม่ ซึ่งกำหนดไว้ว่า “สอนนักเรียนทุกคนในทุกวิชาและทุกครั้งที่เข้ารับการการศึกษา”

การเรียนด้วยระบบใหม่หรือวิธีใหม่คือ ครูจะ assign งานให้นักเรียนนายร้อยไปศึกษา ไม่ว่าจะ เป็นวิชาในหมวดคณิตศาสตร์ วิศวกรรมโยธา อักษรศาสตร์ ฯลฯ อาจารย์แต่ละท่านจะ assign งานให้นักเรียนนายร้อยโดยไม่สนใจและไม่ห่วงใยว่าอาจารย์ที่สอนวิชาอื่น ๆ จะมอบหมายสั่งงานให้มากน้อยเพียงใด

ในช่วงโม่งเรียน หากไม่มีนักเรียนนายร้อยคนใดสงสัย อาจารย์ก็จะไม่อธิบายอะไรเลย แต่จะนำปัญหาในบทเรียนที่มอบไปให้หันมาแจกให้นักเรียนนายร้อยทำบนกระดาน เรียกว่า **แบบสอบถามประจำวัน (สทว.)** ซึ่งเป็นทั้งวิธีสอนและวิธีสอบ แต่ละวิชาจะทำเช่นเดียวกันประมาณ ๓ บทเรียนแล้วทำการทบทวน ๑ ครั้ง เรียกว่า **สอบทบทวน (สทท.)** มีคะแนนเท่ากับ สทว. จากนั้นประมาณ

๕-๑๐ บทเรียน จะนำบทเรียนทั้งหมดมา **สอบทบทวนทั่วไป (สทป.)** หนึ่งครั้ง โดยมีคะแนนเป็นสองเท่าของ สทว. และ สทท. การสอบและการศึกษาดังกล่าวจะกระทำไปตลอดปีการศึกษา อาจารย์แต่ละวิชาจะนำคะแนนที่ได้แต่ละครั้งติดประกาศในวันรุ่งขึ้นหลังการสอบ คะแนนเก็บแต่ละครั้งนอกจากให้เป็นรายสัปดาห์แล้ว ยังสะสมไว้ประกาศเป็นรายเดือน รายครึ่งปี และเมื่อสิ้นปีการศึกษาด้วย โดยถือเกณฑ์ผ่าน ๖๐% ทั้งการสอบเลื่อนชั้นและการสอบออกไปรับราชการเป็นนายทหาร

ก่อนสิ้นปีการศึกษาที่ ๑ “รุ่นพี่” ทำพิธีถอดหมวกหมิ่นและนักเรียนนายร้อยชั้นปีที่ ๑ จะได้รับ **ตราแผ่นดิน** แทนที่ ร. ปีนกระป๋อง เท่ากับนักเรียนใหม่ทุกคนได้รับการยอมรับการเป็นนักเรียนนายร้อยที่สมบูรณ์ ต่อมาในเดือนกุมภาพันธ์ ๒๕๖๓ นนร. จปร.รุ่น ๑ จำนวน ๒๕ นาย ได้รับการประดับเลข ๒ บนบ่า (ลาออก ๑ นาย เนื่องจากสุขภาพ)

การบ้านต้องทำ วิชาทหารต้องฝึก เวรยามก็ต้องอยู่รักษาการณ์ หนักทั้งสมองและร่างกาย จึงเกิดความคิด **รายการเพื่อนช่วยเพื่อน** นั่นคือนนร.จปร.รุ่น ๑ ริเริ่มให้มี **กรรมการการศึกษา** จุดมุ่งหมายเพื่อให้นักเรียนนายร้อยช่วยเหลือซึ่งกันและกันภายในรุ่นตามวิชาที่แต่ละคนถนัด โดยเสนอความเห็นให้ผู้บังคับบัญชาอนุมัติ ดังนั้นในภาคการศึกษาแรกของชั้นปีที่ ๒ นักเรียนนายร้อยได้แบ่งหน้าที่อ่านตำราที่อาจารย์ assign ให้ และแบ่งกันทำหน้าที่ tutor ตามความถนัด ส่วนวรรณคดีไทยก็อาศัยสารบัญเป็นแนวทางสำคัญในการตอบปัญหา สทว.

การดำเนินชีวิตประจำวันในปีที่ ๒ เป็นเหมือนกับปีที่ผ่านมา แต่เข้มข้นมากขึ้น เพราะในชั้นเรียนได้เพิ่มวิชาฟิสิกส์และเคมีขึ้นอีกหนึ่งหมวด สำหรับวิชาทหารเริ่มเน้นเกี่ยวกับวิธีรบและเทคนิคต่าง ๆ ส่วนการฝึกยังไม่เปลี่ยนแปลงจากปีที่ ๑ เมื่อขึ้นชั้น

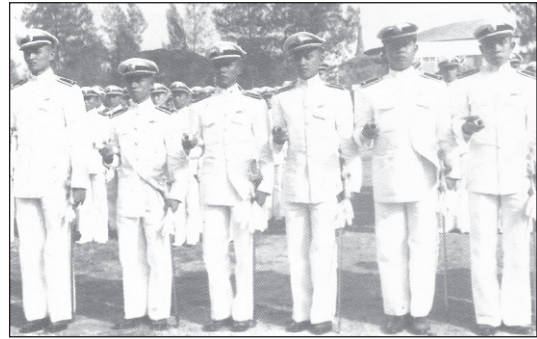

ปีที่ ๓ เพิ่มวิชาสังคมศาสตร์ และนำวิชาวิศวกรรมเครื่องกลกับวิศวกรรมไฟฟ้ามาเรียนต่อจากวิชาวิศวกรรมโยธา ขณะเดียวกันความเป็น นักเรียนอาวุโสก็เริ่มกับชั้นปีที่ ๓ นักเรียนนายร้อยชั้นนี้ได้รับมอบหมายให้ทำหน้าที่ปกครองร่วมกับนักเรียนนายร้อยชั้นปีที่ ๕ ทำให้การเรียนกับการปกครองมีอุปสรรคพอสมควร ในวันที่ ๓๐ กันยายน พ.ศ. ๒๔๙๕ นักเรียนนายร้อย พอใจ เดชดำรง ได้ทุนไปศึกษาวิชาทหารที่โรงเรียนนายร้อยทหารบกอังกฤษ ณ Sand Hurst จึงเหลือ นนร.จปร.รุ่น ๑ เพียง ๒๔ นาย

การเรียนในปีสุดท้ายประกอบด้วยหมวดวิชาวิศวกรรมโยธา การแสงและประวัติศาสตร์สงคราม สุขวิทยา สังคมศาสตร์ วิชาทหาร และการฝึก ในที่สุดวันที่ นนร.จปร.รุ่น ๑ รอคอยก็มาถึง ทุกคนผ่าน

การสอบด้วยคะแนนที่ดี วันที่ ๒๕ มกราคม พ.ศ. ๒๔๙๗ คือวันที่นักเรียนนายร้อยพระจุลจอมเกล้าหลักสูตรใหม่ รุ่นที่ ๑ (จปร.รุ่น ๑) ได้รับการประดับยศว่าที่ร้อยตรี และได้รับพระราชทานกระบี่ในวันที่ ๓ กุมภาพันธ์ พ.ศ. ๒๔๙๗

ว่าที่ร้อยตรี ชัยชนะ ธารีฉัตร เข้ารับราชการในกองพันที่ ๕ กรมทหารม้าที่ ๒ และเมื่อสำเร็จการศึกษาเพิ่มเติมในหลักสูตรผู้บังคับหมวดดยานเกราะใน พ.ศ. ๒๔๙๗ จึงได้รับแต่งตั้งให้ดำรงตำแหน่งผู้บังคับหมวดรถถัง ในกองพันที่ ๕ กรมทหารม้าที่ ๒

เล่มหน้าพบกับตอน “ทยอยปรับแก้ไขหลักสูตรให้ทันยุคสมัย”

ผลงานรัฐบาล

การแก้ไขวิกฤตปัญหาด้านแรงงาน ของประเทศไทยในปัจจุบัน

พล.ต.ดร.เจนวิทย์ ยามะรัตน์

ผู้เชี่ยวชาญประจำตัวประธานศาลรัฐธรรมนูญ

อาจารย์พิเศษโรงเรียนนายร้อยพระจุลจอมเกล้า

อาจารย์พิเศษมหาวิทยาลัยการจัดการและเทคโนโลยีอีสเทิร์น

แรงงาน มีความสำคัญในฐานะที่เป็นปัจจัยการผลิตในการผลิตสินค้า และเป็นทุนมนุษย์ที่สามารถพัฒนาศักยภาพให้สูงขึ้นได้ ตามความหมายของแรงงานเป็นประชากรที่อยู่ในวัยทำงานที่สามารถทำงานได้โดยใช้กำลังกายและกำลังความคิดที่มีหลายระดับความรู้ ความสามารถอันเป็นประโยชน์ในทางเศรษฐกิจของประเทศชาติ ซึ่งความหมายของแรงงานมีค่าที่เกี่ยวข้องของหลากหลายค่า ได้แก่ กำลังคน และกำลังแรงงาน นอกจากนี้ยังมีความหมายที่แบ่งย่อยลงไปเป็น ผู้มีงานทำ ผู้ว่างงาน ผู้ที่อยู่และไม่อยู่ในกำลังแรงงาน โดยที่ผู้มีงานทำยังจำแนกได้ตามสาขาการผลิตอีกหลายประเภท ซึ่งแรงงานในทุกสาขาการผลิตมีความสำคัญอย่างยิ่ง และสร้างประโยชน์ทั้งในระดับสถานประกอบการ สังคม และประเทศชาติ กระแสสังคมไทยในปัจจุบัน เน้นให้คนไทยจบการศึกษาระดับปริญญาตรีเป็นอย่างต่ำ จึงไม่สอดคล้องกับความต้องการของภาคการผลิตและก่อสร้างที่เน้นแรงงานขั้นต่ำไม่จำเป็นต้องจบปริญญาตรี ซึ่งเมื่อ

พูดถึงตลาดแรงงาน ต้องกล่าวถึงตลาดแรงงานในประเทศหรือตลาดแรงงานต่างประเทศ แรงงานคนไทย หรือแรงงานต่างด้าว นักศึกษาจบปริญญาตรีไม่สามารถหางานที่ต้องการได้ ผู้ประกอบการไม่สามารถหาแรงงานที่มีคุณภาพได้ แรงงานขาดตลาด จึงทำให้ต้องนำแรงงานต่างด้าวเข้ามาทำงานในตำแหน่งที่คนไทยไม่ต้องการทำ

แรงงานต่างด้าวในประเทศไทย มีทั้งที่จดทะเบียนและมีใบอนุญาตทำงานถูกต้อง หรือที่เคยจดทะเบียนแต่ปัจจุบันอยู่อย่างผิดกฎหมาย หรือที่เคยหลบหนีเข้ามาและอยู่อย่างผิดกฎหมายมาตั้งแต่ต้น ตลอดจนครอบครัวตามมาอยู่ด้วย และลูกหลานที่เกิดใหม่ในประเทศไทย แรงงานต่างด้าวที่กล่าวถึงกันมากคือ พม่า ลาว และกัมพูชา แต่ส่วนใหญ่จะเป็นชาวพม่า ในหลายปีที่ผ่านมามีแรงงานต่างด้าวชาวลาวกับกัมพูชาค่อนข้างน้อย ทั้งนี้อาจเป็นเพราะทั้งสองประเทศมีประชากรน้อย ปัญหาขัดแย้งภายในไม่รุนแรงประชาชนจึงไม่ใคร่เดือดร้อนต้องดิ้นรนเข้ามาหากินในประเทศไทย แต่อีกสัญชาติ

ที่เริ่มกล่าวถึงมากคือ ชาวบังกลาเทศ มีความเป็นไปได้ที่ในอนาคตจะมีแรงงานต่างด้าวชาวบังกลาเทศจำนวนมาก ทั้งนี้มีเสียงบ่นจากนักธุรกิจไทยว่าหาคนงานไม่ได้ เนื่องจากการประกาศปรับขึ้นค่าแรงขั้นต่ำเป็น ๓๐๐ บาท และธุรกิจที่ประสบปัญหาขาดแคลนแรงงานมากที่สุดคือ ก่อสร้างกับประมง บางครั้งผู้ประกอบการยอมจ่ายค่าแรงถึงวันละ ๓๕๐-๔๐๐ บาท อย่างไรก็ตามแต่คนงานไทยแม้แต่คนงานพม่าไม่ต้องการทำงานประเภทนี้เหตุผลคืองานหนัก สกปรก และมีความเสี่ยงสูง โดยเฉพาะการเป็นลูกเรือประมงจะเสี่ยงเป็นพิเศษ นอกจากนี้เรื่องอุบัติเหตุกับภัยธรรมชาติกลางทะเลแล้ว ยังเสี่ยงถูกโกงค่าแรงและถูกฆ่าปิดปาก

ทั้งนี้ การประกาศขึ้นค่าแรงขั้นต่ำของรัฐบาลทำให้นายหน้ากับเจ้าหน้าที่รัฐทั้งไทยและพม่าคาดหวังเรียกร้องค่าน้ำร้อนนํ้าชาจากแรงงานต่างด้าว คอยดักจับ ช่มชู้ และรีดเงิน ประกอบกับกฎระเบียบและขั้นตอนต่าง ๆ มีมาก และเกี่ยวข้องกับหลายหน่วยงาน จนยากที่ทั้งเจ้าของธุรกิจและแรงงานต่างด้าวจะปฏิบัติตามได้ครบถ้วน จึงต้องตกเป็นเหยื่อของระบบหัวคิวและค่าใช้จ่ายอื่น ๆ โดยเฉพาะเมื่อมีมติเกี่ยวกับการต่ออายุใบอนุญาตทำงานให้กับแรงงานต่างด้าว โดยมีข้อกำหนดเรื่องการพิสูจน์สัญชาติทำให้แรงงานต่างด้าวต้องเดินทางไปชายแดน และข้ามพรมแดนกลับเข้าไปในประเทศของตนเพื่อขอหนังสือรับรองว่าเป็นผู้ถือสัญชาติของประเทศนั้น แล้วจึงต้องเดินทางกลับมาเพื่อมาดำเนินการต่ออีกหลายขั้นตอน โดยเกรงว่าเมื่อไปรายงานตัวฝั่งพม่าแล้วอาจถูกกักตัว หรือครอบครัวและญาติพี่น้องที่ยังอยู่ในพม่าอาจจะเดือดร้อน มีจำนวนไม่น้อยตัดสินใจอยู่อย่างผิดกฎหมายในไทย และยอมให้เจ้าหน้าที่ไทยรีดไถแทน นอกจากการพิสูจน์สัญชาติแล้ว แรงงานต่างด้าวยังต้องนำหนังสือรับรองแทนหนังสือเดินทางไปขอประทับตราวีซ่าที่ตรวจเมือง แจ้งผล

การพิสูจน์สัญชาติที่กรมการจัดหางาน ตรวจสอบภาพแล้วจึงย้อนกลับไปไปที่กรมการจัดหางานอีกครั้งหนึ่งเพื่อยื่นคำขอใบอนุญาตทำงาน ซึ่งกว่าจะครบทุกขั้นตอนต้องเสียเวลาทำมาหากิน เสียค่าใช้จ่ายเดินทาง ค่าธรรมเนียมต่าง ๆ และค่าอำนวยความสะดวกอื่น ๆ จากการหลั่งไหลเข้ามาทำงานในประเทศไทยของแรงงานต่างด้าว ถึงแม้ว่าจะส่งผลดีต่อภาคอุตสาหกรรมของไทยแล้ว แต่ในทางตรงกันข้ามส่งผลกระทบต่อทั้งทางด้านเศรษฐกิจ สังคม การเมือง ความมั่นคง และความสัมพันธ์ระหว่างประเทศ ที่ไทยถูกกล่าวหามีส่วนเกี่ยวข้องกับ “ขบวนการค้ามนุษย์” ส่งผลต่อภาพลักษณ์ของประเทศไทยในสายตาสังคมโลก

นอกจากนี้ยังมีประเด็นปัญหาการ “เตอร์กิช” หรือกลุ่มเชื้อชาติที่ใช้ภาษาตุรกี เช่นเดียวกับชาวตุรกี ซึ่งก็ได้กระจัดกระจายไปพื้นที่ต่าง ๆ ในแถบเอเชียกลาง บางประเทศก็อยู่เป็นชนกลุ่มน้อย แต่บางประเทศก็มีประชากรจำนวนมาก โดยเฉพาะในเขตปกครองซินเจียง-อุยกูร์ ของจีน ซึ่งสาเหตุของการอพยพนี้สาเหตุ เริ่ม ๕ กรกฎาคม ๒๕๕๒ ชาวอุยกูร์ นับพันคนได้ออกมาประท้วงทางการจีน เนื่องจากถูกจำกัดสิทธิในหลายเรื่อง ขณะเดียวกันก่อนหน้านี้ทางการได้ส่งชาวฮั่นเข้ามาในพื้นที่ปกครองตนเองของชาวอุยกูร์จำนวนมาก ซึ่งหลังจากเหตุประท้วง ส่งผลให้มีการปะทะกับเจ้าหน้าที่ตำรวจและชาวฮั่น จนเกิดเหตุการณ์จลาจล ทำให้มีผู้เสียชีวิตและบาดเจ็บจำนวนมาก และเมื่อกลางเดือนมีนาคม ๒๕๕๗ กองบังคับการตรวจคนเข้าเมือง ๖ จ.สงขลา จับกุมต่างด้าวหลบหนีเข้าเมืองได้ในพื้นที่สวนยาง หมู่ ๑๐ บ้านคลองต่อ ต.รัตภูมิ จ.สงขลา ซึ่งกลุ่มคนกลุ่มนี้อ้างว่ามาจาก “ตุรกี” โดยที่ไม่มีหนังสือเดินทาง ซึ่งมีการระบุจากที่ปรึกษาฮิวแมนไรท์วอทช์ประจำประเทศไทย ว่าคนกลุ่มนี้ไม่ได้มาจากตุรกี แต่มาจากประเทศจีน โดยลี้ภัยเนื่องจากมีปัญหากับทางการจีนเป็นเวลานาน

ทางการจีนมอง อูยгур เป็นคนมุสลิมที่มีชาติพันธุ์ ภาษา และวัฒนธรรมเป็นพวกเติร์ก พยายามหลอมรวมตนเองเข้ากับดินแดนแถบเอเชียกลาง ทางการจีนจึงมองว่าเป็นพวก “แบ่งแยกดินแดน” ส่งผลให้ถูกกวาดล้าง ฮิวแมนไรท์วอทช์ประจำประเทศไทย เป็นห่วงว่าทางการไทยจะส่งตัวกลุ่มคนเหล่านี้ให้กับจีน แล้วจะถูกทารุณกรรม ต่อมา ทางการสหรัฐอเมริกาก็ได้แถลงการณ์ขอให้ไทยดูแลชาวมุสลิมกว่า ๒๐๐ ชีวิต ที่ยังไม่ระบุสัญชาติ โดยขอว่าอย่าด่วนส่งตัวกลับไปจีน

แต่อย่างไรก็ตามทางรัฐบาลไทยเองก็ได้มีการส่งชาวอูยгурบางส่วนกลับไปประเทศจีน ซึ่งทางกรมสารนิเทศได้มีการออกแถลงการณ์ถึงสาเหตุที่ทางการไทยส่งชาวอูยгурกลับประเทศจีน ว่ามีชาวอูยгурหลบหนีเข้าไทยตั้งแต่ปี ๒๕๕๗ จำนวนหลายร้อยคนและจีนขอให้ไทยส่งตัวกลับมาโดยตลอด โดยอ้างว่าเป็นผู้เกี่ยวข้องกับกรกระทำคามผิดในประเทศ ที่ผ่านมารัฐบาลไทยได้ขอให้จีนส่งหลักฐานให้ ทั้งหลักฐานในการกระทำคามผิดและพินิจสันสัญชาติ ซึ่งทางรัฐบาลไทยได้ดำเนินการเกี่ยวกับเรื่องนี้อย่างรอบคอบ โดยคำนึงถึงหลักมนุษยธรรมควบคู่ไปกับหลักสิทธิมนุษยชนและพันธกรณีระหว่างประเทศของไทย และพิจารณาแล้วพบว่า ในจำนวนอูยгурที่มีในประเทศแบ่งได้เป็น ๓ กลุ่ม กลุ่มแรก ๑๗๒ คน ไม่เกี่ยวข้องกับการกระทำผิดตามกฎหมาย คนกลุ่มนี้ต้องการเดินทางไปตุรกี และตุรกีเองก็แสดงความประสงค์จะรับ โดยรัฐบาลไทยได้ตัดสินใจส่งชาวอูยгур ให้กับรัฐบาลตุรกี เมื่อวันที่ ๒๙ มิถุนายน ๒๕๕๘ ซึ่งได้รับบุคคลเหล่านี้ไปตั้งถิ่นฐานในตุรกีเรียบร้อยแล้ว ในขณะที่เดียวกันรัฐบาลได้พบหลักฐานการกระทำคามผิดและสัญชาติจากจีนนั้นมีจำนวน ๑๐๙ คน และเมื่อวันที่ ๙ กรกฎาคม ๒๕๕๘ รัฐบาลไทยได้ตัดสินใจส่งชาวอูยгурให้กับทางรัฐบาลจีน ซึ่งรัฐบาลจีนได้ส่งหลักฐานการกระทำคามผิดและพินิจสันสัญชาติ ให้กับฝ่ายไทยแล้ว ส่วนที่ยังคงเหลืออยู่ในไทยมี

จำนวน ๖๐ คน ที่ยังไม่มีหลักฐานการกระทำคามผิดและรัฐบาลไทยยังอยู่ระหว่างพิจารณาว่าจะดำเนินการอย่างไร ยังอยู่ในความดูแลของรัฐบาลไทย ซึ่งยังไม่มีหลักฐานเกี่ยวข้องการกระทำคามผิดกฎหมาย รัฐบาลไทยจะพิจารณาดำเนินการตามความเหมาะสมต่อไป ซึ่งตามที่หลายฝ่ายมีความห่วงกังวลว่าชาวอูยгурที่ถูกส่งไปประเทศจีนอาจถูกลงโทษอย่างรุนแรง จนถึงแก่ชีวิตนั้น รัฐบาลจีนได้ให้คำรับรองกับทางการไทยว่า จะปฏิบัติกับอูยгурที่รับตัวไปด้วยความเป็นธรรมและให้ความปลอดภัย ผู้ที่ไม่มีคามผิดจะได้รับการดูแลให้กลับคืนสู่สังคม จะจัดหาที่ทำกินให้ด้วย นอกจากนี้รัฐบาลจีนยินดีให้ไทยจัดผู้แทนไปติดตามผลการปฏิบัติ และรัฐบาลจีนยินดีเชิญให้รัฐบาลไทยส่งผู้แทนไปติดตามผลการปฏิบัติ โดยสภาความมั่นคงแห่งชาติเตรียมจะจัดตัวแทนจากหน่วยงานต่าง ๆ รวมทั้งอาจจะมีผู้แทนจากองค์กรต่างประเทศเช่น ICRC หรือกาชาดสากล เดินทางตามคำเชิญของรัฐบาลจีน และจากเหตุการณ์ดังกล่าวนี้ได้นำไปสู่การประชุมประท้วงของชาวมุสลิมอูยгурในประเทศตุรกี และมีการบุกเข้าทำลายทรัพย์สินที่สถานกงสุลไทย ณ นครอิสตันบูล ประเทศตุรกี ช่วงกลางดึกคืนวันที่ ๘ กรกฎาคม ที่ผ่านมามีเหตุการณ์ดังกล่าวยังนำไปสู่การประชุมประท้วงของชาวมุสลิมอูยгурในประเทศเยอรมนี โดยสถานเอกอัครราชทูตไทย ณ กรุงเบอร์ลิน ประเทศเยอรมนี แจ้งผ่านเฟซบุ๊กของทางสถานทูต ว่าได้รับแจ้งจากตำรวจในท้องที่ว่ามีผู้ยื่นขออนุญาตทำการประท้วงในบริเวณใกล้อาคารที่ทำการของสถานทูตไทยประจำกรุงเบอร์ลิน เพื่อแสดงความไม่พอใจต่อการที่รัฐบาลไทย ตัดสินใจส่งกลุ่มผู้ลักลอบเข้าเมืองชาวมุสลิมที่อ้างว่าเป็นชาวตุรกีหรือชาวอูยгурให้กับรัฐบาลจีน

หลังจากที่ทางรัฐบาลไทยมีการส่งชาวอูยгурไปที่จีนนั้นได้มีการออกแถลงการณ์ประณามไทยจากทางฝ่ายตุรกีโดยสำนักข่าวต่างประเทศมีการรายงานว่ กระทรวงการต่างประเทศของตุรกีแถลง

ประณามทางการไทยที่ขับไล่ชาวมุสลิมอุยกูร์ไป
ยังจีน โดยระบุว่าพฤติกรรมดังกล่าวถือเป็นการ
ละเมิดกฎหมายมนุษยธรรมระหว่างประเทศ และ
สหรัฐอเมริกาได้แถลงประณามไทย โดยนายจอห์น
เคอร์รี่ โฆษกกระทรวงการต่างประเทศสหรัฐฯ ออก
แถลงการณ์ประณามทางการไทย กรณีเนรเทศ
ชนกลุ่มน้อยชาวยุกูร์ไปยังประเทศจีน และเตือนว่า
พวกเขาอาจได้รับการปฏิบัติอย่างรุนแรงและเรียกร
้องให้ไทยเคารพพันธมิตรระหว่างประเทศที่จะไม่
ขับไล่ผู้ลี้ภัยนายจอห์น เคอร์รี่ โฆษกกระทรวงการต่าง
ประเทศสหรัฐฯ กล่าวว่า สหรัฐอเมริการู้สึกผิดหวัง
ต่อประเทศไทยเป็นอย่างยิ่ง ขอประณามประเทศไทย
ที่บังคับเนรเทศชนกลุ่มน้อยชาวยุกูร์กว่า ๑๐๐ คน
ไปยังจีน ซึ่งที่จีนพวกเขาอาจได้รับการปฏิบัติอย่าง
รุนแรงและไม่ชอบด้วยกระบวนการทางกฎหมาย
การกระทำนี้สวนทางกับพันธสัญญาระหว่าง
ประเทศ เช่นเดียวกับแนวทางปฏิบัติที่ดำเนินการมา
อย่างยาวนาน เกี่ยวกับการจัดหาที่พักพิงที่ปลอดภัย
แก่บุคคลที่อ่อนแอ นายเคอร์รี่ ยังได้เรียกร้องให้
ประเทศไทย ยอมให้ชาวยุกูร์ที่เหลือเดินทางไปยัง
ประเทศที่พวกเขาเลือก และเรียกร้องให้ไทยระงับ
การเนรเทศเพิ่มเติม และบอกด้วยว่า องค์การช่วย
เหลือต่าง ๆ ควรจะมีอิสระ ในการเข้าถึงชาวยุกูร์
และไทยควรเคารพพันธมิตรระหว่างประเทศที่จะไม่
ขับไล่ผู้ลี้ภัย ไทยได้ชื่อว่าเป็นพันธมิตรมายาวนาน
ของสหรัฐฯ แต่ความสัมพันธ์ได้ตึงเครียดขึ้น นับตั้งแต่
เกิดการรัฐประหาร

จากหลาย ๆ เหตุการณ์ที่เกี่ยวข้อง อาทิ
ปัญหาเรื่องแรงงาน ปัญหาการลักลอบเข้าเมืองของ
ชาวยุกูร์ ได้กลายเป็นเรื่องที่ภาคการส่งออกของ
ไทยต้องร้อน ๆ หนาว ๆ ไปตาม ๆ กัน หลังกระทรวง
การต่างประเทศสหรัฐอเมริกาประกาศการจัดอันดับ
สถานการณ์การค้ามนุษย์ (Trafficking in Persons
(TIP) Report) ประจำปี ๒๕๕๘ ของประเทศไทยไว้
ที่กลุ่ม ๓ หรือเทียร์ ๓ เมื่อวันที่ ๒๗ กรกฎาคม
๒๕๕๘ ที่ผ่านมา เช่นเดียวกับรัสเซีย อิหร่าน ลิเบีย

เวเนซุเอลา แอลจีเรีย ซีเรีย เยเมน เกาหลีเหนือ
ซูดานใต้ และซิมบับเว

การจัดอันดับการค้ามนุษย์ของสหรัฐฯ (Tier)
หรือ TIP Report โดยแบ่งออกเป็น ๓ ระดับ ดังนี้

เทียร์ ๑ คือ ประเทศที่ไม่มีปัญหาเรื่องการ
ค้ามนุษย์ หรืออาจจะมีปัญหา แต่สามารถแก้ได้
แล้ว ซึ่งจะไม่ส่งผลกระทบต่อ ๆ กับประเทศกลุ่มนี้

เทียร์ ๒ คือ ประเทศที่มีปัญหา ที่ยังไม่
สามารถแก้ได้ แต่ได้ใช้ความพยายามอย่างเต็มที่ใน
การแก้ปัญหาอย่างจริงจัง ซึ่งผลกระทบที่จะเกิดขึ้น
คือ รัฐบาลสหรัฐฯ จะคอยเฝ้าติดตามเพื่อกดดันอยู่
เรื่อย ๆ

เทียร์ ๓ คือ ประเทศที่มีปัญหามาก แต่ไม่
ดำเนินการแก้ปัญหา หรือไม่มีความพยายามในการ
แก้ไขปัญหายอย่างจริงจัง

ซึ่งการติดอันดับกลุ่ม “เทียร์ ๓” ของประเทศ
ไทยนั้น นับว่าเป็นการติดอันดับเป็นปีที่ ๒ ติดต่อกัน
หลังจากถูกลดอันดับจากเทียร์ ๒ เมื่อปี ๒๕๕๗
เนื่องจากรัฐบาลสหรัฐอเมริกาพิจารณาเห็นว่าการ
ค้ามนุษย์ในประเทศไทย โดยเฉพาะการค้ามนุษย์
ในธุรกิจการประมงเลวร้ายยิ่งขึ้น กระทรวงการ
ต่างประเทศสหรัฐอเมริกา ระบุว่า รัฐบาลไทยไม่ได้
ปฏิบัติตามมาตรฐานระดับต่ำสุดของการกำจัด
การค้ามนุษย์ และไม่มีความพยายามที่เห็นได้ชัดในการ
กำจัดการค้ามนุษย์ แม้ว่ารัฐบาลไทยจะสอบสวน
และดำเนินคดีเจ้าหน้าที่ซึ่งเข้าไปมีส่วนเกี่ยวข้องกับ
การค้ามนุษย์ แต่สถานการณ์การคอร์รัปชันของเจ้า
หน้าที่บ้านเมืองที่เกี่ยวข้องกับการค้ามนุษย์ยังคงมี
อยู่อย่างต่อเนื่องและเป็นอุปสรรคสำคัญสำหรับการ
กำจัดการค้ามนุษย์ เนื้อหาในรายงาน ระบุว่า ไทย
เป็นแหล่งต้นทาง ปลายทาง และเส้นทางผ่านของ
เหยื่อการค้ามนุษย์ทั้งผู้ชาย ผู้หญิง และเด็ก ที่ถูก
นำไปบังคับใช้แรงงานและการค้าทางเพศ โดยอ้าง
ถึงแรงงานอพยพจากประเทศเพื่อนบ้านของไทย ทั้ง
พม่า ลาว และกัมพูชา ราว ๓-๕ ล้านคนต่อปี ที่เชื่อ

ว่ามีส่วนหนึ่งตกเป็นเหยื่อของขบวนการค้ามนุษย์ เพื่อนำไปบังคับใช้แรงงานในธุรกิจประมง อุตสาหกรรมที่เกี่ยวกับการประมง โรงงาน และผู้ใช้แรงงานตามบ้าน การค้ามนุษย์เพื่อให้บริการทางเพศ ยังคงเป็นปัญหาหลักของไทยที่มีการเปิดสถานบริการทางเพศมากมาย ซึ่งเหยื่อการค้ามนุษย์กลุ่มนี้จะมาจากพม่า กัมพูชา ลาว จีน เวียดนาม อุซเบกิสถาน และอินเดีย ที่ส่วนหนึ่งเข้ามาโดยสมัครใจโดยได้รับความช่วยเหลือจากญาติ หรือกลุ่มชนชาติเดียวกัน หรือเครือข่ายงานที่ไม่ถูกต้องตามกฎหมาย

จากการที่ประเทศไทยถูกจัดลำดับอยู่ในกลุ่ม “เทียร์ ๓” แน่แน่นอนว่าเมื่อถูกจัดอันดับอยู่ในกลุ่มประเทศที่มีปัญหาเรื่องการค้ามนุษย์อย่างมาก และไม่มีควมพยายามในการแก้ไขปัญหาอย่างจริงจัง ย่อมเป็นช่องทางให้สหรัฐอเมริกาใช้มาตรการการกดดันทางเศรษฐกิจ เช่น การกีดกันทางการค้า การไม่ซื้อสินค้าจากประเทศในกลุ่ม “เทียร์ ๓” สำหรับประเทศไทยนั้น หากถูกสหรัฐฯ ใช้มาตรการกีดกันทางการค้า ประเมินกันเบื้องต้นว่าจะสร้างความเสียหายอย่างน้อย ๒ แสนล้านบาทต่อปี โดยเฉพาะอย่างยิ่ง อุตสาหกรรมประมง อาหารทะเล อาหารทะเลแช่แข็ง อาหารที่แปรรูปจากอาหารทะเล รวมถึงสินค้าอื่น ๆ เช่น เสื้อผ้า ซึ่งก็แน่นอนว่าประเทศที่จะใช้มาตรการดังกล่าวย่อมไม่ใช่เพียงแค่สหรัฐอเมริกาประเทศเดียว แต่ยังรวมถึงกลุ่มประเทศโลกเสรีที่ต่อต้านการค้ามนุษย์ด้วย เพราะการซื้อสินค้าจากประเทศที่มีปัญหาการค้ามนุษย์ก็คือการสนับสนุนการค้ามนุษย์และแรงงานผิดกฎหมายนั่นเอง และประเทศไทยเองอาจสูญเสียความช่วยเหลือจากรัฐบาลสหรัฐอเมริกาในด้านต่าง ๆ ที่ไม่ได้เกี่ยวข้องกับความช่วยเหลือด้านมนุษยธรรมและการค้า รวมถึงการอาจเผชิญหน้ากับการถูกสหรัฐอเมริกาคัดค้านความช่วยเหลือจากสถาบันสำคัญระหว่างประเทศ อาทิ กองทุนการเงินระหว่างประเทศ (ไอเอ็มเอฟ) และเวิลด์ แบงก์ (หรือ

ธนาคารโลก) และความช่วยเหลือจากองค์กรพัฒนาเอกชน (เอ็นจีโอ) ระหว่างประเทศ และที่สำคัญคือกฎหมายของสหรัฐฯ นั้นห้ามมิให้รัฐบาลสหรัฐอเมริกาลงนามในสนธิสัญญาทางการค้ากับประเทศที่มีปัญหาด้านการค้ามนุษย์ในระดับ “เทียร์ ๓” ซึ่งอาจจะทำให้ไทยเสียผลประโยชน์ทางการค้ากับประเทศมหาอำนาจอย่างสหรัฐอเมริกาเพิ่มเติมมากขึ้นไปอีก

แต่ก็มีการตั้งข้อสังเกตที่น่าสนใจก็คือประเทศที่เคยถูกจัดอันดับอยู่ในระดับ “เทียร์ ๓” ซึ่งมีสถานการณ์ใกล้เคียงกับประเทศไทยมากที่สุด ก็คือ มาเลเซีย ซึ่งประกาศการจัดอันดับสถานการณ์การค้ามนุษย์ (Trafficking in Persons (TIP) Report) ประจำปี ๒๕๕๘ ได้จัดอันดับมาเลเซียไว้ในระดับ “เทียร์ ๒” ชยับขึ้นจาก “เทียร์ ๓” ในขณะที่ประเทศไทยยังคงถูกประเมินอยู่ในระดับ “เทียร์ ๓” ส่งผลให้มีการวิพากษ์วิจารณ์ว่า ทำไมจึงเป็นเช่นนั้น เพราะการแก้ไขปัญหาของไทยกับมาเลเซีย แทบจะไม่มี ความแตกต่างกันเลยซึ่งคำตอบของเรื่องดังกล่าวก็คงไม่พ้นปัจจัยทางการเมือง เนื่องจากมาเลเซีย นั้นเป็นประเทศที่ปกครองในระบอบประชาธิปไตย ในขณะที่ประเทศไทยนั้นปกครองด้วยระบอบเผด็จการทหาร ที่ทำการยึดอำนาจจากรัฐบาลประชาธิปไตย ถึงแม้ว่าสหรัฐอเมริกาจะยังไม่ได้ประกาศมาตรการในการกดดันประเทศไทย และกลุ่มประเทศ “เทียร์ ๓” แต่ความเป็นไปได้ที่จะถูกมาตรการกดดันและกีดกันทางการค้าก็มีสูงมากในสภาวะเศรษฐกิจของไทยในตอนี้ ที่มีปัญหาไปทุกภาคส่วน หากถูกกดดันหรือกีดกันทางการค้าจากประเทศสหรัฐฯ และพันธมิตรโลกเสรีย่อมส่งผลกระทบต่อเศรษฐกิจของไทยอย่างรุนแรงแน่นอน แต่ทั้งนี้ทางอุปทูตสหรัฐฯ ได้มีการกล่าวถึงผลการจัดอันดับของไทย อยู่ระดับเทียร์ ๓ จะทำให้สหรัฐฯ ปรารถนาว่าบาตร หรือกีดกันทางการค้า กับประเทศไทย หรือไม่นั้น ตามกฎหมายของสหรัฐฯ

อเมริกา การคว่ำบาตรยังมีอยู่ สำหรับประเทศที่ตกอยู่ใน เทียร์ ๓ แต่กฎหมายนั้น ก็ขึ้นอยู่กับประธานาธิบดีที่มีอำนาจตัดสินใจ ถ้าประเทศที่อยู่ใน เทียร์ ๓ มีความสำคัญกับสหรัฐอเมริกา และมีองค์ประกอบอื่น ๆ ก็จะทำให้เวลา ๙๐ วัน ที่ประธานาธิบดีจะตัดสินใจว่าจะใช้มาตรการอะไร หรือไม่ใช้มาตรการอะไร

แต่อย่างไรก็ตามตั้งแต่รัฐบาลปัจจุบันเข้าปฏิบัติหน้าที่เมื่อเดือนสิงหาคม ๒๕๕๗ รัฐบาลได้ “ปฏิรูป” การแก้ไขปัญหาการค้ามนุษย์ทั้งระบบ ส่งผลให้เกิดความคืบหน้าที่เป็นรูปธรรมในทุก ๆ ด้าน อาทิ ด้านนโยบาย รัฐบาลได้ประกาศย้ำให้การต่อต้านการค้ามนุษย์เป็นวาระแห่งชาติและจัดตั้งกลไกระดับชาติ ซึ่งมีนายกรัฐมนตรี รองนายกรัฐมนตรี และรัฐมนตรีที่เกี่ยวข้องทั้งหมดเข้าร่วมขับเคลื่อน มีการแก้ไขกฎหมายและกฎระเบียบ ที่เกี่ยวข้องหลายฉบับ โดยเฉพาะพระราชบัญญัติป้องกันและปราบปรามการค้ามนุษย์ ด้านการบังคับใช้กฎหมาย มีการทลายเครือข่ายผู้กระทำความผิดค้ามนุษย์รายสำคัญ จับกุม ดำเนินคดีและลงโทษเจ้าหน้าที่ระดับสูง ซึ่งมีส่วนเกี่ยวข้องกับการค้ามนุษย์ การป้องกัน มีการแก้ไขและจัดระเบียบแรงงานในภาคประมง รวมถึงการขึ้นทะเบียนแรงงานต่างด้าวจำนวนกว่า ๑.๖ ล้านคน ให้ได้รับความคุ้มครองตามกฎหมาย เช่นเดียวกับคนไทย และแก้ปัญหาที่ต้นทางโดยลดความเสี่ยงที่แรงงานเหล่านี้จะตกเป็นเหยื่อการค้ามนุษย์ และการถูกเอาเปรียบ ตลอดจนการคุ้มครอง เพิ่มประสิทธิภาพการคัดแยกและการดูแลคุ้มครองผู้เสียหาย และความร่วมมือและการสร้างความเป็นหุ้นส่วน ประเทศไทยได้มีบทบาทนำทั้งในกรอบทวิภาคีและภูมิภาค ในการป้องกันแก้ไขปัญหาการค้ามนุษย์บนพื้นฐานของหลักสิทธิมนุษยชนและความมั่นคง

รัฐบาลไทยยังคงมุ่งมั่นดำเนินการต่อต้านการค้ามนุษย์อย่างจริงจังต่อไป เพื่อความ มั่นคงและ

มนุษยธรรม พร้อมกับเพิ่มพูนความร่วมมือกับภาคเอกชนและภาคประชาสังคม ตลอดจน ขยายความร่วมมือกับประเทศและองค์การระหว่างประเทศ นอกจากนี้ทางคณะรักษาความสงบแห่งชาติ (คสช.) ได้มีประกาศ ฉบับที่ ๗๐/๒๕๕๗ เรื่อง มาตรการชั่วคราวในการแก้ไขปัญหาแรงงานต่างด้าวและการค้ามนุษย์ ภายใต้หลัก ๓ ประการ โดยการดำเนินการต้องโปร่งใสและสะดวก ลดค่าใช้จ่ายเพื่อไม่ให้เป็นการแก่แรงงานต่างด้าวมากเกินไป และการปฏิบัติต่อแรงงานต่างด้าวต้องปฏิบัติอย่างเคารพศักดิ์ศรีความเป็นมนุษย์ รวมถึงการแก้ไขปัญหาการค้าแรงงานในกิจการประมงทะเล กำหนดมาตรการทั้งระยะสั้นและระยะยาว โดยการแก้ไขปัญหาในระยะสั้นนั้น มีการเปิดให้มีการจดทะเบียนแรงงานต่างด้าวในกิจการประมงทะเลในจังหวัดพื้นที่ชายทะเล ๒๒ จังหวัด โดยนายจ้างจะต้องยื่นแบบแจ้งความต้องการจ้างแรงงานต่างด้าว และนำแรงงานต่างด้าวไปทำทะเบียนประวัติ ตรวจสุขภาพ และขออนุญาตทำงาน ตั้งแต่วันที่ ๑ เมษายน - ๓๐ มิถุนายน ๒๕๕๘ ณ ศูนย์โอเอสเอส และในระหว่างนั้นจะต้องเข้ารับการตรวจสุขภาพเมื่อผ่านการตรวจสุขภาพแล้วจะอยู่ในราชอาณาจักรได้อีก ๒ ปี ส่วนการแก้ไขปัญหาในระยะยาว ได้มีการลงทะเบียนนายจ้าง เพื่อรวบรวมความต้องการแรงงานประมง และต้องรับสมัครแรงงานไทยเข้าทำงานก่อนจึงจะนำเข้าตามบันทึกข้อตกลงว่าด้วยการจ้างแรงงานกับประเทศเพื่อนบ้าน (เอ็มไอยู) โดยมีสมาคมประมงแห่งประเทศไทยเป็นผู้ประสานงาน ดูแลแรงงานประมงก่อนลงเรือ มีการปฏิรูมนิเทศชี้แจงแนวปฏิบัติการทำงาน ออกตรวจติดตามเรือประมง และลงโทษหน่วยงานภาครัฐและเอกชนที่ไม่ปฏิบัติตามกฎหมาย ซึ่งทาง สหภาพยุโรป (EU) ได้ขอให้ภายในเดือนตุลาคม ๒๕๕๘ ขอให้ไทยดำเนินการให้บังเกิดผลเป็นรูปธรรมก่อนอย่างน้อย ๓ เรื่องที่สำคัญคือ การประกาศใช้กฎหมายประมงใหม่

การประกาศใช้แผนบริหารจัดการประมงทะเล และการประกาศใช้แผนปฏิบัติการระดับชาติซึ่งที่ผ่านมา รัฐบาลได้ดำเนินการแก้ไขปัญหามาแล้วหลายเรื่อง เช่น การปรับปรุง พ.ร.บ.การประมงและกฎหมาย ลำดับรอง การจัดทำแผนระดับชาติในการป้องกัน ยับยั้ง และจัดการทำประมง ที่ผิดกฎหมาย การเร่ง จัดทะเบียนเรือประมงและออกใบอนุญาตทำการ ประมง การพัฒนาระบบควบคุมและเฝ้าระวังการ ทำประมง โดยเฉพาะการควบคุมการเข้า-ออกท่า ของเรือประมง การจัดทำระบบติดตามตำแหน่งเรือ (VMS) และการปรับปรุงระบบการตรวจสอบย้อน กลับ (Traceability) นอกจากการกำหนดมาตรการ ในการแก้ไขปัญหาแรงงานต่างด้าวและการค้ามนุษย์ ที่ทางรัฐบาลไทยพยายามที่จะทำแล้วควรจะมีการ ให้ดำเนินคดีและลงโทษเจ้าหน้าที่รัฐที่ร่วมกระทำผิด ในการค้ามนุษย์เพิ่มความพยายามในการระงับตัว ดำเนินคดีและเอาผิดกับพวกค้ามนุษย์ เพิ่มความรู้ ความเข้าใจให้แก่ผู้ตรวจสอบแรงงานและเจ้าหน้าที่ ผู้บังคับใช้กฎหมายเกี่ยวกับการบังคับใช้แรงงานตั้ง อัยการที่มีความเชี่ยวชาญเป็นพิเศษในคดีค้ามนุษย์ ส่งเสริมการบังคับใช้กฎหมายและกฎระเบียบต่าง ๆ โดยการจัดการฝึกอบรมที่มีประสิทธิภาพโดยเจ้าหน้าที่ ในระดับชาติและท้องถิ่นด้วย

กรม. ไฟเขียว พ.ร.ก.ประมง

รัฐบาลยังคงเดินหน้าแก้ไขการทำประมงที่ ผิดกฎหมาย ขาดการรายงาน ไร้การควบคุม ล่าสุด พล.อ.ประยุทธ์ จันทร์โอชา นายกรัฐมนตรี ระบุว่า คณะรัฐมนตรี (ครม.) มีมติเห็นชอบร่าง พ.ร.ก.การ ประมง พ.ศ... และแผนระดับชาติในการป้องกัน ยับยั้ง และจัดการทำประมงที่ผิดกฎหมาย ขาดการ รายงาน ไร้การควบคุม พ.ศ. ๒๕๕๘-๒๕๖๒ (NPOA-IUU) ซึ่งแสดงให้เห็นว่าประเทศไทยมีความ จริงจังในการแก้ปัญหา

“จากนี้ไปก็ขอให้คณะกรรมการอัยมาดูอีก ครั้งในต้นปี ๒๕๕๙ เราทำดีที่สุดแล้ว ไม่ใช่เพื่อจะ ให้ได้ใบอะไรหรือไม่ได้ใบอะไร แต่ประเทศทำเพื่อ ให้การทำประมงของไทยเป็นการทำประมงที่ถูก กฎหมาย ทั้งการประมงในประเทศและประมงนอก ประเทศ” ท่านนายฯ กล่าว

พล.ต.สรรเสริญ แก้วกำเนิด โฆษกประจำ สำนักนายกรัฐมนตรีกล่าวว่า ร่าง พ.ร.ก.การประมง ประกอบด้วย ๑๗๖ มาตรา แบ่งเป็น ๒ ด้าน คือ ๑. การดำเนินการป้องกันและยับยั้งการทำประมงที่ผิด กฎหมาย การปฏิบัติตามพันธกรณีระหว่าง ประเทศ และ ๒. การบริหารจัดการทำประมงใน ประเทศให้สอดคล้องกับผลผลิตในทะเลของประเทศ ประกอบด้วย ๕ มาตรการ คือ

๑. มาตรการการอนุญาตการทำประมงที่จะ ต้องออกใบอนุญาตตามขนาดเรือ และที่สหภาพ ยุโรป (อียู) เน้นมา คือการห้ามทำประมงข้ามเขต เพื่อป้องกันการเปลี่ยนเครื่องมือประมง
๒. การมีระบบติดตามเรือหรือ วีเอ็มเอส
๓. มีระบบตรวจสอบเมื่อเรือเข้าเทียบท่า
๔. มีระบบตรวจสอบย้อนกลับตั้งแต่การจับ สัตว์น้ำทะเลถึงโต๊ะอาหารว่าปลาถูกจับที่ไหนและ ถูกกฎหมายหรือไม่
๕. มีระบบการบังคับใช้กฎหมายและลงโทษ คือ กรณีทำผิดร้ายแรงจะมีโทษสูง

ขณะที่แผน NPOA-IUU เน้น ๕ มิติ เช่น ดูแลเรือในประเทศ ไม่ให้ทำประมงผิดกฎหมาย ทั้ง น่านน้ำเศรษฐกิจและน่านน้ำสากล และต้องตรวจ สอบเรือต่างชาติที่เข้าเทียบท่าในไทย หากพบว่าผิด มีอำนาจที่จะไม่อนุญาตให้จอดและดำเนินคดี

- (อ่านต่อเล่มหน้า) -

บรรณานุกรม

กมลินทร์ พินิจกุล, ดร. แนววิธีแก้ไขปัญหาขาดแคลนแรงงานไทย. (/roiet/Webboard/ShowDetails/501)

๔ เมษายน ๒๕๕๘.

แก้วขวัญ ตั้งพิงศ์กุล, ดร. วิฤติแรงงานไทย เศรษฐกรรมการตลาดวิชา ปีที่ ๔ ฉบับที่ ๑๓ ธันวาคม ๒๕๕๕.

ชาญโชติ. ความหมายของแรงงาน

ไทยรัฐออนไลน์. เปิดชาติพันธุ์อุยกูร์ ส่งชนวนขัดแย้งจีน ไขคำตอบทำไมฉุนไทย.

_____. สหรัฐกดหัวไทย เทียร์ ๓-ตามเดิม.

ไทยไม่พ่น 'เทียร์ ๓' จัดอันดับค้ำมนุษย์-จับตาสหรัฐฯ ตัดความช่วยเหลือใน ๙๐ วัน

<http://www.matichon.co.th/> (สืบค้นเมื่อวันที่ ๒๘ ตุลาคม ๒๕๕๘)

ธีรพล ขุนเมือง. จัดระบบแรงงานต่างด้าว ให้ 'พอเพียงพอเหมาะพอดี'.

ปมค้ำมนุษย์ไทยถูกจัดอันดับ 'เทียร์ ๓' เท่าเดิม. <http://www.komchadluek.net> (สืบค้นเมื่อวันที่ ๒๗ ตุลาคม ๒๕๕๘).

พรรณี ตั้งใจสถาปัตย์. ว่าด้วยแรงงานต่างด้าวในไทย.

โพสต์ทูเดย์. วันพุธที่ ๔ พฤศจิกายน ๒๕๕๘ กรม. ไฟเขียว พรก.ประมง.

วารสารแรงงาน ปีที่ ๑๓ ฉบับเดือนเมษายน-พฤษภาคม ๒๕๕๘.

ศราวดี อารีย์. ไทยเผชิญ ๓ แรงกดดันหลังส่งอุยกูร์ให้จีน.

อาจารย์โรจน์ อาลี. แนวรัฐจัดการปัญหาอุยกูร์ด้วยวิธีทางการทูต.

News Release. ข่าวประชาสัมพันธ์ สภาหอการค้าไทย ฉบับที่ ๐๐๓ วันที่ ๑๒ มีนาคม ๒๕๕๘.

ทฤษฎีสงคราม

ตอน การรบ (Combat)

โดย นายพลคาร์ล ฟิลิป ก็อตทฟราย วอน คลาเซอวิตซ์
(Général Carl Philip Gottfried von Clausewitz)
พ.อ.รศ.ดร.พีรพล สงน้อย แปลและเรียบเรียง

บทที่ ๑๔ การรบในเวลากลางคืน (Le Combat de nuit)

- (ต่อจากฉบับที่แล้ว) -

ยุทธศาสตร์จะนำเฉพาะผลลัพธ์ของการรบในเวลากลางคืนมาพิจารณาเท่านั้น ทั้งนี้เพราะการรบในเวลากลางคืนเป็นเรื่องของบังคับบัญชาและการปรับแก้ทิศทางในการรบในระดับยุทธวิธี

การโจมตีในเวลากลางคืนจะก่อให้เกิดการงูโจม (surprise) ซึ่งเมื่อพิจารณาเพียงคร่าว ๆ เรามีแนวโน้มที่จะประเมินประสิทธิผลที่ได้รับจากการรบในลักษณะเช่นนี้สูงเกินจริง ดังนั้นสิ่งที่เกิดขึ้นคือแม้ว่าเราจะนำวิธีการรบเช่นนี้มาใช้บ้างเล็กน้อย แต่เราก็พบเห็นการคิดวิเคราะห์ในลักษณะเช่นนี้อยู่บ่อย ๆ ในกลุ่มคนที่ไม่ได้รับฝึกหัด กำหนดทิศทางหรือบัญชาการรบ กล่าวคือ ภายใต้สมมติฐานที่ว่า การเข้ายึดพื้นที่ได้ก่อนของฝ่ายตั้งรับจะทำให้รอดพ้นจากการสอดแนมและการลาดตระเวนของฝ่ายเข้า

ตี แต่ในทางกลับกัน ฝ่ายเข้าตีจะทำการต่าง ๆ อย่างลับ ๆ และเมื่อถึงเวลาที่จะต้องปฏิบัติการจริง ๆ จินตนาการต่าง ๆ จะสร้างความสับสนอย่างสูงสุดให้แก่ฝ่ายตั้งรับ และในทางกลับกัน ดูเหมือนจะสร้างความสำเร็จที่ยิ่งใหญ่ให้แก่ฝ่ายเข้าตี

แต่ในความเป็นจริงแล้วทุกสิ่งทุกอย่างเกิดขึ้นในลักษณะเช่นดังกล่าวข้างต้นน้อยมาก ทั้งนี้เนื่องจากว่า ประการแรก อย่างน้อยก็คล้ายกับสิ่งที่เกิดขึ้นที่เมืองฮ็อคกิρχ (Hochkirch) ระหว่างออสเตรียกับพระเจ้าเฟรเดอริกมหาราช เราไม่ได้ตั้งทัพอยู่ใกล้ชิดกับข้าศึกจนถึงกับกล่าวได้ว่า เราได้เห็นสิ่งต่าง ๆ กับตาของตนเอง เราได้รับข้อมูลข่าวสารจากการส่งสายลับเข้าไปสอดแนม รายงานต่าง ๆ จากชุดตรวจการณ์และชุดลาดตระเวน การสอบสวนทหารหนีทัพและเชลยศึก ซึ่งข่าวสารที่ได้

รับทั้งหมดนี้แล้วแล้วแต่ขาดความสมบูรณ์ อีกทั้งยังเชื่อถือได้น้อยและขัดแย้งกันเองบ่อยครั้งเกี่ยวกับรูปพรรณสัณฐานของข้าศึก ในความเป็นจริง ข้อมูลข่าวสารเหล่านี้จะขาดความทันสมัยมากบ้างน้อยบ้างเมื่อมาถึงมือของเรา และเพื่อลดล้างคุณค่าทั้งหมดของข่าวสารที่มีอยู่นั้นก็สามารถทำได้ง่ายมาก คือเพียงแค่ข้าศึกเปลี่ยนรูปแบบในการตั้งรับเสียใหม่หลังจากเราได้รับข่าวสารเพียงเล็กน้อยเท่านั้นเอง

ยุทธวิธีแบบเก่า และวิธีการซึ่งเราปฏิบัติกันในการตั้งค่ายสมัยก่อน ๆ นั้น ทำให้ข้าศึกสามารถค้นพบที่ตั้งของค่ายได้ง่ายกว่าในปัจจุบันมาก กล่าวคือ เราจัดการได้ง่ายขึ้นในรายละเอียดของการตั้งเต็นท์แบบเป็นระบบทั้งระยะห่างระหว่างเต็นท์ และแนวการตั้งเต็นท์ ไม่ว่าจะเป็นการตั้งค่ายที่มีสิ่งปลูกสร้างหรือเป็นเพียงเต็นท์ที่เรียงต่อกันเป็นแนว เราจะทำการตั้งรับด้วยวิธีการตั้งค่ายแบบแนวหน้ากระดานได้ดีมากกว่าวิธีการตั้งค่ายแบบแถวตอนลึก อีกทั้งการตั้งค่ายแบบหน้ากระดานนี้ได้พัฒนาไปมาก และเป็นรูปแบบที่นิยมใช้กันในการตั้งค่ายในปัจจุบัน

นอกจากนี้ ความสำเร็จในการโจมตีไม่ได้ตั้งอยู่เพียงบนพื้นฐานของการมีข้อมูลที่ถูกต้องแม่นยำในเรื่องที่ตั้งและการวางกำลังในการตั้งรับ เพราะความสำเร็จนี้ไม่ได้มีขอบเขตเหมือนดังเช่นในอดีตที่จะทำการตั้งรับแบบยึดพื้นที่ไม่มีการร่นถอยหรือถอยตัว อีกทั้งการจัดรูปขบวนการรบและการจัดวางกำลังขณะทำการสู้รบเองก็มีความสำคัญไม่ยิ่งหย่อนไปกว่ากัน ปัจจุบันนี้ กำลังรบสามารถแยกออกจากกันได้อย่างง่ายดาย และสามารถเคลื่อนย้ายกำลังได้อย่างง่ายดาย กระทั่งว่ารูปขบวนที่ใช้ในการสู้รบในช่วงเริ่มต้นการรบไม่สามารถดำรงคงทนอยู่ได้ และเป็นไปได้ที่รูปขบวนการรบนี้จะเปลี่ยนแปลงอยู่ตลอดเวลาตามความจำเป็นของสถานการณ์ที่เกิดขึ้น ภายใต้ในบริบทเช่นนี้เอง หาก

มีการตีโต้ตอบแบบคาดไม่ถึงจากฝ่ายที่ตั้งรับก็จะทำให้ฝ่ายตั้งรับมีความได้เปรียบ ในสถานการณ์เช่นนี้ยิ่งทำให้การโจมตีในเวลากลางคืนมีความยากลำบากยิ่งขึ้นกว่าการโจมตีในสงครามในอดีตที่ผ่านมา

สุดท้ายจะต้องไม่ลืมว่าในหลักการของการตั้งรับ ฝ่ายตั้งรับจะรู้จักรายละเอียดของพื้นที่ปฏิบัติการซึ่งตนเองวางกำลังอยู่เป็นอย่างดี อีกทั้งเป็นเรื่องชัดเจนที่ว่า ฝ่ายตั้งรับนี้มีความได้เปรียบเหนือข้าศึกเมื่ออยู่ในความมืด ทั้งนี้เนื่องจากว่าฝ่ายตั้งรับนั้นจะรู้อยู่ตลอดเวลาว่าเราอยู่ตรงไหนหรือจะหากำลังของตนเองได้เจอที่ไหน ทั้ง ๆ ที่อาจจะพูดได้ว่า ฝ่ายตั้งรับนี้เคลื่อนย้ายกำลังในความมืดมิด

ดังนั้นเราจึงจะเห็นได้ว่าการรบในเวลากลางคืน ฝ่ายเข้าตีต้องการที่จะมองเห็นในความมืดไม่น้อยไปกว่าฝ่ายตั้งรับ และด้วยเหตุนี้เอง ฝ่ายเข้าตีจะโจมตีในเวลากลางคืนก็ต่อเมื่อสถานการณ์เอื้ออำนวยอย่างแท้จริง อีกทั้งสถานการณ์ที่เอื้ออำนวยเหล่านี้ส่วนใหญ่จะเกิดขึ้นในบางพื้นที่ของกองยุทธ์เท่านั้นและไม่ได้เกิดขึ้นในทุกพื้นที่การยุทธ์ อีกทั้งโอกาสที่จะเกิดความได้เปรียบในทุกพื้นที่การยุทธ์นั้นเกิดขึ้นได้ยากมาก ปกติแล้ว การโจมตีในเวลากลางคืนมักจะก่อให้เกิดการรบที่มีระดับความรุนแรงจำกัด และจะมีโอกาสกลายเป็นการยุทธ์ขนาดใหญ่ได้ยากที่สุด ซึ่งหากเกิดกรณีเช่นนั้นขึ้น ก็ถือว่าเป็นข้อยกเว้นอย่างที่สุด

ถึงแม้ว่าสถานการณ์นี้จะเอื้ออำนวยและพร้อมเป็นใจในการโจมตีกำลังข้าศึกในบางพื้นที่ของกองทัพ จนเราอาจสามารถยึดพื้นที่หรือสร้างความเสียหายอย่างมากแก่ข้าศึกในการปฏิบัติการที่ได้เปรียบ แต่ก็ถือว่าเป็นความจำเป็นที่จะต้องปฏิบัติการสู้รบอย่างจริงจัง เพราะปราศจากการโจมตีก็อาจจะทำให้ข้าศึกถอยตัวเสียก่อนการรบเพื่อหลีกเลี่ยงที่จะทำการสู้รบอย่างเสียเปรียบ เราเข้าใจดีว่าเว้นเสียแต่ว่าพื้นที่ในการตั้งรับนั้นถูกตัดแปลงเป็นพิเศษ การโจมตีในลักษณะเช่นนี้จะประสบความสำเร็จ

สำเร็จได้ก็ต่อเมื่อมีความมิดชิดของกลางคืนเป็นตัวช่วย ดังนั้นเพื่อหยาบช่วยประโยชน์จากความประมาทของกองกำลังที่โดดเดี่ยวซึ่งถูกตัดขาดจากกำลังส่วนใหญ่และเข้าปฏิบัติการโกลาเณที่จะสามารถได้รับการสนับสนุนจากหน่วยอื่น ๆ ได้ทันเวลา เราจำเป็นต้องพุ่งเข้าไปใส่ข้าศึกตั้งแต่ช่วงเวลากลางคืน ทั้งนี้เพื่อให้สามารถมีเวลาจัดวางกำลังไว้ให้พร้อมตั้งแต่กลางคืน เพื่อเป็นประโยชน์ต่อการโจมตีเมื่อเกิดการรบขึ้นยามใกล้รุ่ง

ด้วยวิธีการปฏิบัติเช่นนี้ เราต้องเข้าดำเนินกลยุทธ์ย่อย ๆ ต่อส่วนกำบังและกำลังขนาดย่อยที่เข้าศึกทั้งไว้ปะทะในเวลากลางคืน ด้วยจำนวนกำลังรบที่มากกว่าและการเคลื่อนกำลังเข้าปิดล้อมจะทำให้สามารถเกิดการโจมตีในลักษณะจู่โจมขึ้นก่อนที่ข้าศึกจะคิดหาหนทางแก้ไขความผิดพลาดและทำการรบแบบร่นถอย ด้วยวิธีการปฏิบัติเช่นนี้จะบีบบังคับให้ข้าศึกต้องทำการรบอย่างเสียเปรียบอย่างมาก และจะต้องสูญเสียอย่างใหญ่หลวงเพื่อถอนตัวจากการรบ

เป็นเรื่องปกติธรรมดาที่ว่า ยิ่งจำนวนกำลังรบยิ่งมากเท่าไร ยิ่งจะทำให้ฝ่ายตั้งรับต้องป้องกันพื้นที่ส่วนหลังของตนเองยาวนานมากขึ้นเท่านั้น และเป็นเหตุให้ฝ่ายตั้งรับนี้ต้องรอการสนับสนุนซึ่งอาจจะถูกส่งมา

ส่วนกองทัพของข้าศึก ซึ่งถูกโจมตีในลักษณะเช่นนี้ จะไม่สามารถรักษาและควบคุมกำลังทั้งหมดอย่างมีเอกภาพได้ ยกเว้นเกิดสถานการณ์ที่พิเศษจริง ๆ เท่านั้น ปัจจุบันนี้ เรามักจะนิยมใช้รูปแบบการโจมตีแบบตีตลบหรือการปิดล้อม คู่ปรับก็จะวางแผนการโจมตีในลักษณะเช่นนี้อยู่ตลอดเวลา และแม้ว่ากองทัพจะไม่ได้ได้รับความช่วยเหลือใด ๆ จากภายนอก กองทัพที่ตั้งรับก็สามารถจัดกำลังให้เพียงพอในทุกพื้นที่เพื่อให้สามารถรับมือกับการโจมตีในลักษณะจู่โจมได้ ไม่ว่าจะถูกโจมตีจากทิศทางใดด้วยจำนวนกำลังรบเท่าใด และถึงแม้จะ

ถูกโจมตีพร้อมกันก็ตาม ไม่ใช่การขาดการเตรียมการในการปฏิบัติเพียงอย่างเดียวที่ประกันความสำเร็จของการโจมตีจากหลายทิศทางพร้อม ๆ กัน แต่ส่วนใหญ่เป็นความลงตัวของเงื่อนไขจำนวนมาก เป็นสำคัญที่นำไปสู่ความสำเร็จซึ่งเราขอไม่แจกแจง ณ ที่นี้ เราขอจำกัดขอบเขตการวิจารณ์เพียงว่า หากการตีตลบและการปิดล้อมอาจก่อให้เกิดความสำเร็จขนาดใหญ่ รูปแบบการโจมตีทั้งสองแบบนี้ก็อาจก่อให้เกิดอันตรายอย่างมากเช่นกัน และเรียกร้องกำลังขนาดใหญ่เพื่อให้ประสบความสำเร็จในการปฏิบัติ อีกทั้งเรามักปฏิบัติการโจมตีในลักษณะเช่นนี้ได้เฉพาะต่อกองกำลังเพียงบางส่วนและบางพื้นที่ของกองทัพเท่านั้น ยกเว้นเกิดสถานการณ์ที่เอื้ออำนวยเป็นที่สุด แต่ถ้าวการโจมตีในเวลากลางคืนต่อกองกำลังบางส่วนของกองทัพหรือกองกำลังระดับรองลงมาของกองทัพจะเป็นตรรกะอย่างมากพอ ๆ กับความกล้าหาญที่ต้องใช้ในการโจมตีและความเสี่ยงจากการโจมตีด้วยกำลังเพียงบางส่วนเท่านั้นของฝ่ายที่เข้าตีเอง นอกจากนี้ เราสามารถเคลื่อนย้ายกำลังบางส่วนหรือกำลังหลักของกองทัพเข้าประชิดเพื่อสนับสนุนการโจมตี เพื่อให้กำลังเหล่านี้สามารถเพิ่มเติมกำลังหรือรองรับการถอนตัวของหน่วยที่เข้าโจมตีในยามที่จำเป็นได้ ซึ่งการปฏิบัติเช่นนี้จะช่วยลดอันตรายจากการปฏิบัติการโจมตีในเวลากลางคืนลงไปอีก

ไม่เพียงแต่เรื่องของความเสี่ยงต่าง ๆ ที่อาจเกิดขึ้นเท่านั้น การปฏิบัติการโจมตีในเวลากลางคืนยังก่อให้เกิดความยุ่งยากหลายประการ ดังนั้นจึงเป็นเหตุผลให้**ควรต้องจำกัดการปฏิบัติการในเวลากลางคืนเพียงแค่การโจมตีกองกำลังขนาดเล็กของข้าศึก** โดยเฉพาะอย่างยิ่ง ณ ที่นี้ หมายถึงการปฏิบัติที่ใช้การลวงและการจู่โจม ทำการเคลื่อนย้ายกำลังเข้าประชิดข้าศึกโดยที่ข้าศึกไม่ตรวจพบ ซึ่งการปฏิบัติการในลักษณะเช่นนี้จะประสบความสำเร็จได้ดีกว่าอย่างมากเมื่อกองกำลังมีขนาดเล็ก

ด้วยเหตุนี้เองจึงอธิบายได้ว่า การโจมตีในเวลากลางคืนส่วนใหญ่จะเกิดการปะทะเพียงแค่งำกำลังส่วนระวังป้องกันที่ปฏิบัติการอิสระ และไม่ส่งผลกระทบต่อกองกำลังรบขนาดใหญ่ แต่สำหรับกรณีการรบของพระเจ้าเฟรเดอริกมหาราชที่เมืองฮ็อททิง (Hochkirch) ที่ประสบความสำเร็จอย่างมากนั้น เนื่องจากฝ่ายข้าศึกไม่ได้วางกำลังระวังป้องกันไว้ให้หนาแน่นเพียงพอ

เนื่องจากว่าในช่วงสุดท้าย สงครามจะถูกบังคับด้วยความทรหด แข็งขัน และรวดเร็ว กระทั่งว่าในช่วงวิกฤติก่อนการตกลงใจที่สำคัญของทั้งสองฝ่ายปรบักษีใกล้เข้ามา ต่างฝ่ายต่างเข้มขันไม่ยิ่งหย่อนไปกว่ากัน ยังผลให้ต่างฝ่ายต่างตั้งค่ายประชิดกันโดยไม่เว้นพื้นที่ไว้ให้การวางกำลังของหน่วยระวังป้องกันที่เข้มแข็ง แต่ในกรณีเช่นนี้ การเตรียมความพร้อมสำหรับการรบของทั้งสองฝ่ายจะสูงมาก ทำให้โอกาสที่จะเกิดการจู่โจมแทบจะเป็นไปไม่ได้ แต่ในสงครามในอดีตกลับตรงข้ามกัน คู่ปรบักษีมักจะต้องตั้งค่ายประชิดหน้ากัน ด้วยเหตุนี้พระเจ้าเฟรเดอริกมหาราชจึงตั้งค่ายประชิดกองทัพออสเตรียมาเป็นเวลาหลายสัปดาห์ต่อเนื่อง กระทั่งว่าทั้งสองกองทัพสามารถแลกเปลี่ยนการยิงปืนใหญ่กันได้

วิธีการปฏิบัติเช่นนี้ทำให้พร้อมที่จะปฏิบัติการในเวลากลางคืน แต่วิธีการแบบนี้ได้หายไปจากการสงครามในระยะหลังนี้ ปัจจุบันนี้กองทัพคู่ปรบักษีเว้นระยะห่างกันประมาณหนึ่งวันเดินทาง ทำให้กองทัพทั้งสองฝ่ายต่างมีอิสระต่อกันมากยิ่งขึ้น จากทั้งหมดที่เราได้นำเสนอไปสามารถสรุปได้ว่า เราต้องไม่ใช้กองกำลังทั้งหมดของกองทัพไปกับการโจมตีในเวลากลางคืน เว้นเสียว่าสถานการณ์เอื้ออำนวยอย่างยิ่งยวดดังเช่นในกรณีต่อไปนี้

๑. กรณีเกิดแรงกระตุ้นจากความประมาทหรือความบ้ำระห่าของข้าศึก แต่ก็ยังคงต้องพึงระวังว่า ข้อบกพร่องของข้าศึกเหล่านี้้อาจเป็นเพียงแค

ผิวเผิน แต่ในความเป็นจริงกลับซ่อนอำนาจกำลังรบที่ไม่มีตัวตนที่เหนือชั้นไว้

๒. กรณีเกิดความตื่นตระหนกเข้าครอบงำกองทัพข้าศึก หรือขวัญกำลังใจของกำลังรบซึ่งเรามีอยู่เต็มเปี่ยม กระทั่งว่า เราสามารถพึ่งพาตนเองได้ตลอดการปฏิบัติการแม้จะขาดการสนับสนุนจากหน่วยเหนือ

๓. กรณีที่ถูกปิดล้อมจากทุกด้านโดยกองทัพที่เหนือกว่าจึงจำเป็นต้องระดมทรัพยากรทั้งหมดเพื่อเจาะแนวของข้าศึก โดยทุ่มเทความพยายามทั้งหมดไปยั้งจุด ๆ เดียว

๔. กรณีที่เรามีกำลังน้อยกว่าข้าศึกอย่างมาก ทำให้เหลือความหวังสุดท้ายเพียงแคความสำเร็จในการปฏิบัติการที่ห้าวหาญ

สุดท้าย การปฏิบัติการรบในเวลากลางคืนจะประสบความสำเร็จก็ต่อเมื่อ ในทุกกรณี ข้าศึกอยู่ภายใต้การตรวจการณ์ของเรา และข้าศึกไม่มีกำลังระวังป้องกันเลย

การรบในเวลากลางคืนส่วนใหญ่มักจะอยู่ภายใต้วิธีการมองที่ต้องการเอาการเคลื่อนที่เข้าใกล้ข้าศึกในความมืดเป็นข้อได้เปรียบ โดยการปฏิบัตินี้จะต้องเสร็จสิ้นก่อนตะวันตก การปฏิบัติเช่นนี้จะไม่ปล่อยให้ข้าศึกได้มีเวลารู้ว่าจะอะไรเป็นอะไร จะเพิ่มความสับสนแก่กองทัพข้าศึกได้อย่างมาก อีกทั้งจะทำให้กองทัพข้าศึกไร้ระเบียบ การโจมตีภายใต้เงื่อนไขที่เหมาะสมและคาดไม่ถึงนี้เองที่ทำให้เกิดการจู่โจม แต่เมื่อว่า เราใช้ความมืดเพียงเพื่อเข้าใกล้ข้าศึกเท่านั้น แต่กลับเริ่มการโจมตีข้าศึกในตอนเช้าตรู่ การรบในลักษณะเช่นนี้จึงไม่สามารถจัดอยู่ในประเภทการรบในเวลากลางคืนได้

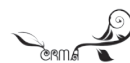

ญี่ปุ่นคิดสร้าง วงศัฟไฟบูลย์ในภูมิภาคเอเชีย

- (ต่อจากเล่มที่แล้ว) -

บทที่ ๑๑

แนวคิดในการสร้างทางรถไฟ
(สายมรณะ)

ทางรถไฟสายไทย-พม่า สร้างขึ้นโดยกองทัพญี่ปุ่นในสมัยสงครามมหาเอเชียบูรพา ด้วยความร่วมมือจากรัฐบาลไทย ตามสัญญาเกี่ยวกับการยุทธร่วมกันระหว่างไทยและญี่ปุ่น ซึ่งรู้จักกันภายหลังว่า ทางรถไฟสายมรณะ (Dead Railway)

ตามที่เอ่ยถึงในหนังสือ The Bridge Over The River Kwai เขียนโดย Prerre Boule (ต่อมาได้นำเรื่องราวไปสร้างภาพยนตร์) แสดงให้เห็นถึงความยากลำบากและความทารุณของทหารญี่ปุ่นต่อเชลยศึกฝรั่ง ซึ่งส่วนใหญ่เป็นชาวอังกฤษและดัตช์ ภายหลังจากสงครามสงบลง รถไฟสายนี้ในส่วนที่อยู่ในประเทศไทยกลายเป็นจุดสนใจของนักท่องเที่ยวชาวต่างชาติ รวมทั้งสถานที่ฝังศพทหารต่างชาติที่เสียชีวิต และพิพิธภัณฑ์เอกชนที่รวบรวมภาพเหตุการณ์ความทารุณต่าง ๆ ที่เกิดขึ้นในเหตุการณ์นี้

ข้าพเจ้าเห็นว่าเรื่องราวของทางรถไฟสาย



ไทย-พม่าที่ญี่ปุ่นก่อสร้างขึ้น เป็นความรู้ในแง่ของประวัติศาสตร์ทหารที่ควรรู้ไว้เพื่อประกอบการศึกษาแผนที่ทางรถไฟสายไทย-พม่า ในสมัยสงครามมหาเอเชียบูรพา และน่าจะทำความเข้าใจในแง่ประวัติศาสตร์การรบในทางทหารว่ามีความเป็นมาอย่างไร ข้าพเจ้าจึงขอเสนอหลักฐานที่ผ่านการพิจารณาจากทั้งฝ่ายญี่ปุ่นและฝ่ายไทย และการดำเนินการเรื่องการสร้างทางรถไฟสายนี้มาแล้ว คู่กันฟัง

จากหนังสือ ทางรถไฟสายไทย-พม่า ในสมัยสงครามมหาเอเชียบูรพา โดยศาสตราจารย์ โยชิคาว่า โทชิฮารุ ได้กล่าวถึงขั้นตอนการวางแผนที่โตเกียวว่า เดิมยังไม่มีแผนการที่จะสร้างทางรถไฟสายไทย-พม่า แต่ความคิดนี้เกิดขึ้นเมื่อพลเอกเทราอุจิ ฮิซาอิชิ (Terauchi Hisaichi) มารับตำแหน่งแม่ทัพกองทัพใหญ่แห่งภาคพื้นทิศใต้ เมื่อวันที่ ๑๕ พฤศจิกายน ๒๔๘๑ ซึ่งมีพันโท ฮิโรอิเกะ หัวหน้าเสนานิการกองบัญชาการกองพลทหารรถไฟคันโต (อยู่ในแมนจูว) รับตำแหน่งเป็นหัวหน้าที่ปรึกษาการกองบัญชาการกองเสนานิการ กองบัญชาการทหารรถไฟหน่วยที่ ๒

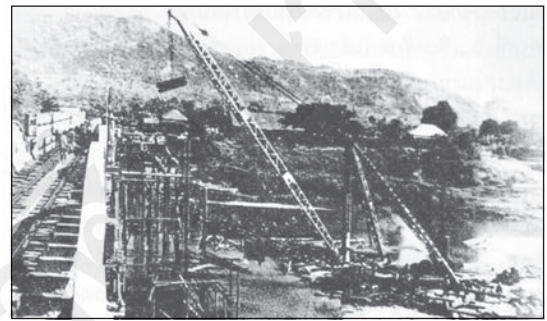
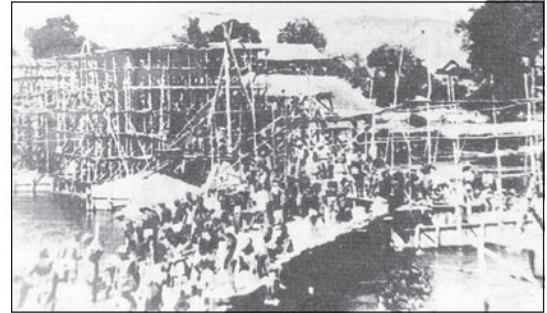
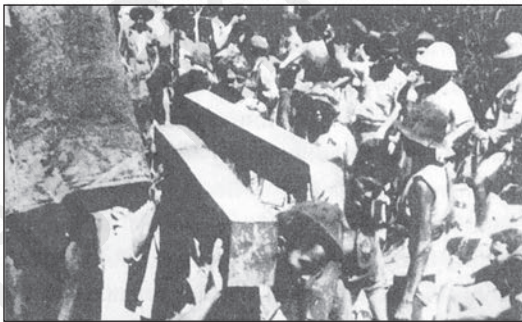

พันโท อิโรอิเกะ บัณฑิตกวางแผนการสร้างทางรถไฟสายไทย-พม่า ในเวลาเดียวกับที่นายพล โตโจ ฮิเดกิ เข้าดำรงตำแหน่งนายกรัฐมนตรีต่อจากนายกรัฐมนตรีโคโนเอะ ซึ่งคณะรัฐมนตรีลาออกทั้งคณะ อันเป็นช่วงเวลาที่มีการเตรียมการทำสงครามในแนวรบใหม่ และเป็นช่วงที่ญี่ปุ่นตกอยู่ในภาวะบ้ำสงคราม ทางฝ่ายเสนาธิการจึงได้นำแผนการสร้างทางรถไฟสายไทย-พม่าเสนอต่อกองเสนาธิการที่โตเกียว ซึ่งดูเหมือนจะมีส่วนเกี่ยวข้องกับการยกฐานะอัครราชทูตของไทยและญี่ปุ่นเป็นเอกอัครราชทูต เมื่อวันที่ ๑๔ สิงหาคม ๒๔๘๔ รวมทั้งมีส่วนเกี่ยวข้องกับการย้ายนายเทอิจิ ซึโบกามิ จากแมนจู กัว มาเป็นเอกอัครราชทูตญี่ปุ่นประจำประเทศไทย

คนแรก ขณะเดียวกันก็เกี่ยวพันกับการย้ายสถานทูตที่ยกฐานะเป็นสถานเอกอัครราชทูตจากถนนสาทร มาอยู่บริเวณมักกะสันที่เป็นโรงงานรถไฟแห่งเดียวในไทย นอกจากนี้ยังมีกรย้ายนายทหารที่เกี่ยวข้องกับการสร้างทางรถไฟในแมนจู กัว มาอยู่ในประเทศไทยอีกด้วย

โครงการสร้างทางรถไฟสายไทย-พม่า ตามที่ฝ่ายเสนาธิการเสนอนั้น นับตั้งแต่การรังวัด วางรางรถไฟ จนถึงการสร้างอย่างหยาบ ๆ ใช้เวลาประมาณ ๑ ปี ๓ เดือน ฉะนั้น ในเวลา ๑ ปี ๔ เดือน ก็สามารถเดินรถได้ โครงการสร้างทางรถไฟสายนี้เป็น ๑ ใน ๘ ของเส้นทางส่งกำลังจาร์ึกแนวหน้าในพม่า โดยแบ่งเป็นเส้นทางบก ๗ เส้นทาง และทาง

เรือ ๑ เส้นทาง ดังนี้

๑. กรุงเทพฯ-เชียงใหม่-เชียงใหม่-มณฑลพะเยา
๒. กรุงเทพฯ-เชียงใหม่-แม่ฮ่องสอน-ตองอู
๓. กรุงเทพฯ-พิษณุโลก-แม่สอด-มะละแหม่ง
๔. บ้านโป่ง-กาญจนบุรี-ด่านเจดีย์สามองค์
ทันปิวชาyard
๕. บ้านโป่ง-กาญจนบุรี-ทวาย
๖. ประจวบคีรีขันธ์-ตะนาวศรี-มะริด
๗. ชุมพร-ระนอง-ยางกุ้ง
๘. เป็นเส้นทางลำเลียงทางทะเลจากไซ่ง่อน-
สิงคโปร์-ปีนัง-ยางกุ้ง

ข้อพิจารณาของฝ่ายเสนาธิการนั้นเห็นว่า
เส้นทางที่ ๘ เป็นเส้นทางที่ยาวและอันตรายที่สุด
เพราะเสี่ยงต่อการถูกเรือดำน้ำอังกฤษจม และถูก
ทิ้งระเบิดจากเครื่องบินข้าศึกได้ง่าย

เส้นทางที่ ๑ เป็นเส้นทางที่ยาวที่สุดในบรรดา
ทางบก แต่เส้นทางนี้สามารถใช้เส้นทางกรุงเทพฯ-
เชียงใหม่ ที่มีอยู่ได้ ผ่านที่ราบรัฐฉานที่ไม่สูงชันมาก
นัก เป็นเส้นทางเดินทัพของทหารญี่ปุ่นจนถึง
สงครามยุติ และใช้เป็นเส้นทางถอยร่นตอนแพ้
สงคราม แต่เวลาลำเลียงนั้นไม่ได้ไปถึงเชียงใหม่
จะลงรถไฟที่ลำปางแล้วผ่านไปยังเชียงใหม่แทน

เส้นทางที่ ๒ นั้น ปรากฏว่ายังไม่มียุทธนาวี
เชียงใหม่กับแม่ฮ่องสอน ในเดือนพฤศจิกายนถึง
เดือนธันวาคม ๒๔๘๖ กองพันกองหนึ่งของกองพล
ที่ ๑๕ จึงได้รับมอบหมายให้ก่อสร้างถนนในช่วงนี้
ต่อไป แต่ญี่ปุ่นแพ้สงครามขณะที่การก่อสร้างถนน
สายนี้กำลังดำเนินอยู่

เส้นทางที่ ๓ เป็นเส้นทางพาณิชย์มาตลอด
เป็นเส้นทางคดเคี้ยวที่ต้องขึ้นลงห้วยมากมาย สร้าง
ขึ้นเพื่อแก้ปัญหาเฉพาะหน้าก่อนการก่อสร้างทาง
รถไฟสายไทย-พม่า การขนส่งต้องใช้รถบรรทุก
จำนวนมาก ทำให้สิ้นเปลืองมากแต่ได้ผลน้อย

เส้นทางที่ ๔ เป็นเส้นทางที่สั้นที่สุด ไทยกับ
พม่าใช้เส้นทางนี้บ่อยครั้งในประวัติศาสตร์ ในการ
ทำสงครามระหว่างไทยกับพม่า ๔๔ ครั้งนั้น มีการ
ใช้ทางนี้อย่างน้อย ๑๖ ครั้ง

เส้นทางที่ ๖ จากประจวบคีรีขันธ์ผ่านตะนาว
ศรีของพม่า เป็นเส้นทางที่ก่อสร้างโดยทหารราบ
อิสระที่ ๑๖๑ ตั้งแต่เดือนธันวาคม ๒๔๘๗ (กอง
บัญชาการ กองพันที่ ๑๘ ไม่ปรากฏเลขหน้า) เป็น
เส้นทางที่สร้างขึ้นเพื่อการถอยร่นจากพม่ามากกว่า
ลำเลียงกำลังพลไปพม่า ในที่สุดก็ตกลงจะร่าง
โครงการก่อสร้างทางรถไฟสายไทย-พม่า คือเส้น
ทางสายที่ ๔ ที่กล่าวข้างต้น และเริ่มก่อสร้างเส้น
ทางจากชุมพรไประนอง เป็นเส้นทางลำรองของเส้น
ทางรถไฟสายไทย-พม่า โดยสร้างทแยงไปผ่าน
คอคอดกระด้วย

ทว่าการก่อสร้างทางรถไฟสายไทย-พม่า
และทางรถไฟสายที่ตัดผ่านคอคอดกระนั้นถูกรบกวน
ด้วยการทิ้งระเบิดทางอากาศของฝ่ายพันธมิตร และ
รางรถไฟถูกทำลายอยู่บ่อย ๆ จนไม่สามารถเดินรถไฟ
ได้ตามที่คาดการณ์ไว้ การลำเลียงยุทธปัจจัย
ประสบอุปสรรคเป็นอย่างมาก จึงจำเป็นต้องใช้เรือขนาด
เล็กลำเลียงทางทะเลตามเส้นทางที่ ๘ จนสิ้น
สงคราม

ในการสร้างทางรถไฟสายไทย-พม่า ตามข้อ
เสนอของพันโท ฮีโรอิเกะ ซึ่งกล่าวว่าต้องใช้เวลา ๑
ปี ๓ เดือน โดยในเดือนที่ ๔ ก็จะสามารถเดินรถไฟได้
นั้น พันโท ฮีโรอิเกะ กำหนดงานที่ต้องทำให้ ๑๕
รายการเพื่อให้เห็นถึงความละเอียดในการวางแผน
ของญี่ปุ่น ได้แก่ การกำหนดเส้นทางรถไฟ การทำ
รังวัด ปรับหน้าดิน วางไม้หมอนกับรางรถไฟ การ
เตรียมอุปกรณ์ที่จำเป็นในการเดินทางรถไฟ ป้องกัน
โรคภัยที่อาจเกิดในระหว่างก่อสร้าง การสร้างตุ้ยาม
ระหว่างเส้นทาง เป็นต้น

งานทั้งหมดนี้ ถ้าทำคนเดียวจะต้องใช้เวลา

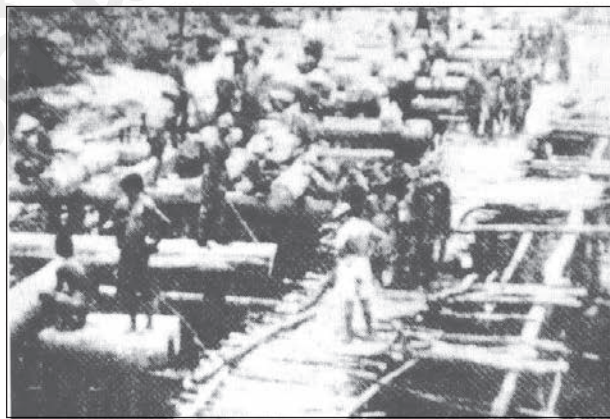
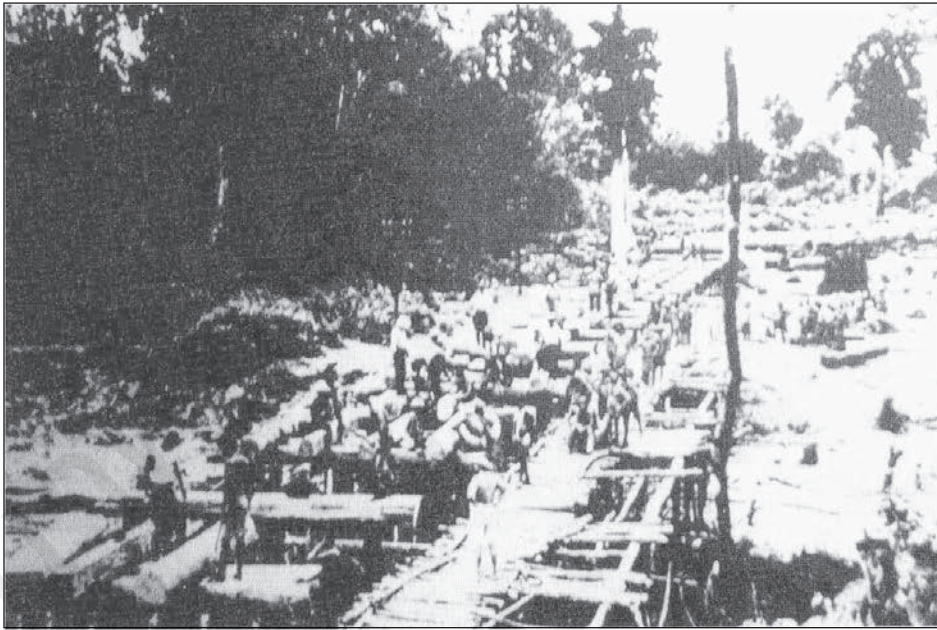

อุปสรรค วิชากิจกรรมนันทนาการ ระหว่างสร้างทางรถไฟสายมรณะ

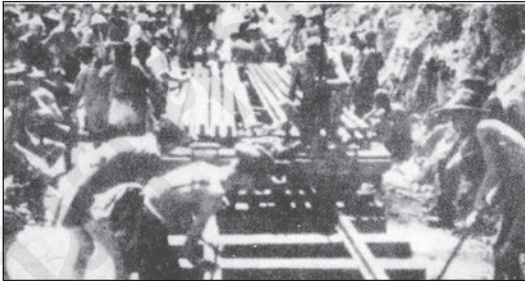
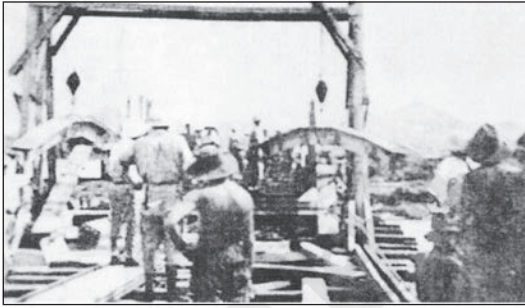

ประเทศไทย อันมีพลโท อาเคโดะ นากามูระ เป็นผู้บัญชาการ ก็ไม่สามารถแก้ปัญหาได้ เพราะเป็นการมอบอำนาจไม่ครอบคลุม เนื่องจากเวลานั้นการควบคุมเชลยศึกอยู่ใต้อำนาจของการบัญชาการของกองทัพญี่ปุ่นประจำประเทศไทยแล้ว แต่กองพลทหารรถไฟไม่ได้ถูกโอนมาด้วย

การกระทำทารุณกรรมเชลยศึกในการสร้างรถไฟสายมรณะ เป็นตราบาปของกองทัพญี่ปุ่นที่ถูกประณามไปทั่วโลก แม้จะมีความพยายามแก้ไขปัญหาโดยการย้ายการควบคุมเชลยศึกที่เป็นปัญหาคั้งค้างมา ๓ ปี ให้ขึ้นตรงต่อกองทัพญี่ปุ่นประจำ

- (อ่านต่อเล่มหน้า) -

รากไทย: โนราโรงครู

พ.ท.หญิง กรกมล สีขาว

ตาเอย ตาหลวงลูกบวงสรวงราชครูถ้วนหน้า ครูกลอนของข้าแม่ศรีมาลาเป็นครูต้น
ลูกจะข้ามก็ไม่วอดครั้นลูกจะลอดก็ไม่พ้น แม่ศรีมาลาเป็นครูต้นมารดาพ่อขุนศรีทธา
แย้มพระโอษฐ์โปรดเกล้ามาเป็นคนเฒ่าแต่ก่อน มารดาศรีทธาทำแควมีแต่พ่อเทพสิงห
ถ้าพ่อสมักรักลูกจริงมาช่วยอวยสิ่งอวยพร ให้อพ่อเทพสิงหสรนมนต์พ่อขุนศรีทธา
ให้อศรีทธารามโถมงามเบิกหน้าบายตา^๑

บทไหว้ครูในร่าก่อนเริ่มการแสดง แสดงอัต
ลักษณ์ร่วมของคนไทยประการหนึ่งคือการเคารพ
ครูบาอาจารย์ เป็นศิษย์ที่มีครูอบรมสั่งสอนให้วิชา
ไว้เลี้ยงชีพทำมาหากินและขจัดความเขลาขาดทาง
ปัญญา ไม่ว่าจะร่ำเรียนวิชาใดจะต้องไหว้ครูเพื่อ
ให้การเล่าเรียนสำเร็จสมปรารถนามีฝีมือเป็น
ที่เลื่องลืออย่างศิษย์มีครูดี

คนไทยถือว่ามนุษย์มีครูตั้งแต่แรกเกิดคือ

บิดามารดาผู้สอนสั่งมาแต่หัดเดิน หัดพูด และอีก
หลายประการ ครั้นถึงวัยเข้าโรงเรียนครูก็เป็นผู้
ประสิทธิ์ประสาทวิชาการงานอาชีพไว้เลี้ยงตัว บาง
คาบบางครั้งก็ได้ครูพักลักจำคือเดินไปประสบ
เหตุการณ์หรือเห็นช่างทำงานฝีมือหรืออาจเห็นวิธี
การแก้ปัญหาของผู้คนทั่วไปก็แอบลักจำเขามาทำ
ตามบ้างเกิดผลสำเร็จเป็นประโยชน์แก่ตนเรียกครู
ลักษณะนี้ว่าเป็นครูพักลักจำซึ่งถือว่าเป็นผู้มีพระคุณ

^๑ บทเชิญครูมาลงในพิธีกรรมโนราโรงครู แม่ศรีมาลา พ่อขุนศรีทธา พ่อเทพสิงห โรงการครูมโนราห์เต็ม สุตรฉบับคัด
มาจากโบราณโราณแท้ ๆ nakeWed Mar, 17 2010, 16:32:06 GMT+0700 (ICT) [http://archive.wunjun.com/mengamu-
let/6/1048.html](http://archive.wunjun.com/mengamu-
let/6/1048.html)



ทำรำโนรา

ที่มาของภาพ : <http://www.oknation.net/blog/wintawan/2012/05/08/entry-1>

โนราโรงครู โนราคงไม่สิ้นเสียง

ไม่แพ้ครูท่านอื่น ๆ เพราะวิชาที่ได้เรียนรู้ลักจำมาช่วยให้เห็นทางสว่างมีช่องทางทำมาหากินเอาตัวรอดจากภยันตรายทั้งหลายได้เช่นครูอื่น ๆ เหมือนกัน เหตุที่ครูเป็นคนสำคัญผู้สอนสั่งให้ได้ดีคนไทยจึงมีสำนวนติดปากว่า “ศิษย์ดีเพราะมีครู” คนไทยจึงมีพิธีไหว้ครูเพื่อความเป็นสิริมงคลเป็นขวัญกำลังใจ และเชื่อว่าคนที่ผ่านพิธีไหว้ครูแล้วจะทำมาค้าขึ้นเรียนวิชาได้ก็ประสบความสำเร็จพบแต่ความรุ่งเรือง

การไหว้ครูนั้นถือเป็นประเพณีและธรรมเนียมปฏิบัติที่ทำตามกันมาแต่โบราณจนถึงปัจจุบัน สถาบันการศึกษาเล็กใหญ่ก็ยังคงประกอบพิธีนี้ การไหว้ครูนั้นไม่ได้ทำแต่ในสถานศึกษาที่เป็นของทางการเท่านั้นแต่ยังมีการจัดขึ้นตามที่ต่าง ๆ ที่มีการประสิทธิ์ประสาทวิชาอย่างไทย ๆ เช่น การไหว้ครูในละครสำหรับ นักแสดง ไหว้ครูดนตรีไทย ไหว้ครูมวยไทย ฯลฯ เพราะถือว่าเป็นการแสดงกตัญญูต่อครู ศิษย์ผู้ผ่านพิธีไหว้ครูจะทำการสิ่งใดจะเรียนสิ่งใดก็สำเร็จสัมฤทธิ์ผลด้วยมีกตเวทิตาต่อครูผู้ประสาทวิชาให้

การแสดงวิชานาฏศิลป์ และดุริยางค์หรือการแสดง เช่น ละครหรือภาพยนตร์ถือว่าการบวงสรวงบูชาครูเป็นพิธีศักดิ์สิทธิ์ที่จะขาดไม่ได้มิฉะนั้นจะถูกครูลงโทษ ก่อนการแสดงใด ๆ หรือถ่ายทำภาพยนตร์ผู้แสดงและทีมงานจะต้องทำพิธีไหว้ครูเสียก่อนเพื่อให้เกิดความเป็นสิริมงคล และมีการครอบครูเป็นประจำทุกปี ส่วนการไหว้ครูมวยไทยนั้นจะเห็นว่าก่อนการชกมวยไทยทุกครั้ง นักมวยต้องไหว้ครูด้วยลีลางดงาม คติความเชื่อเรื่อง “ครู” เป็นความ

เชื่อร่วมที่มีในคนไทยทุกกลุ่ม

เมื่อพูดถึง “โนรา” เราจะนึกถึงการแสดงรำของชาวใต้ที่มีการแต่งกายด้วยเครื่องลูกบิดเป็นเครื่องแต่งกายที่จัดทำขึ้นด้วยการนำลูกบิดสีมาร้อยขึ้นเป็นลายดอกดวงสวมทับบนลำตัว สวมเครื่องประดับที่เรียกว่า “เทริด” (อ่านว่าเซิด) นุ่งผ้าหยักครึ่งสูงเหน็บไว้ข้างหลังปลอยชายผ้าให้ห้อยลงเรียกว่า “หางหงส์” เทริดนั้นนิยมให้ตัวนางโรงหรือโนราใหญ่ใส่เท่านั้นและโดยธรรมเนียมโบราณไม่นิยมใช้กับนางรำ เทริดนี้มีลักษณะเป็นรูปมงกุฎเต็มมีกรอบหน้าประกอบด้วยด้ายมงคล

ส่วนเครื่องนุ่งห่มนั้นจะเป็นเครื่องที่ประดับด้วยลูกบิดสีร้อยเป็นลายดอกดวงสวมใส่ลำตัวท่อนบนคือ “บ่า” สำหรับสวมทับบนบ่าชาย-ขวา “ปั้งคอ” คล้ายกรองคอที่สวมใส่ชุดละครรำไทยมีไว้สวมคอหน้า-หลัง พานอก EAO i 114 A คือลูกบิดร้อยเป็นสี่เหลี่ยมผืนผ้านำมาใช้พันรอบตัวตรงอก บางถิ่นเรียกว่า “รอบอก” เครื่องแต่งตัวชุดนี้เป็นเครื่องแต่งตัวที่ตัวยืนโรงและตัวนางใช้แต่งตัวเหมือนกัน

สิ่งสำคัญที่ทำให้การรำโนราสมบูรณ์ขึ้นคือผู้



พิธีไหว้ครูโนรา

ที่มาของภาพ : <http://www.oknation.net/blog/wintawan/2012/05/08/entry-1> โนราโรงครู โนราคงไม่สิ้นเสียง

จำต้องสวมปีกหรือหางหงส์มักจะทำให้เขาควายหรือโลหะมาทำขึ้นรูปให้คล้ายปีกนก ๑ คู่ ซ้ายขวาปลายปีกจะเชิดงอนขึ้นแล้วนำมาผูกรวมกัน พู่ที่ทำจากด้ายสีติดไว้เหนือปลายปีกใช้ลูกบิดร้อยห้อยเป็นดอกดวงรายตลอดทั้งซ้ายและขวาจนแลดูคล้ายขนนกนำไปสวมคาดทับผ้าถุงตรงระดับสะเอวปล่อยปลายปีกยื่นไปด้านหลังเปรียบดังแลหางนางกิ้งรีทับชายด้วยผ้าถุงยาวสี่เหลี่ยมผืนผ้ารั้งหางไปเหนือไว้ข้างหลังแล้วปล่อยปลายให้ห้อยลงมาเหมือนหางกระเบนแบบ “หางหงส์” อย่างเครื่องแต่งกายละครจำภาคกลางแต่การนุ่งห้อยรั้งจะสูงและรัดรูปแน่นกว่านุ่งโจงกระเบนนำปีกหนึ่งซึ่งทำจากแผ่นเงินมาประดิษฐ์เป็นรูปคล้ายขนนาง แอนกำลังกางปีกจึงมีชื่อเรียกอีกชื่อว่าปีกนกแอนสำหรับให้โนราใหญ่หรือตัวยืนเครื่องสวมติดกับสังวาลที่ระดับเหนือสะเอวด้านซ้ายและขวาดำตามทิศของละครจำภาคกลางจากนั้นนำทับทรวงหรือทับทรวงหรือตาบทำจากแผ่นเงินสี่เหลี่ยมขนมเปียกปูนสลักลวดลายฝั่งเพชรพลอยหรืออาจเป็นลูกบิดมาร้อยประดับห้อยทับบนอก

การนุ่งผ้าแบบสนับเพลาหรือเรียกอย่างชาวใต้ว่า “หนับเพลา” คือสวมกางเกงแล้วนุ่งผ้าทับปลายขาร้อยด้วยลูกบิดทับหรือตาบเป็นลายดอกดวงต่าง ๆ มีหน้าผ้าแบบชายไหวทับผ้าถุงด้านหน้าห้อยผ้าสีต่าง ๆ สิ่งที่ขาดไม่ได้อีกอย่างคือกำไลต้น

แขนและปลายแขนสวมเพื่อรัดกล้ามเนื้อต้นแขนให้ดูสง่างามยังมีแหวนสวมมือและเท้าทำจากทองเหลืองสวมข้างละหลาย ๆ วงซ้อนกัน เพื่อให้เกิดเสียงดังเป็นจังหวะร้ายามเปลี่ยนท่าทาง

เอกลักษณ์สำคัญอีกอย่างของโนราคือการสวมปลอกนิ้วหรือเรียกว่าเล็บที่ทำให้ส่วนปลายโค้งงามคล้ายเล็บกิ้งกิ้งรีส่วนใหญ่ทำจากทองเหลืองหรือเงินหากต้องการเพิ่มความสวยงามก็ต่อปลายด้วยหวายที่ร้อยลูกบิดนิยมสวมมือละนิ้วไว้แต่หัวแม่มือ

การแต่งกายลักษณะนี้เรียกกันว่า “เครื่องใหญ่” เป็นเครื่องแต่งกายของตัวยืนเครื่องหรือโนราใหญ่ หากเป็นนางรำแต่งกายเช่นนี้จะตัดเทริดออกแล้วคาดด้วยผ้าแถบสีสดหรือผ้าเช็ดหน้าแทนคงสวมกำไลต้นแขน ซับทรวง และปีกนกแอนเช่นเดิม

ตัวละครที่จะขาดไม่ได้คือนายพรานตัวละครสำคัญและเป็นเอกลักษณ์อย่างหนึ่งของการแสดงโนรา ผู้แสดงจะสวมหน้ากากทำจากไม้แกะเป็นใบหน้าคนไม่มีคางจมูกยื่นยาวปลายจมูกงุ้มเจาะรูตรงตาทำให้ผู้สวมมองเห็นได้ถนัดทาสีแดงที่หน้าพื้นบนทำด้วยโลหะหรือทาสีขาวบนบดต่อจากหน้าผากใช้ขนเปิดสีขาวติดตาไว้ต่างผมหงอก ตัวละครที่ขาดไม่ได้อีกตัวหนึ่งคือตัวละครกากจะทาสีที่หน้าส่วนใหญ่เป็นสีขาวหรือสีเนื้อซึ่งจะเป็นตัวตลกฝ่ายหญิง

แม้ “โนราโรงครู” จะมีข้อแตกต่างกับการแสดงของภาคอื่น ๆ แต่มีอัตลักษณ์ร่วมที่แสดงออกถึงความเป็นคนไทยเหมือนกันคือการเคารพนับถือครู ครูนั่นคือบรรพบุรุษหรือผู้ประสิทธิ์ประสาทวิชาของโนราการแสดงโนราเป็นการอัญเชิญครูมายังโรงพิธีเพื่อรับการเช่นสังเวชของแก้บนและเพื่อครอบเทริดหรือผูกผ้าประสิทธิ์ประสาทวิชาให้แก่ผู้แสดงโนรารุ่นใหม่เป็นพิธีกรรมศักดิ์สิทธิ์เป็นที่มาของชื่อเรียกพิธีกรรมนี้ว่า “โนราลงครู”

ครูในการแสดงโนรา หมายถึง ครูผู้สอนวิชา ร้องรำโนราหรือหมายถึงปู่ ย่า ตา ยาย บรรพบุรุษของผู้แสดง อีกนัยหนึ่งหมายถึง นางนวลทองสำลี และ **ขุนศรีศรัทธาบุตรชาย**ผู้ให้กำเนิดโนรา เรียกกันในนามว่า “ตายายโนรา”

ตามตำนานการเล่นโนราเล่าว่าทุกวันพระ ๘ ค่ำ พระอิศวรจะเสด็จลงมาจากสวรรค์เพื่อมาชม นางกินรีรำรำเป็นประจำวันหนึ่งพระองค์ก็รำพังกว่ นางกินรีนั้นแม้จะรำได้ดีแต่ร้องเพลงไม่เพราะเอาเสียเลยจึงรำพังกว่ นางจะลองหานุชย์มารำให้ดูเสียบ้างจึงส่งทิพยเนตรลงมามองหานุชย์เห็นนายสมวงศ์บุตรเศรษฐีชาวเมืองไกรชมพุมิความเหมาะสมที่จะมาหัดรำโนรา วันหนึ่งนายสมวงศ์ทำกระตังใส่ข้าวปลาอาหารนำไปเช่นฝึกระแซงเมื่อเสร็จพิธีก็นอนหลับไป พระอิศวรได้เสด็จลงมาจากสวรรค์แล้วถอดดวงใจนายสมวงศ์ออกและให้นายสมวงศ์ทรงเครื่องกินรีก่อนจะทรงสอนท่ารำของกินรีให้ ๑๒ ท่า ซ้อมรำจนนายสมวงศ์จำได้แม่นยำ เมื่อนายสมวงศ์ตื่นนอนได้ตื่นควายกลับบ้านอาบน้ำแต่งตัวใหม่ให้เรียบร้อยแล้วเข้าไปขอให้บิดาหาเครื่องทรงให้ครั้งนั้นก็ได้แจ้งต่อบิดาว่าเขาจะไม่เลี้ยงควายอีกต่อไปเพราะจะรำโนราบิดาจึงจัดหาเครื่องแต่งตัวให้บุตรชายตามต้องการและยอมให้บุตรไม่ต้องไปเลี้ยงควายตามคำขอ เมื่อแต่งตัวเรียบร้อยนายสมวงศ์ได้รำโนรามีความงดงามเป็นที่รักใคร่ของบริวารสมวงศ์ที่ได้ดูนายสมวงศ์จึงตั้งตัวเป็นขุนท่าหรือนายโรง

ออกรำโนรา

ความมดงามในท่ารำทำให้ชื่อเสียงของขุนท่าลีโลกลและมีโอกาสได้แสดงที่เมืองสายฟ้าพาดเป็นที่ติดใจของนางนวลทองสำลีบุตรของพระยาสายฟ้าพาด นางนวลทองสำลีได้กลับมาหัดรำโนรากับนางสนมและเกิดมีท้องขึ้นมา พราณบุญซึ่งเป็นคนคอยคุมแม่ นวลทองสำลีจึงกราบทูลพระยาสายฟ้าพาดทำให้พระยาสายฟ้าพาดเกิดพิโรธรับสั่งให้นำพราณบุญและนางนวลทองสำลีลอยแพให้พ้นจากเมืองแพนั้นถูกคลื่นพัดไปยังเกาะสี่ซึ่งนางนวลทองสำลีได้คลอดบุตรที่นั่นบุตรของนางได้ชื่อว่า เทพสิงหน

ครั้นเทพสิงหนเจริญวัย นางนวลทองสำลีได้สอนให้รำโนราจนชำนาญ ทั้งสามคนคือ นางนวลทองสำลี เทพสิงหน และพราณบุญ ได้ออกเดินทางเที่ยวรำตามวัดต่าง ๆ มีชื่อเสียงเลื่องลือไปทั่วชาวนั้นเข้าหูพระยาสายฟ้าพาดจึงสั่งให้เพชฌฆาตมารับทั้งสามไปรำในวัง แต่นางนวลทองสำลีไม่ยอมไป พระยาสายฟ้าพาดได้สั่งเพชฌฆาตมารับเป็นครั้งที่สอง นางก็ยังคงปฏิเสธจนครั้งที่สามที่เพชฌฆาตมารับแต่นางก็ยังไม่ยอมไป จึงให้เพชฌฆาตอธิษฐานขณะนั่งเรือแล้วพุ่งหอกไปแทงจะเข้ตายนางจึงยอมเข้าไปหา พอเรือไปถึงเมืองพระยาสายฟ้าพาดนางนวลทองสำลีและเทพสิงหนได้เข้าไปพบพระยาสายฟ้าพาด เมื่อพระยาสายฟ้าพาดเห็นเทพสิงหนผู้เป็นหลานก็เศร้าพระทัย พระองค์จึงทรงส่งเสริมให้มีการรำโนราจนเป็นที่นิยมแพร่หลายในภาคใต้มาถึงปัจจุบัน

จากตำนานดังกล่าวทำให้ “ครู” ของการแสดงโนราหมายถึง ผู้สอนวิชารำโนราให้แก่ตัวผู้แสดง และยังหมายถึงผู้ให้กำเนิดโนรา คือ **ขุนศรีศรัทธา** นางนวลทองสำลีซึ่งเรียกว่า “ตายายโนรา”

โนราโรงครูจะจัดแสดงขึ้นด้วยจุดมุ่งหมายสามประการคือ เพื่อไหว้ครู เพื่อแก้บน และเพื่อครอบเทริดให้แก่ผู้แสดงโนรา

การแสดงเพื่อการไหว้ครูนั้นก็เพื่อขอความเป็นสิริมงคลและขอความสำเร็จและยังเป็นการแสดงกตัญญูทวดเวทิตาต่อครูพ่อแม่ผู้ประสิทธิ์ประสาทวิชา ต่างจากการแสดงแก้บนที่จะจัดขึ้นเมื่อสิ่งที่ขอไว้กับครูนั้นประสบผลสำเร็จตามต้องการ

ส่วนการครอบเทริดนั้นเป็นการจัดพิธีเพื่อความ เป็นสิริมงคลให้แก่ศิลปินใหม่เพื่อความเป็นมงคลแก่ผู้แสดง เรียกว่า “พิธีครอบเทริด” หรือ “พิธีผูกผ้าใหญ่” หรือ “พิธีแต่งพอก” ในพิธีนี้จะมีกรำโนราโรงครูทุกครั้ง

การแสดงโนราโรงครูมีสองอย่างคือ โนราโรงครูใหญ่เป็นการแสดงรำโนราโรงครูอย่างเต็มรูปแบบจะต้องแสดงการรำนี้ต่อเนื่องกัน ๓ วัน ๓ คืน จึงจะจบพิธี โดยจะเริ่มในวันพุธไปสิ้นสุดในวันศุกร์ จะจัดให้มีขึ้นเป็นประจำทุกปี หรือทุกสามปี หรือทุกห้าปี ผู้จัดจะต้องใช้ทุนทรัพย์สูงและใช้เวลาเตรียมการกันนาน

โนราอีกโรงคือ โนราโรงครูเล็กเป็นการแสดงโนราโรงครูอย่างย่อใช้เวลาเพียง ๑ วันกับ ๑ คืน จะเริ่มแสดงเย็นวันพุธแล้วไปสิ้นสุดในวันพฤหัสบดี

การแสดงโนราโรงครูจะเล่นในงานต่าง ๆ เรียกกันว่า “โนรากรำ” เมื่อมีการเดินทางไปแสดงถิ่นอื่นจะได้ชื่อว่า “โนราเดินโรง” แต่ถ้ามีการแสดงประชันกันจะเรียกว่า “โนราโรงแข่ง”

องค์ประกอบและรูปแบบในการแสดงโนราโรงครู ประกอบด้วย การรำ มีรูปแบบการรำพื้นฐาน การรำขั้นสูงและการรำประกอบพิธีกรรมอันศักดิ์สิทธิ์ ได้แก่ รำสิบสองท่า รำสิบสองบท รำคล้องหงส์ และแหงเข้ การร้องใช้รูปแบบการร้องรับของผู้รำและนักดนตรี คือ การร้องรับไม่ใช้ทำรำ การร้องรับประกอบทำรำ ได้แก่ ร้องรับบทภาคครู ร้องรับประกอบการรำทุกประเภท การแสดงเป็นเรื่อง เป็นรูปแบบของการแสดงละครจากวรรณกรรมพื้นบ้านเฉพาะตอนสำคัญต่อเนื่องกัน ๑๒ เรื่อง และเลือกเรื่องมาแสดงเต็มรูปแบบของพิธีกรรมอีก ๒ เรื่อง

เพื่อสร้างความศรัทธาในพิธีกรรมให้มากยิ่งขึ้น การบรรเลงดนตรีประกอบพิธีกรรม มีรูปแบบของจังหวะที่ใช้ประกอบพิธีกรรมแต่ละขั้นตอนโดยเฉพาะ ได้แก่ การเซ่นของสังเวยและประทับทรงใช้เพลงเซ็ด การเชิญวิญญาณใช้จังหวะเชิญตายาย การรำยาวประกอบพิธีกรรมศักดิ์สิทธิ์ใช้เพลงโค

ปัจจุบันการแสดงโนราโรงครูยังคงมีการสืบสานต่อมาและยึดธรรมเนียมการรำอย่างเคร่งครัด เป็นที่นิยมอยู่ในหลายจังหวัด เช่น สงขลา พัทลุง นครศรีธรรมราช ตรัง เป็นต้น โดยเฉพาะในกลุ่มคณะโนรายังประกอบพิธีกรรม โนราโรงครูรักษาจารีตขนบธรรมเนียมการแสดงและพิธีกรรมอย่างต่อเนื่อง

การแสดงโนรากลายเป็นเอกลักษณ์และอัตลักษณ์ที่สะท้อนความเป็นตัวตนของชาวใต้ที่อาศัยอยู่บนด้ามขวานบนแผ่นดินไทยเอกลักษณ์และอัตลักษณ์ที่โดดเด่นเฉพาะตัวแต่มีสิ่งเชื่อมโยงความเป็นไทยมีสายใยรัดร้อยเอาไว้ด้วยกันนั้นเกิดขึ้นจากพัฒนาการที่ยาวนานกว่าแดนใต้ด้ามขวานจะก้าวมารวมเป็นหนึ่งเดียวล้วนมีพัฒนาการที่โยงโยสายใจไว้เป็นไทยหนึ่งเดียวกัน หนึ่งกึ่งกันสาขาของต้นไทยแดนใต้ที่คนไทยหนึ่งเดียวร่วมกัน

ล่อง ใต้ ไปตามเสียง เพลงกล่อม บรรเลงเป็น เพลงเร้าใจมนต์รักจากแคว้น แดนถิ่นแห่งกลิ่นบุหงา มาลัยเมืองใต้ใครเยือนเหมือนท่องวิมานล่อง ใต้ ใต้ เป็นขวัญ ตาท้อง เทียวมา รื่นรมย์สำราญงามทั้งโขด เขา เนาไพรจับใจห้วยหนอง คลองคานเกาะแก่งสถาน อัน วิไล ใ้ ชุมพร ขอพร ที่แสนสุดดี สุราษฎร์ธานีเมืองคนดี จึงสุขสดไส นครศรีธรรมราช อยากรประกาศพระธรรมเกริกไกรกระเป๋ สุขสดไสฝาก หัวใจ ให้พื้นผายปอง ใ้ พังงาคัดอุรา ให้ฟังงัน ฎเกิด เกาะสวรรค์วิลาวัลย์ หนึ่งไม่มีสองระนอง นื่อง จำเหมือนน้ำตา ของพี่ตกนองเพราะต้อง จาก นื่องจากระนอง มาท้งน้ำตาใ้ เมือง ตรังเหมือน จะยัง พี่ให้ติดตรึงแต่ คิด ถึงพัทลุง และสงขลา

สตูล บัตตานี ยะลา ไสภี ตรัง ตราไฉ่ บาง นรา มี
วาสนา คง มา อีก ที่ จาก ไต้ จะไม่ขอ เลื่อนเสนาห์
ติดเดือน ชั่วเดือนและปีมนตร์รักบักษีไต้ ใจมั่นผูกพัน
เสมอ ชีวิตราบชัวชีพนี้ จะไม่ลืมน"

เหนือ ออก กลางล้วนแล้วคือคนไทยรู้จัก มา
แลเมืองไต้คนไทยอีกหนึ่งสายผู้อาศัยบนด้ามขวาน

คนไต้สายเลือดไทยแม้ต่างศาสนาก็มีรากเหง้า
สืบสายบรรพบุรุษร่วมกันมาแต่โบราณ สายหนึ่งที่มี
สายสัมพันธ์ร่วมกันมาไม่สิ้นสุดจนถึงปัจจุบัน



บรรณานุกรม

เจษฎา กิจเกิดแสง. **โนราโรงครุ**. <http://monnut.com/board/index.php?topic=2928.0>

ฉัตรชัย ศุกระกาญจน์. "พิธีกรรมที่น่าสนใจในโนราโรงครุ". ใน พุ่มทิวา ที่ระลึกงานเชิดชูเกียรติศิลปิน

ภาคไต้: ชุนอุปถัมภ์ภักกร. กรุงเทพฯ: สำนักงานคณะกรรมการวัฒนธรรมแห่งชาติ. ๒๕๒๓.

พรทิพย์ มหันตมรรค "ศึกษาชีวิตประวัติและผลงานด้านโนราของโนรายก ชูบัว" (ปริญญาานิพนธ์ศิลปศาสตร
มหาบัณฑิต) มหาวิทยาลัยทักษิณ สงขลา, ๒๕๔๔.

พิทยา บุชวรรตน์. **โนราโรงครุตำบลท่าแค อำเภอเมืองพัทลุง จังหวัดพัทลุง**. (ปริญญาานิพนธ์ศิลปศาสตร
มหาบัณฑิต) มหาวิทยาลัยสงขลานครินทร์วิโรฒ สงขลา, ๒๕๓๕.

ถ่ายเอกสารมรดกภูมิปัญญาทางวัฒนธรรม. **โนราโรงครุ**.

<http://ich.culture.go.th/index.php/th/ich/performing-arts/236-performance/129-nora>.

ที่มาของภาพ

<https://www.gotoknow.org/posts/566872>

โนราโรงครุ โนราคงไม่สิ้นเสียง. <http://www.oknation.net/blog/wintawan/2012/05/08/entr>

<http://ich.culture.go.th/index.php/th/ich/performing-arts/236-performance/129-nora>

มรดกภูมิปัญญาทางวัฒนธรรม



นักเรียนนายร้อย อ่านตรงนี้

พล.อ.มนู สಾಯัณห์นิโครธ

ฉบับนี้ มีเรื่องให้นักเรียนสมควรที่จะรับรู้ เป็นอย่างยิ่งมานำเสนอ ผู้เขียนเองอายุมากแล้วก็ไม่เคยรู้มาก่อน จึงตั้งใจอย่างมากที่จะเล่าให้นักเรียนได้จดจำ และเป็นความรู้ติดตัว ส่วนใหญ่ที่นำมาเขียนให้นักเรียนนายร้อยได้อ่าน มักจะเป็นเรื่องราวทางประวัติศาสตร์ ซึ่งรับรู้จากการอ่าน จากการบอกเล่า มักจะมีความสงสัยว่าเป็นเรื่องที่เกิดขึ้นจริงหรือจึงขอให้คำแนะนำแก่นักเรียนว่า อย่ามัวพะวงสงสัยว่าจริงหรือเท็จ หรือถูกแต่งเรื่องขึ้นในสมัยหลัง ๆ ขออย่าให้สนใจที่สาระสำคัญ แล้วถามตัวเองว่า เราได้รับรู้เหตุและผลอย่างไร หรือเรื่องราวเหล่านั้นสอนให้เราบังเกิดปัญญา ความรอบรู้อย่างไรบ้าง กรณีการก่อเกิดปัญหานี้เป็นเรื่องสำคัญที่สุด ถ้าเราไม่ใช้การพิจารณา ขบคิด ทบทวน ไคร่ครวญ สักแต่อ่านหรือรับรู้ผ่าน ๆ ไป มันย่อมไม่ก่อประโยชน์แก่เราเลย นักเรียนจะต้องเป็นนักคิด มีความฉลาด และมีความเฉลียว คิดยกย้อนไปมา ทบทวนทุกเรื่องราว เรื่องนี้ต้องฝึก มันไม่เกิดขึ้นได้เองกับทุกคน ความเฉลียวฉลาดเป็นความแตกต่าง มันไม่ใช่สิ่งที่นักเรียนจะได้รับ หรือมีกับทุกคนโดยเท่าเทียมกัน มันเป็นความต่างระดับของสมอง และสติปัญญานะครับ

ในประมาณ พ.ศ. ๒๓๖๗ อันเป็นรัชสมัยแผ่นดินพระบาทสมเด็จพระนั่งเกล้าเจ้าอยู่หัว รัชกาลที่ ๓ แห่งกรุงรัตนโกสินทร์ เวลานั้น อังกฤษทำสงครามกับพม่าในการสงครามครั้งนั้น พม่าจะต้องยอมรับรู้ที่ ต้าราพิชัยสงครามของพม่าซึ่งใช้กันมานานนานนั้นล้มสมัยเสียแล้ว เพราะพม่าต้องพ่ายแพ้แก่อังกฤษอย่างไม่มีประตุลู่

ทหารอังกฤษ และทหารสเปน (ชาวอินเดีย) ได้ยกทัพเข้าตีเมืองย่างกุ้งพม่าไปตั้งรับอยู่ที่บริเวณวัดมหาธาตุชเวดากอง แต่การตั้งรับก็ต้านทานการรุกรบของอังกฤษไม่สำเร็จ พม่าต้องลงนามในสัญญาหย่าศึกกับอังกฤษ และต้องยกแคว้นยะไข่กับตะนาวศรีให้อังกฤษ (แคว้นยะไข่อยู่ใกล้กับบังคลาเทศ เป็นที่อยู่ของชาวโรฮิงญาที่กำลังสร้างปัญหาให้กับประเทศไทยโดยการหลบหนีเข้าเมืองในปัจจุบัน) นอกจากต้องเสียดินแดนแล้วยังจะต้องเสียค่าปรับให้อังกฤษอีกเป็นเงินจำนวนมาก

ในสงครามอังกฤษกับพม่าครั้งนั้น อังกฤษส่งทูตเข้ามาถวายสาสน์แต่พระบาทสมเด็จพระนั่งเกล้าเจ้าอยู่หัว ขอให้พ่ายไทยยกทัพไปช่วยเพราะทราบดีว่าไทยกับพม่าเป็นข้าศึกกันอยู่ ฝ่ายไทยก็จัดทัพไปช่วยจริง ๆ แต่เมื่อไปถึงแล้วก็ยกทัพกลับ

เพราะอังกฤษจะให้แม่ทัพไทยขึ้นการบังคับบัญชา กับแม่ทัพอังกฤษ ท่านแม่ทัพของไทยท่านไม่ยอม เล่นด้วย เพราะเมืองไทยไม่ใช่ประเทศราช หรือเป็น เมืองขึ้นของอังกฤษ เสียดยที่เรื่องราวไม่ได้แจ้งชื่อ ของแม่ทัพไทยท่านนั้นว่าเป็นใคร แต่การกระทำของ ท่าน เป็นที่น่ายกย่อง และแสดงถึงระดับสติปัญญา ที่สูงส่ง น่ากราบไหว้บูชาจริง ๆ

ต่อมาเมื่ออังกฤษชนะสงครามแล้วได้บอก มายังเมืองไทย ให้ส่งข้าหลวงออกไปชี้เขตแดน เนื้อ ความที่ว่า กองทัพอังกฤษได้ดินแดนพม่าทางเมือง ทวายแล้ว ได้ทราบว่าเป็นของไทย แล้ว พม่ามาแย้งเอาไป ขอให้ข้าหลวงออกไปชี้ว่าดินแดน ส่วนไหนเป็นของไทยก็จะคืนให้

พระบาทสมเด็จพระนั่งเกล้าเจ้าอยู่หัว โปรดเกล้าฯ ให้มีศุภอักษรเสนาบดีตอบไปเนื้อความว่า พระบาทสมเด็จพระพุทธเจ้าอยู่หัวกรุงเทพพระ มหานครทรงกระทำสงครามเพื่อรักษาไว้ซึ่งพระบวร พระพุทธศาสนา และเพื่อความผาสุกของสมณะ ซีพราหมัน อาณาประชาราษฎร์ ไม่เคยทรงทำ สงครามเพื่อขยายพระราชอาณาเขต กรุงพม่า นั้น เมื่อพระเจ้ากรุงอังกฤษทรงตีได้แล้ว ก็ขอให้ทรง รักษาเอาไว้เทิดทางกรุงสยามไม่มีพระราชประสงค์

ขอให้นักเรียนได้อ่านบทพจนทั้งสองกรณี ที่ ได้อ่านผ่านมาแล้วอีกสักครั้งหนึ่งลองคิดดูสิว่า ท่าน แม่ทัพไทยผู้นั้น สูดยอดหรือไม่ หากท่านไม่คิดหน้า คิดหลัง หรือไม่คิดอะไร ได้รับพระกรุณาโปรดเกล้าฯ ให้ยกทัพไปช่วยอังกฤษรบกับพม่า เมื่อไปถึงอังกฤษ จะให้ทำอะไรก็ไม่ขัดข้อง จะได้ทำการช่วยรบตาม หน้าทีที่ได้รับ เรื่องราวจะเข้ากรณีศัพทสมัยนี้ว่า “เสียค่าโง่” เท่าไรก็ไม่สามารถคาดเดาได้

และยังกรณีที่พระบาทสมเด็จพระนั่งเกล้า เจ้าอยู่หัวได้ทรงแสดงให้เห็นถึงพระราชอัจฉริยะ ภาพที่ได้ทรงตอบความอังกฤษไปถึงการที่ขอให้ไป ชี้เขตแดนนั้นยิ่งสุดยอด ของสุดยอด สุดที่จะ บรรยายได้

สันดานฝรั่งมันเจ้าเล่ห์เจ้ากลขนาดไหน นักเรียนลองเปรียบเทียบดูกับกรณีเขาพระวิหาร ที่ ฝรั่งเศสมันทูลเชิญเสด็จในกรมพระดำรงราชานุภาพ ไปทรงเสวยน้ำชาที่บริเวณเขาพระวิหาร แล้วถ่ายรูป เอาไว้ ภายหลังนำมาอ้างว่าฝรั่งเศสเป็นเจ้าของฝ่ายเรา เป็นผู้ไปเยี่ยม แม้กระทั่งทุกวันนี้บทบาทของชาติ ต่างประเทศหลาย ๆ ชาติที่ได้กระทำต่อประเทศไทย เราเป็นอย่างไร ก็รู้กันอยู่ เห็นได้ชัดเจน

เรื่องราวของไทยกับพม่านั้น คนไทยก็ได้ ศึกษาเรียนรู้มาจากประวัติศาสตร์กันทุกคน ปัญหา ของชาติไทยเราที่ต้องเสียกรุงไปถึงสองครั้งนั้น เป็น ปัญหาภายในของเราเองเราไม่สามัคคีกลมเกลียว กัน เราเข้มแข็งแก่งแย่ง แย่งแย่งฆ่าฟันกัน แบ่ง พรรคแบ่งพวกกัน ทำที่ที่สุดของการรบราฆ่าฟัน กันเอง ก็มีชาติอื่นมาช่วยได้ในที่สุด บ้านเมืองต้อง สูญเสียทุกสิ่งทุกอย่าง ผู้ที่มีความรู้ มีความชำนาญ ในการปกครองและป้องกันประเทศต้องล้มตายไป ครั้งละมาก ๆ จนกรุงศรีอยุธยาสิ้นคนดี

ปัญหาที่สำคัญที่สุดก็คือการผลัดแผ่นดิน ใน สมัยเป็นเด็กได้จำเรียนวิชาประวัติศาสตร์คุณครูก็ จะหยิบยกเรื่องการแตกความสามัคคีมาสอนอยู่ เสมอ ที่จดจำได้อีกเรื่องหนึ่งก็คือในเวลาที่มีเมืองไทย ผลัดแผ่นดิน บ้านเมืองจะอ่อนแอ ข้าศึก เช่น พม่า เขมร ลาว ก็มักจะยกทัพมารุกล้ำพระราชอาณาเขต อยู่เสมอ

ที่พูดเช่นนี้ก็เพื่อจะนำเสนอให้นักเรียนได้ ทราบว่า ปัญหาที่เคยเกิดขึ้นสมัยกรุงศรีอยุธยา กรุง รัตนโกสินทร์ได้หาทางป้องกันเอาไว้โดยนำเอาหลัก “อเนกชนนิกรสโมสรสมมติ” มาใช้ในการตั้งพระเจ้า แผ่นดิน

กล่าวคือ ให้มีการประชุมเจ้านาย ขุนนาง และพระสงฆ์ราชาคณะ เลือกตั้งเจ้านายพระองค์ใด พระองค์หนึ่งที่เหมาะสมที่สุด ขึ้นเสวยราชย์เป็น พระเจ้าแผ่นดินปกครองประเทศต่อไป การเลือกตั้ง นี้ไม่จำเป็นต้องคำนึงถึงลำดับการสืบราชสันตติวงศ์ แต่

คำนึงถึงความสามารถและความเหมาะสมเป็นเกณฑ์ ดังจะเห็นได้จากตัวอย่างเมื่อสิ้นแผ่นดินพระบาทสมเด็จพระพุทธเลิศหล้านภาลัย ที่ประชุมได้เลือก กรมหลวงเจษฎาบดินทร์ ซึ่งเป็นแต่เพียงพระองค์เจ้าลูกเธอทรงกรม ขึ้นเสวยสิริราชสมบัติเป็นพระบาทสมเด็จพระนั่งเกล้าเจ้าอยู่หัว มิได้เลือกเจ้าฟ้ามงกุฎสมมติวงศ์ซึ่งเป็นพระราชโอรสองค์ใหญ่ในพระอัครมเหสี คือ กรมสมเด็จพระศรีสุริเยนทรขึ้นเสวยราชย์

ประวัติศาสตร์ของเมืองไทยเต็มไปด้วยหลักฐานแห่ง อธิปไตยของปวงชน แม้แต่พระเจ้าแผ่นดินซึ่งเป็นสมบูรณาญาสิทธิราชก็ทรงดำรงตำแหน่งได้ด้วย “อเนกชนนิกรสโมสรสมมติ” ชนทั้งหลายมาประชุมเลือกตั้งขึ้นเป็นที่น่าอัศจรรย์ใจ

การที่นำประวัติศาสตร์มานำเสนอเป็นความรู้แก่นักเรียนนายร้อยนั้น ผู้เขียนคิดถึงตัวเองว่า ในระหว่างการศึกษาก่อนที่จะออกมารับราชการ ล่วงเลยมาถึงเกษียณอายุราชการผู้เขียนไม่ค่อยมีความรู้เกี่ยวกับประเทศรอบบ้านของเรามากนัก และเช่นเดียวกันคนชาติอื่นในเอเชียส่วนใหญ่ไม่ค่อยจะได้รับความรู้ของเพื่อนบ้านใกล้เคียงเท่าที่ควร เชื่อหรือไม่ว่า เคยสอบถามคนพม่าที่มาเช่าบ้านอยู่ใกล้ ๆ พวกเขามาค้าขายขนม ชายไอศกรีม ตามไปว่า รู้จักสมเด็จพระนเรศวรมหาราชหรือไม่ คำตอบเกือบทุกคนคือไม่รู้

จากหนังสือของท่าน ม.ร.ว.คึกฤทธิ์ ปราโมช ที่เขียนไว้ในหนังสือ “พม่าเสียเมือง” (ไม่ทราบว่าเป็นห้องสมุดของ รร.จปร. มีหนังสือฉบับนี้หรือไม่) ท่านได้ลำดับ พระเจ้าแผ่นดินพม่าไว้ในระหว่างเวลาที่กรุงศรีอยุธยาเสียกรุงครั้งที่ ๒ จนถึงองค์สุดท้ายที่เสียเอกราชให้แก่อังกฤษ ที่น่าสนใจก็ตรงที่หลังจากไทยเสียกรุงศรีอยุธยาครั้งที่ ๒ แล้ว กษัตริย์พม่าหลังเวลานั้น เสียพระจริตไปเป็นลำดับหลายพระองค์ และส่วนใหญ่ไม่สนใจทำนุบำรุงบ้านเมืองอีกต่อไป ท่าน ม.ร.ว.คึกฤทธิ์ ปราโมช ท่านได้เขียนเหน็บแนม

ว่า คงเป็นบาปกรรมที่ได้ก่อไว้กับประเทศไทย

ลำดับกษัตริย์พม่าในยุคเสียกรุงครั้งที่ ๒ จนถึงรัชกาลมี ๑๐ พระองค์ ได้แก่ พระราชวงศ์ อลองพระยา ซึ่งสืบสันตวงศ์ ณ กรุงอังวะ ตามลำดับดังนี้

๑. พระเจ้าอลองพระ (อลองพระยา) หรือคนไทยรู้จักกันในนาม มังระ เป็นปฐมกษัตริย์ ขึ้นปราบดาภิเษกเมื่อ พ.ศ. ๒๒๙๕ และสวรรคตใน พ.ศ. ๒๓๐๓

ประวัติศาสตร์ไทยบางฉบับเรียกว่า พระเจ้ามังละ เดิมเป็นนายบ้านชเวโบ หมู่บ้าน มุกโชโบ มีตำแหน่งเป็นนายบ้านและทำไร่ไถนา หมู่บ้านชเวโบนี้ขึ้นกับมอญถึงสองเมือง คือ เมืองโปรมและเมืองตองอู มังละเป็นพม่าก็คับแค้นใจมากจึงได้รวบรวมผู้คนแข็งข้อต่อมอญ ชาวพม่าทยอยมาเข้าร่วมเพิ่มมากขึ้นจนกลายเป็นกองทัพใหญ่ ผู้รบเอาชนะมอญได้ และปราบดาภิเษกเป็นพระเจ้าแผ่นดินเมืองพม่า ตั้งราชธานีขึ้นที่ กรุงอังวะ

พระเจ้ามังละขยายอาณาเขตไปถึงแขวงเมือง มณีปุระ ติดกับอินเดียตะวันตกประมาณ พ.ศ. ๒๒๖๐ ขณะนั้นอังกฤษครอบครองอินเดียอยู่แล้ว จึงน่าจะเป็นกรณีที่เกิดผลกระทบกันระหว่างพม่าและอังกฤษ ต่อมาพระเจ้ามังละได้เข้ากรุงศรีอยุธยาในสมัยรัชกาลสมเด็จพระเจ้าอยู่หัวสุริยamarinทร์ แต่ตีไม่ได้ จนกระทั่งพระเจ้ามังละสวรรคตไปเสียก่อน มาตีได้ในอีก ๑๗ ปีต่อมา

๒. พระเจ้านองดอคยี พระราชโอรสพระเจ้าอลองพระ พ.ศ. ๒๓๐๓-๒๓๐๖

๓. พระเจ้าสินพยูจิน พระราชโอรสพระเจ้าอลองพระ พ.ศ. ๒๓๐๖-๒๓๑๙ พม่าตีกรุงศรีอยุธยาได้ในรัชกาลนี้

๔. พระเจ้าสิงคู พระราชโอรสพระเจ้าสินพยูจิน พ.ศ. ๒๓๑๙-๒๓๒๕ (เสียพระจริต)

๕. พระเจ้าโบตะยะพะยา พระราชโอรสพระเจ้าอลองพระ พ.ศ. ๒๓๒๕-๒๓๒๖ (พระราชโอรสพระเจ้าโบตะยะพะยา ซึ่งได้รับแต่งตั้งเป็นรัชทายาท

ถูกลอบปลงพระชนม์สิ้นรัชกาลแล้ว พระราชนัดดา
ขึ้นเสวยราชย์ต่อไป)

๖. พระเจ้าบาคีตอ พระราชนัดดาพระเจ้า
โบตะยะพะยา พ.ศ. ๒๓๒๖ และถูกสำเร็จโทษใน
พ.ศ. ๒๓๘๐ ในรัชกาลนี้พม่าเสีย ยะไข่และตะนาว
ศรีแก่อังกฤษ ใน พ.ศ. ๒๓๖๘

๗. พระเจ้าทราวดี พระราชนัดดาพระเจ้า
โบตะยะพะยา (เป็นพระอนุชาของพระเจ้าบาคีตอ)
พ.ศ. ๒๓๘๐ เสียพระจริต ถูกสำเร็จโทษ พ.ศ.
๒๓๘๙

๘. พระเจ้าพะคัน พระราชโอรสของพระเจ้า
ทราวดี พ.ศ. ๒๓๘๙ เสียพระจริตถูกถอดออกจาก
ราชสมบัติ พ.ศ. ๒๓๙๖ สวรรคตในต้นรัชกาลพระ
เจ้าสีป่อ ในรัชกาลนี้พม่าเสียเมืองพะโค หรือพม่าใต้
ให้แก่อังกฤษ

๙. พระเจ้ามินดง พระราชโอรสพระเจ้าทราวดี
พ.ศ. ๒๓๙๖-๒๔๒๑

๑๐. พระเจ้าสีป่อ พระราชโอรสพระเจ้ามิน
ดง พ.ศ. ๒๔๒๑ ครองราชย์ได้ ๗ ปี ถึง พ.ศ. ๒๔๒๘
พม่าเสียกรุงอังวะและพระราชอาณาจักรทั้งสิ้นแก่
อังกฤษ

ในสมัยสุดท้ายก่อนเสียเอกราชให้แก่อังกฤษ
นั้น พระเจ้าสีป่อ ทรงใช้จ่ายเงินทองในท้องพระคลัง
จนหมดแทบจะไม่มีเหลือ พระนางศุภยาลัตพระมเหสี
ทรงซื้อเครื่องเพชรอยู่เรื่อย ๆ และพระเจ้าสีป่อก็
โปรดของแปลก ๆ ใหม่ ๆ ที่มีราคาแพงจากยุโรป ใน
วังมีการละเล่นละครเพื่อนรำกันทุกวัน แม้กระทั่งใน
เวลาที่ประหารพระราชวงศ์ในตอนต้นรัชกาลถึง ๓
วัน ๓ คืน ก็บรรเลงมโหรีกลบเสียงโหยหวนที่หลัง
พระราชวัง (รายละเอียดหาอ่านได้จากหนังสือ
“พม่าเสียเมือง” ของ ม.ร.ว.คึกฤทธิ์ ปราโมช)

“วิธีหาเงินเข้าท้องพระคลังของพระเจ้าสีป่อ
คือ การออกห่วยเบอร์”

ราษฎรพม่าชอบเล่นการพนันอยู่แล้ว ขุนนาง
กราบบังคมทูลว่า ถ้าทรงเป็นเจ้าของการพนันเสียเอง

ก็จะหาพระราชทรัพย์ได้มาก ไม่มีวันจะขาดแคลน
อีกต่อไป

ห่วยเบอร์ในเมืองพม่าเริ่มออกจำหน่ายใน
พ.ศ. ๒๔๒๒ พอออกจำหน่ายพม่าทั้งเมืองก็คลั่ง
ห่วยกันจนไม่คิดทำมาหากิน มันง่ายดีที่จะเป็นมหา
เศรษฐี

ห่วยเบอร์เมืองพม่ามีสองชนิด คือ ห่วยใหญ่
และห่วยเล็ก ห่วยใหญ่ออกโดยรัฐบาลออกวางวัล
เดือนละครั้ง โดยพระเจ้าแผ่นดินพม่า หรือเรียกว่า
รัฐบาลดูเข้าท่ากว่าผู้ดำเนินการให้ผู้มีทุนรอนรับ
สลากไปขายต่อเป็นยี่ป่วนั้นแหละ คนที่ถูกวางวัลที่
หนึ่งประจำเดือนนั้น ๆ รัฐบาลยกย่องให้เป็นเศรษฐี
เรียกว่า “เจ้าคุณเศรษฐี” จะได้ขึ้นหลังช้างแห่ไปรอบ
เมืองด้วย

ส่วนห่วยเล็ก ออกโดยราษฎรที่ไปขออนุญาต
เสียค่าธรรมเนียมให้แก่ท้องพระคลังแล้วก็ขายเบอร์
ห่วยได้ โดยมีเบอร์อยู่ ๖๐ เบอร์ ใครแทงถูกได้ง่าย
๔๘ ต่อ ห่วยเล็กนี้ออกทุกวัน วิธีการออกห่วยก็
แปลกดี โดยชักกล่องใบหนึ่งบรรจุลูกโลหะกลมไว้
๖๐ ลูก มีลูกหนึ่งเป็นกาไหลทอง การออกห่วยก็
เรียกเบอร์ไปตามลำดับทีละเบอร์ พร้อมกับแย่ง
กล่องให้ลูกกลมโลหะตกออกมาจากกล่อง ๑ ลูก ถ้า
มิใช่ลูกกาไหลทองก็เรียกเบอร์ลำดับต่อไป พร้อมกับ
เขย่าให้ลูกกลมออกจากกล่องอีก เมื่อใดที่ลูกกาไหล
ทองตกออกมา เบอร์นั้นถือเป็นเบอร์ได้รับรางวัล

ความวุ่นวายเพราะการพนันมีเรื่องราว
ผู้คนหมดเนื้อหมดตัว เจ้ามีย้ายบ้านหนี ความเป็น
อยู่ ขนบธรรมเนียมประเพณี วัฒนธรรมเสียหาย
หมด แต่การออกห่วยเบอร์อยู่ได้ไม่นานก็เสื่อม
คลายไป ผู้คนคงหมดทรัพย์สิ้นไปมาก พม่าเปลี่ยน
วิธีหาเงินเข้าท้องพระคลัง เป็นการเรียกเก็บภาษี
อากรสูงขึ้น มีการขายสัมปทาน เช่น ป่าไม้ เหมือง
แร่ ฯลฯ จนในที่สุดก็จบสิ้น

ที่ได้หยิบยกเรื่องราวของพม่ามาให้นักเรียน
ได้รับรู้รับทราบบ้าง คิดว่าเป็นการกระตุ้นสำนึกของ

ผู้ที่ได้รับใช้ประเทศชาติในฐานะข้าราชการในอนาคตอันใกล้นี้ ใครสนใจลองหาหนังสือฉบับที่เอ่ยถึงไปนั้น ลองอ่านดู ถ้าในห้องสมุดไม่มี ก็ลองหาจากที่อื่นดูบ้างความจริงมีสาระสำคัญที่น่ารู้มากกว่าที่ได้เขียนไปอีกเยอะ แต่ในระดับนักเรียนนายร้อยขอเสนอไว้เพียงเท่านี้ ใครสนใจก็ต้องหมั่นเพียรค้นคว้าเอง กับนักเรียนนายร้อยผู้เขียนมีประสบการณ์ในอดีตมาก ได้พร่ำสอนเรื่องที่เราเห็นว่าสำคัญมาก ๆ ในต่างวันต่างเวลาหลายครั้งหลายหน แต่นักเรียนไม่ค่อยจะสนใจฟังเท่าใดนัก หลังจากออกรับราชการแล้วบางคนไปประสบปัญหาตรงเรื่องนั้น ๆ พอดี ค้นหาตำรากันจุกจุก สมน้ำหน้า มันก็เป็นอย่างนี้แหละ อย่าได้ถือสาเลย

ทั้งทำฉบับนี้ ขอเล่าเรื่องคาสีโน ที่ได้ผ่านพบมาให้ฟังเป็นแนวคิด ในราว พ.ศ. ๒๕๒๐ หรือประมาณเกือบ ๔๐ ปีแล้ว ผู้เขียนเป็นนักกีฬาฟิสิกส์ทีมชาติ ไปแข่งขันยิงปืนเซียพเกมส์ที่ประเทศอินโดนีเซีย (สมัยก่อนเรียกว่า เซียพเกมส์ มาเรียกซีเกมส์ ภายหลังที่มีชาติสมาชิกเพิ่มขึ้น) ผู้ควบคุมนักกีฬาไทยทั้งหมดคือ ท่านพลอากาศเอก ทวี จุลทรัพย์ ท่านเป็นประธานโอลิมปิกประเทศไทยด้วย หัวหน้านักกีฬาไทยคือ ท่านพันเอก อนุ รมยานนท์ ซึ่งท่านได้สั่งให้ผู้เขียนเป็นผู้เก็บหนังสือเดินทางนักกีฬาและเจ้าหน้าที่ทุกคนไว้ แม้กระทั่งของท่านพลอากาศเอก ทวี จุลทรัพย์ ผู้เขียนก็ต้องเป็นผู้เก็บรักษาไว้ รวมจำนวนจำได้ว่าประมาณสี่ร้อยกว่าเล่ม ท่านพันเอก อนุ รมยานนท์ สั่งผู้เขียนไว้เป็นหนักหนาว่าใครจะมาขอหนังสือเดินทางไปไม่ได้ ต้องเก็บไว้เป็นส่วนรวม ผู้เขียนเองก็สงสัยที่ต้องมีภาระอย่างนั้น ท่านก็อธิบายว่า ที่ประเทศอินโดนีเซีย มีบ่อนคาสีโน จะมีนายหน้ามาขอหนังสือเดินทางจากนักกีฬาไปเป็นทีม ๆ ประมาณวันหนึ่งหรือสองวันก็จะนำมาคืนให้พร้อมกับเงินขวัญถุง Pocket Money มาให้คนละพันหรือสองพันบาทต่อคน เราก็ว่ามันก็ดีนะ จะได้มีเงินซื้อของที่ระลึกกลับไปฝากบ้าน ฝาก

เพื่อน แต่ที่ไหนได้เมื่อผู้หลักผู้ใหญ่ชี้แจงว่า นั่นคือการโกงเงินรายได้ของบ่อนคาสีโน โดยการดำเนินการของคาสีโนเอง กล่าวคือ วันนี้รายได้เป็นเงิน ๑๐ ล้านบาท บ่อนจะอ้างว่ามีผู้ถือหนังสือเดินทางประเทศไทย หมายเลขนั้น ๆ เล่นได้เงินไป สองแสนบ้าง สามแสนบ้าง สรุปว่าวันนั้น รายได้ควรจะเป็น ๑๐ ล้าน ตามความเป็นจริง จะเหลือประมาณสมมติว่า เหลือ ๕ ล้าน เป็นต้น ซึ่งทำให้บ่อนจ่ายภาษีให้รัฐน้อยลง หลักฐานคือหนังสือเดินทางถูกประทับตราบ่อน และเขาจดหมายเลขหนังสือเราเอาไว้ อีกตัวอย่างหนึ่งเวลาไปเที่ยวประเทศมาเลเซีย ทุกทัวร์จะได้ขึ้นไปเที่ยวบ่อนเกนต์ติ้งไฮแลนด์ เข้าไปกินฟรี ดูการละเล่นฟรี ไม่เล่นการพนันไม่ว่า แต่หนังสือเดินทางถูกประทับตราบ่อนไปแล้ว

จะจริงเท็จอย่างไรก็ไม่ทราบ แต่กรณีดังกล่าวนี้ ในปีนั้น หนังสือเดินทางของนักกีฬาไทยที่เก็บไว้กับผู้เขียน บริสุทธิ์ผุดผ่องทุกเล่ม ตามคำสั่งของผู้บังคับบัญชา

ที่มาเล่าเป็นความรู้ ไม่ต้องการติเตียนอะไรใคร เวลามีเหตุข้อโกงเกิดขึ้น ผู้เขียนก็จะชมตัวเองว่าเป็นคนดี เราไม่เคยไปเกี่ยวข้องกับเรื่องเช่นนั้นเลย ลอตเตอรี่เราก็ไม่เคยซื้อ ราคาจะถูก ราคาจะแพง ก็ไม่วิตกทุกซักรื้อน และไม่ปีติยินดี สุรา บุหรี่จะขึ้นราคา จะขาดตลาด ก็ไม่ยินดีร้าย จึงคิดเอาเองว่า นี่แหละคือนิพพาน เรานิพพานจาก หวย บุหรี่ เหล้า ฯลฯ เราหลุดพ้นไปจากมัน เราทำได้ไม่ทุกเรื่อง แต่สมเด็จพระสัมมาสัมพุทธเจ้า ท่านทำได้หมดทุกเรื่อง ท่านจึงเป็นผู้ที่นิพพานอย่างแท้จริง

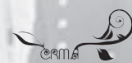



บทที่ ๕

ใช้คนถูก สามก๊กเกิด

การบริหารทรัพยากรมนุษย์ ใน สามก๊ก

พล.ต.หลักแก้ว อัมโรสถ

- (ต่อจากเล่มที่แล้ว) -

๒. ชุนฮกช่วยโจโฉครองภาคเหนือ

โจโฉผู้ยิ่งใหญ่แห่งยุคสามารถปราบภาคเหนือให้เป็นเอกภาพได้ แม้จะเนื่องมาจากการเกื้อหนุนของสถานการณ์ แต่สติปัญญาอันเฉียบคมของเขาก็เป็นมูลเหตุสำคัญที่ทำให้เขาได้รับความสำเร็จ การแสดงออกซึ่งสติปัญญาอันเฉียบคมของโจโฉอย่างหนึ่งก็คือ สันทัดในการใช้คน ฉะนั้นจึงมีบุคลากรเป็นอันมากพากันเข้าไปห้อมล้อมอยู่กับโจโฉ ดังประหนึ่งดาวล้อมเดือน พวกเขาต่างเสนอบุบายและนโยบายอันมากหลายแก่โจโฉ ได้สร้างคุณูปการอันไม่อาจลบเลือนได้แก่การก่อตั้งอำนาจตระกูลโจขึ้นมา

ในหมู่ผู้คนที่อยู่กับโจโฉนั้น ความดีความชอบของชุนฮกนับว่าใหญ่หลวงที่สุด การที่โจโฉสามารถจะรวบรวมภาคเหนือให้เป็นเอกภาพได้นั้นความจริงแล้วก็ได้อาศัยการกำหนดนโยบายของชุนฮกเป็นสำคัญ

โจโฉเมื่อเห็นชุนฮกมาขอสวามิภักดิ์ด้วย ก็ประเมินค่าของเขาไว้เป็นอย่างดีสูงเป็น “เดียวเหลียงของข้าพเจ้า” (เดียวเหลียงเป็นที่ปรึกษาที่กว้างแผน

ซึ่งช่วยพระเจ้าฮั่นเกาโจ้วหวลิวังรบชนะเสียดียงหยี่ ชินครองราชบัลลังก์เป็นปฐมกษัตริย์ราชวงศ์ฮั่นในที่สุด)

ในสมัยราชวงศ์เว่ย จิ้นและราชวงศ์เหนือได้บรรยายกาตที่ใฝ่ในการประเมินคุณค่าของคนเป็นที่นิยมกันมาก จึงมีคนจำนวนมากไม่น้อยได้ชื่อว่าเป็นคนรู้จักคน

การประเมินคุณค่าคนของพวกเขาอาศัยเหตุผลอะไร? เหตุไฉนการประเมินของพวกเขาส่วนใหญ่มักต้อง?

เรื่องนี้ก็น่าคิดว่าอยู่ไม่น้อย เพราะการใช้คนจะต้องเริ่มต้นจากการรู้จักคน เมื่อไม่รู้จักคนก็ยากที่จะใช้คน

ในยุคสามก๊ก ผู้กล้าทั้งหลายที่ชิงกันตั้งตนเป็นใหญ่ในแผ่นดิน เมื่อจะเป็นใหญ่ ก็ต้องมีบุคลากร จึงต่างพากันแสวงหาบุคลากรให้มารับใช้ตน และเมื่อจะใช้คน ก็จะต้องรู้ความสามารถของคนที่จะใช้ จึงจะสามารถใช้คนได้ตามความสามารถ

การที่โจโฉขนานนามชุนฮกว่า “เดียวเหลียงของข้าพเจ้า” มิใช่เกิดจากความประทับใจ หรือ

เพราะขุนสกลทำดีต่อทุกคน หรือเพราะเขาพูดจางาน่าฟังก็หาไม่ แต่ได้พิจารณาจากการแสดงออกของขุนสกลในอดีต “ตำนานสามก๊ก” ของหลอก้วนจงมิได้ให้ข้อมูลเกี่ยวกับเรื่องราวของขุนสกลไว้ แต่ใน “จดหมายเหตุสามก๊ก” ของเฉินเซียว ได้กล่าวไว้อย่างชัดเจนว่า ก่อนหน้าที่ขุนสกลจะไปอยู่กับโจโฉ สติปัญญาความสามารถของเขาก็ได้รับความสนใจจากคนทั้งหลายแล้ว เขาคาดคะเนเหตุการณ์ได้อย่างแม่นยำ

เมื่อตั้งโต๊ะเริ่มยึดอำนาจราชสำนัก ขุนสกลซึ่งเป็นนายอำเภออยู่ที่เมืองคังฟูก็ทิ้งตำแหน่งขุนนางลากลับบ้านเดิม เขาบอกแก่ชาวบ้านทั้งหลายว่า “อาณาเขตตนเองขณะนี้ จะเป็นแดนแห่งการรบพุ่ง เมื่อเกิดการเปลี่ยนแปลงขึ้นในแผ่นดิน ท้าพต่าง ๆ ก็จกรุกรบไปมาอยู่มิขาด ควรจะรีบหลีกเลี่ยงเสีย จะรอดเข้าอยู่มิได้”

ชาวบ้านส่วนใหญ่ยังอาศัยในบ้านเกิดของตน ลังเลมิยอมจากไป ขุนสกลจึงนำผู้คนในตระกูลอพยพไปอยู่ในกิจิว ต่อมาเองจนก็ได้กลายเป็นแหล่งซึ่ง “ท้าพต่าง ๆ รุกรบไปมาอยู่มิขาด” จริง ๆ ชาวบ้านส่วนใหญ่จึงต้องประสบเคราะห์กรรมเพราะไม่เชื่อขุนสกล มีแต่ขุนสกลเท่านั้นที่รอดตัวมาได้

เมื่ออ้วนเสี้ยวยึดกิจิวได้แล้ว ก็ให้ความสำคัญแก่ขุนสกลเป็นอันมาก ให้การต้อนรับในฐานะแขกผู้ทรงเกียรติของตน แต่ขุนสกลประเมินว่า “อ้วนเสี้ยวคิดการใหญ่มิได้” จึงทิ้งอ้วนเสี้ยวไปอยู่กับโจโฉ จุดจบของอ้วนเสี้ยวก็เป็นดังที่ขุนสกลได้คาดการณ์ไว้

เหตุการณ์ทั้งสองเรื่องดังกล่าว แสดงว่าขุนสกลมีสติปัญญาความสามารถเหนือคน ฉะนั้นการที่โจโฉยกย่องให้เป็น “เตียวเหลียง” จึงไม่เกินเหตุเลย เมื่อขุนสกลกลับไปอยู่กับโจโฉ เริ่มด้วยการเป็นขุนนางตำแหน่งชื่อหมา (ฝ่ายพลาธิการทหาร) ต่อมาเลื่อนตำแหน่งเป็นช่างซู (เสนาบดี) เมื่อโจโฉมีเรื่องสำคัญอะไรตัดสินใจไม่ถูกก็มักจะมาปรึกษาเขา “จดหมายเหตุสามก๊ก” เขียนไว้ว่า “ขณะที่โจโฉกรีธาทัพ ออกรบแดนไกล ก็มอบอำนาจทั้งฝ่ายพลเรือนและทหาร

ให้ขุนสกลสิ้น”

เมื่อโจโฉก่อการใหญ่ขึ้นใหม่ ๆ กำลังทหารไม่มาก พื้นที่ก็เพียงแค่งุ่ฉิว โจโฉคิดจะไปตีเมืองซีจิว ซึ่งโตเกียวถึงแก่กรรมไปแล้ว เล่าปี่รับหน้าที่เป็นเจ้าเมืองอยู่ กำลังก็มีได้ด้อยไปกว่าโจโฉ การตีซีจิวจึงมิใช่เรื่องง่าย อีกทั้งลิโป้ซึ่งเคยถูกโจโฉตีพ่ายไปก็ยังไม่ยอมเลิกแล้วต่อกัน ตั้งทัพอยู่ที่เมืองซันหยง ยังคงจับตาดูอยู่เขม็ง ดังเสีอรอดตะครุบเหยื่อ หากโจโฉตีเมืองซีจิว ลิโป้ก็อาจจะอาศัยช่องว่างลอบเข้าตีกุ่ฉิวได้

ขุนสกลคัดค้านอย่างเต็มที่ เขายกแม่น้ำทั้งห้ามาสาธยายว่า “ในอดีต เมื่อครั้งพระเจ้าอันเถาโจ้วรักษากวนจง พระเจ้ากวางอู่ตี้ยึดบริเวณลุ่มน้ำไว้ได้ ก็ด้วยการตั้งหลักเพื่อครองแผ่นดิน เมื่อรุกก็จะพิชิตเข้าศึก เมื่อถอยก็จะสามารถปกป้องบ้านเมือง แม้จะมีความยากลำบาก แต่ก็เกื้อหนุนภารกิจอันยิ่งใหญ่ได้ ท่านเพิ่งได้กุ่ฉิวใหม่ ๆ ซึ่งพื้นที่นี้มีความสำคัญทางทหารเป็นอย่างยิ่ง เปรียบได้กับกวนจงและลุ่มน้ำในอดีต บัดนี้ท่านคิดจะตีซีจิว หากทิ้งไพร่พลไว้มากก็ไม่พอใช้ ทิ้งไพร่พลไว้หน่อยลิโป้ก็จะฉวยโอกาสเข้าตียึดเอาไป กุ่ฉิวก็จะสูญสิ้น แม้ท่านตีซีจิวไม่ได้ ท่านจะกลับไปไหน? เวลาถึงโตเกียวจะสิ้นชีวิตแล้วแต่ก็มีเล่าปี่รักษาอยู่ ราษฎรในซีจิวเล่ากันนอบน้อมภักดีด้วยเล่าปี่ จักสู้ตายเพื่อเล่าปี่เป็นมั่นคง ท่านจะทิ้งกุ่ฉิวไปตีซีจิวเท่ากับทิ้งใหญ่ไปเอาเล็ก ทิ้งกอบไปเอากำ เอาความปลอดภัยไปแลกกับอันตราย ขอให้ท่านใคร่ครวญจงหนัก”

คำของขุนสกล “เต็มไปด้วยเหตุผล แสดงผลได้เสียให้ประจักษ์” โจโฉจึงยกเลิกการโจมตีซีจิว สร้างความมั่นคงให้แก่ฐานะของตนในกุ่ฉิวก่อน “ตั้งหลักเพื่อครองแผ่นดิน” เฉกเช่นพระเจ้าอันเถาโจ้วและพระเจ้ากวางอู่ตี้ จึงสามารถ “สำเร็จซึ่งภารกิจอันยิ่งใหญ่” ได้ เมื่อโจโฉดำเนินตามนโยบายนี้จึงเข้มแข็งขึ้นทุกวัน

ภายหลังต่อมาในสมัยราชวงศ์หมิง จูหยวนจางปฐมกษัตริย์แห่งราชวงศ์หมิงรับนโยบายของจู

เชิงให้ “สร้างกำแพงให้สูง เก็บเสบียงให้มาก อย่าตั้งตนเป็นอ่องเรียว” ซึ่งที่จริงแล้วก็คือการนำนโยบาย “ตั้งหลักเพื่อครองแผ่นดิน” มาใช้ซ้ำนั่นเอง จุฬยวนจางจึงสามารถสถาปนาราชวงศ์หมิงขึ้นมาได้

ส่วนหลี่จื้อเจิงซึ่งเป็นหัวหน้าการลุกขึ้นสู้ของชาวนาในปลายสมัยราชวงศ์หมิงแม้จะสามารถตีปักกิ่งได้จนพระเจ้าหมิงฉงเจินฮ่องเต้ต้องแขวนพระศพสวรรคตโค่นราชวงศ์หมิงลงไปได้ก็ตาม แต่เนื่องจากมิได้มีฐานที่มั่นอันมั่นคงอยู่แม้สักแห่งเดียว จึงไม่อาจจะต้านทานการตีขนาบทั้งภายในและภายนอกจากคนชายชาติคู่ชานกั๋วซึ่งสมคบกับทหารแมนจู จึงแตกกระเจิงไปในที่สุด

ฉะนั้นการที่ซุนฮกสุรูปประสบความสำเร็จการครองอำนาจ “ตั้งหลักเพื่อครองแผ่นดิน” จึงมิใช่แต่การเสนอการกำหนดนโยบายทางยุทธศาสตร์ให้แก่โจโฉเท่านั้นมันยังเป็นกฎข้อหนึ่งที่ว่า “สำเร็จซึ่งภารกิจอันยิ่งใหญ่” พึงยึดถือปฏิบัติอย่างมิโยกคลอนด้วย

ก็เพราะโจโฉใช้นโยบายของซุนฮกดังกล่าวตั้งทัพในซานตง สะสมกำลังนายและพลต่างก็กล้าแข็ง ซึ่งในตอนนี้อเอง ลีจู่ยกก็สู้รบกันอุตลุดราษฎรพากันเดือดร้อนไปทุกหย่อมหญ้า พระเจ้าเหียนเต๋ก็ตกระกำลำบากกระเห่ระรอน จะต้องเสด็จกลับเมืองลกเอี้ยงอีก เมื่อโจโฉรู้ข่าวนี้ ก็เรียกพวกที่ปรึกษาทั้งหลายมาหารือ

ซุนฮกจึงเสนอว่า “ในอดีตจีนเหวินกงรับโจวเซียงอ่องไว้อุปการะจึงทำให้เหล่าเจ้าครองแคว้นยอมสยบ พระเจ้าอันเกาโจ้วเป็นกษัตริย์ผู้ทรงคุณธรรมจึงทำให้อาณาประชาราษฎร์น้อมนบด้วยใจ บัดนี้โอรสสวรรค์ตกทุกซี้ได้ยากท่านควรจะอาศัยโอกาสนี้แสดงคุณธรรมให้ประจักษ์ เทิดทูนโอรสสวรรค์ตามความปรารถนาของคนทั้งหลาย นี่เป็นนโยบายชั้นเลิศ หากมีดำเนิการก่อนคนอื่นก็จะชิงตัดหน้าทำก่อนเรา” โจโฉฟังแล้วก็มีความยินดีเป็นอย่างยิ่ง จึงตัดสินใจกรีธาทัพไปรับพระเจ้าเหียนเต๋ในเวลาไม่ช้าต่อมา

ซุนฮกนั้นเป็นผู้จงรักภักดีต่อราชวงศ์ฮั่น การที่เขาเข้ามาอยู่ด้วยกับโจโฉ เพราะโจโฉเคยมีพฤติกรรมอันห้าวหาญในการกำจัดศัตรูของแผ่นดินที่เขาเสนอให้โจโฉ “เทิดทูนโอรสสวรรค์ตามความปรารถนาของผู้คนทั้งหลาย” ก็เกิดจากความจงรักภักดีต่อราชวงศ์ฮั่น

สำหรับโจโฉที่ยอมรับนโยบายนี้ ก็เพื่อ “บังคับโอรสสวรรค์เพื่อบัญชาเจ้าครองแคว้น” ก่อนหน้านี้ เตียนห้องก็เคยให้คำแนะนำทำนองเดียวกันแก่อ้วนเสี้ยวแต่อ้วนเสี้ยวไม่รับฟัง ทว่าโจโฉรับนโยบายนี้ เห็นชัดว่าโจโฉฉลาดกว่าอ้วนเสี้ยวหลายขุมอยู่

ในเวลานั้น ราชวงศ์ฮั่นความจริงก็เหลืออยู่แต่ชื่อ หาได้มีอำนาจที่แท้จริงแต่ประการใดไม่ แต่ “ถึงก็อแม้จะตายเปลือกกียัง” ซุนนางราชวงศ์ฮั่นยังคงไม่ลืมนึกว่าตนเป็นข้าราชบริพารของราชวงศ์ฮั่น แม้แต่พวกที่ตั้งตนเป็นใหญ่เฉือนพื้นที่ไปครองเป็นอิสระ โดยภายนอกแล้วส่วนใหญ่ก็ยังคงแสดงว่า “ยกย่องราชวงศ์ฮั่น” อยู่ อีกทั้งในเวลานั้นมีการรบพุ่งกันมิได้วันแต่ละวัน คนตายรายเรียงอยู่เกลื่อนทุ่ง อาณาประชาราษฎร์จึงต่างใส่ใจในความสงบสุขโดยทั่วหน้า

ฉะนั้นเมื่อโจโฉอุทธรณ์ “ยกย่องราชวงศ์ฮั่น” ขึ้นมาอย่างโดดเด่น เพื่อรวมแผ่นดินให้เป็นเอกภาพ จึงมิใช่แต่จะสามารถ “บัญชาเหล่าเจ้าครองแคว้น” ได้เท่านั้น ยังสามารถได้จิตใจจากราษฎรทั้งหลายอีกโสดหนึ่งด้วย

ในสมัยพระเจ้าฮั่นเต้และเลนเต้ ได้เกิดการจลาจลขึ้นสองครั้งโดยพวกซันที่ พวกซุนนางสืบตระกูลต้องได้รับภัยพิบัตินองหนัก พวกซุนนางสืบตระกูลจึงแค้นพวกซันที่ยิ่งนัก โจโฉถือกำเนิดมาจากครอบครัวซันที่ จึงถูกเหยียดหยามจากพวกซุนนางเสมอมา การรวบรวมพวกซุนนางเข้ามาเป็นสมัครพรรคพวกจึงยากลำบากยิ่งนัก ทว่านับแต่เขา “เทิดทูนโอรสสวรรค์ตามความปรารถนาของคนทั้งหลาย” สภาพก็เกิดการเปลี่ยนแปลงไป พวกซุนนาง

เริ่มเข้าหาฝากเนื้อฝากตัวกับโจโจ

“สรรพลึงรวมกันโดยประภท มนุษย์แยกกัน โดยกลุ่มชน” ใช้คนแบบใดก็จะนำมาซึ่งสมัครพรรคพวกในแบบนั้น ด้วยการเสนอแนะของขุนสกล บุคลากรผู้มีความสามารถเฉกเช่นกุญแจ และสูมา้อ รวมทั้งบัณฑิตผู้มีสติปัญญาอื่น ๆ จึงพากันมาสวมักดีด้วยโจโจ ในเวลาเพียงไม่กี่ปี บัณฑิตผู้มีสติปัญญาที่โจโจรับไว้มีมากกว่าของขุนทวนและเล่าปี่เสียอีก

การที่โจโจรับนโยบายของขุนสกลจึงมิใช่แต่จะยึดกุมการเป็นฝ่ายกระทำในทางการเมืองเท่านั้น หากยังได้รับการสนับสนุนอย่างกว้างขวางจากปัญญาชนทั่วไป อันเป็นเงื่อนไขที่เป็นประโยชน์แก่การรวบรวมภาคเหนือให้เป็นเอกภาพของโจโจ

การรบแตกหักที่กัวต้อ เป็นหัวเลี้ยวหัวต่อแห่งความเป็นความตาย ใครแพ้ใครชนะ ระหว่างอ้วนเสี้ยวกับโจโจ

โจโจตั้งมั่นอยู่ที่กัวต้อตั้งแต่เดือนแปดจนถึงปลายเดือนเก้า โพรพลก็อ่อนระหอยโรยแรง เสี่ยงอาหารก็ร่อยหรอ ใจคิดอยากจะทิ้งกัวต้อถอยกลับไปสูโตแต่ก็ลังเลมิอาจตัดสินใจได้ จึงส่งคนไปหารี้อกับขุนสกลยังเมืองสูโต

ขุนสกลตอบมาเป็นหนังสือมีสาระสำคัญว่า อ้วนเสี้ยวต้องการจะรบแตกหักกับโจโจ โจโจจะแสดงความอ่อนแอให้เห็นไม่ได้เป็นอันขาด มิฉะนั้นอ้วนเสี้ยวจะฉวยโอกาสเข้าตีก็พ่ายแก่อ้วนเสี้ยวไป อ้วนเสี้ยวทหารมากแต่ก็ใช้ไม่เป็น เวลานี้เพียงแต่โจโจรักษาพื้นที่ไว้อย่างมั่นคงมิให้อ้วนเสี้ยวคืบหน้าไปได้ เมื่อเหตุการณ์คับขันก็จะเกิดการเปลี่ยนแปลงขึ้น

โจโจเมื่อได้รับหนังสือของขุนสกลก็ดีใจ สั่งให้ทหารรักษาที่มั่นไว้อย่างเข้มงวดตามคำของขุนสกล “เมื่อเหตุการณ์คับขัน ก็จะเกิดการเปลี่ยนแปลง” ก็เกิดขึ้นจริง ๆ ปรากฏว่าในทัพอ้วนเสี้ยวเกิดการแตกแยกกันจนไม่อาจจะรวมกันติด

เขาฮิวตีตัวจากอ้วนเสี้ยวมาหาโจโจ เสนอกล

อุบายให้เผาเสบียงอ้วนเสี้ยว โจโจจึงนำทัพไปเผาเสบียงอ้วนเสี้ยวที่อัวเจ่า ทำให้โพรพลอ้วนเสี้ยวเกิดระส่ำระสายกันไปทั้งกองทัพ ครั้นแล้วก็ระดมกำลังเข้ารุกตี อ้วนเสี้ยวแม้ทหารจะมีมากกว่า ก็ต้องพ่ายแพ้ไปอย่างย่อยยับ

ถ้าแม้ว่าโจโจไม่ฟังคำแนะนำของขุนสกล ทิ้งกัวต้อถอยกลับไปสูโต อ้วนเสี้ยวก็จะฉวยโอกาสไล่ซ้ำเติม โจโจก็คงจะเสี่ยงความพ่ายแพ้ไม่พ้น ซึ่งโจโจเองก็ยอมรับในภายหลัง ในรายงานที่โจโจถวายแก่พระเจ้าเหียนเต๋ได้เขียนไว้ว่า “หากข้าพระองค์ถอยออกจากกัวต้อ อ้วนเสี้ยวก็จะได้โจรุกเข้ามา ฐปรการณ์จึงมีแต่ความพ่ายแพ้ หาได้มีที่ที่ว่าจะชนะไม่”

ขุนสกลไม่เหมือนกับขงเบ้งและโลซก ที่ให้พิมพ์เขียวการครองแผ่นดินแก่เล่าปี่และขุนทวน แต่การกำหนดนโยบายใหญ่ ๓ เรื่อง คือ “ตั้งหลักเพื่อครองแผ่นดิน” “เทิดทูนโอรสสวรรค์ตามความปรารถนาของคนทั้งหลาย” และ “รักษากัวต้อรอดูการเปลี่ยนแปลง” อยู่ในปริวิตถลยุทธศาสตร์ เป็นเรื่องใหญ่เกี่ยวกับความเป็นความตายความรุ่งเรืองหรือเสื่อมโทรมของวุยก๊กของโจโจ

คุณงามความดีของขุนสกลในกรณีเหล่านี้ จึงมิได้ต่ำต้อยน้อยหน้าไปกว่า “การสนทนา ณ หลงจง” ของขงเบ้ง หรือ “นโยบายบนยี่ภู่” ของโลซกเลย

ฉะนั้นที่ว่าขุนสกลเป็นนักการทหารและนักยุทธศาสตร์ผู้ยิ่งใหญ่เสมอด้วยขงเบ้งกับโลซกนั้น ก็ด้วยเหตุผลดังกล่าว และกั้นนโยบายใหญ่ทั้งสามที่ขุนสกลกำหนดขึ้น หากมิใช่โจโจผู้สติปัญญาอันเฉียบคมแล้วไซ้ร้ ก็ไม่อาจจะนำไปใช้ได้

**เจ้านายสามานย์ไม่อาจให้ยอดอัจริยะ
เจ้านายผู้ชาญฉลาดจึงให้ยอดอัจริยะเป็น แต่
โบราณกาลมาเป็นเช่นนี้แล้ว**

- (อ่านต่อเล่มหน้า) -

เสนาศึกษา

พลอากาศตรี ณีรัฐอรุณรัตน์ ถวิลหวัง
กรรมการและผู้ช่วยเลขาธิการคณะกรรมการแห่งชาติ
ศึกษาความเป็นไปได้ในการขุดคลองกระะ

ย้อนตำนาน

การสร้างคลองเชื่อม ๒ ฝั่งทะเลของโลก

ประจักษ์แจ้งเห็นจริงว่า นำมาซึ่งความเจริญด้านเศรษฐกิจและสังคม

รวมพลังผลักดัน **“คลองกระะ”** คือ โอกาสทองของไทย
เพื่อความมั่นคง มั่งคั่ง และยั่งยืน

คิดทำการใหญ่ อย่าสนใจเรื่องเล็กน้อย

ตาสามารถมองเห็นสิ่งที่ไกลได้ แต่ไม่สามารถมองเห็นคิ้วของตน
คนส่วนใหญ่ใส่ใจกับผลได้ระยะสั้นเท่านั้น แต่คนฉลาดอย่างแท้จริงจะมองไปยังอนาคต

(คำคมขงเบ้ง)

เวลาแห่งการปฏิรูปประเทศไทยของ
รัฐบาล พลเอก ประยุทธ์ จันทร์โอชา ได้เริ่มนับ
นับถอยหลัง (Count Down) ตาม Road map
ของคณะกรรมการความสงบแห่งชาติ (คสช.) ที่มี
สัญญาประชาคมไว้กับสังคมไทยและสังคมโลก นั่น
คือ จะมีการประกาศใช้รัฐธรรมนูญฉบับปฏิรูป
ประเทศและเลือกตั้งทั่วไป ประมาณ เดือน
มิถุนายน พ.ศ. ๒๕๖๐ ซึ่งเมื่อนับเวลาถอยหลังแล้ว
จะเหลือเวลาอีกประมาณ ๑ ปี ๖ เดือน เท่านั้น

ปัญหาต่าง ๆ ที่รุมเร้ารัฐบาลทั้งในอดีต ๙ ปี
ที่ผ่านมา และกำลังเป็นไป ในปัจจุบันนี้มีมากมาย
กายกอง โดยเฉพาะปัญหาการสร้างความปลอดภัย
ของสังคมไทย ปัญหาการทุจริต ปัญหาด้าน
เศรษฐกิจ ปัญหาด้านสังคม และปัญหาด้านความ
มั่นคง เป็นต้น โดยปัญหาต่าง ๆ ดังกล่าว ได้รับการ
แก้ไข เยียวยา และปลดปล่อยได้หลายประเด็น แต่
ก็ยังมีอีกหลายปัญหาสำคัญที่ยังแก้ไขไม่สำเร็จ

โดยเฉพาะปัญหาเศรษฐกิจตกต่ำ และสังคมมี
หนี้สินครัวเรือนสูงอันเป็นเงื่อนไขสำคัญที่จะวัด
ฝีมือของรัฐบาลผู้มีอำนาจพิเศษต่อไปว่า จะ
แก้ไขปัญหาดังกล่าวได้ลุล่วงหรือไม่???

ผู้เขียนรวมทั้ง ประชาชนทั่วไป ตลอดจน
ภาครัฐ และบุคคลสำคัญของประเทศ ต่างก็ให้
กำลังใจรัฐบาล พลเอก ประยุทธ์ จันทร์โอชา และ
คณะเสนาบดี เพื่อให้สามารถใช้เวลาที่เหลืออยู่
อย่างจำกัด ทำการปฏิรูปประเทศ และแก้ปัญหา
ต่าง ๆ ที่ยังค้างคาให้สำเร็จลุล่วงต่อไป โดยเฉพาะ
อยากฝากคำคมของ “ขงเบ้ง” มหาอุปราชผู้หยั่ง
รู้ฟ้าดินแห่งราชวงศ์จิ้นโบราณ ที่นำเสนอเป็น
บทกวีไว้ข้างต้น “เตือนใจและกระตุ้นจิตสำนึก”
ใช้เป็นแนวทางแก้ปัญหาประเทศแข่งขันกับ
เวลาที่กำลังตามไล่ล่าอนาคตของรัฐบาล และ
คสช. วันต่อวัน

คอลัมน์ “ย้อนตำนาน การสร้างคลอง
เชื่อม ๒ ฝั่งทะเลของโลก” ฉบับนี้ผู้เขียนขอเสนอ
การรวมพลังผลักดัน “คลองกระ” สู่ความสำเร็จ ให้
เกิดเป็น “เส้นทางเดินเรือเส้นใหม่ของโลก” ใน
อนาคต จากบุคคลสำคัญ และสถาบันสำคัญ ทั้ง
ไทยและเทศ ทั้งนี้ผู้เขียนหวังเป็นอย่างยิ่งว่า ผู้นำ
ของประเทศชุดปัจจุบัน จะได้ใช้เป็นข้อมูล
สำคัญในการร่วมตัดสินใจและผลักดัน โครงการ
“คลองกระ” กำหนดเป็นวิสัยทัศน์ พัฒนาประเทศ
ให้ทันกับทรัพยากรเวลาที่เหลืออยู่ต่อไป

“แสงสว่างในปลายอุโมงค์” กำลังเกิดขึ้น
กับโครงการ “คอคอดกระ” อันมาจากพลังผลก
ดันสำคัญ ๓ ประการ ได้แก่

๑. พลังผลักดันจากบุคคลสำคัญหรือ อดีตผู้นำประเทศ

เมื่อวันที่ ๑๕ ตุลาคม ๒๕๕๘ ที่ผ่านมานับ
เป็นข่าวที่น่ายินดีอย่างยิ่ง สำหรับประชาชนชาวไทย
โดยเฉพาะมิตรรักแฟนเพลง “คลองกระ” นั่นคือ
ท่านองคมนตรี ธาณินทร์ ภัยวิเชียร (อดีต
นายกรัฐมนตรี) ได้ส่งจดหมายเปิดผนึก ถึง
นายกรัฐมนตรี พลเอก ประยุทธ์ จันทร์โอชา
เรื่องข้อคิดเห็นเกี่ยวกับการปฏิรูปประเทศไทย
(จำนวน ๑๓ หน้า มีทั้งเรื่องการเมือง เศรษฐกิจ และ
สังคม) โดยเฉพาะข้อคิดเห็นด้านพาณิชย์นาวี
และการพัฒนาระบบการขนส่งทางทะเล ซึ่ง มี
ความเกี่ยวข้องและมีนัยสำคัญกับโครงการ “คอคอด
กระ” ผู้เขียนจึงใคร่ขออนุญาตนำข้อคิดเห็นดังกล่าว
บันทึกไว้กับนิตยสาร “เสนาศึกษา” ดังนี้

การพาณิชย์นาวีนับเป็นฐานของการ
พัฒนาเศรษฐกิจที่สำคัญของประเทศ ปัจจุบัน
ประเทศต่าง ๆ ทั่วโลก ได้หันมาร่วมมือทำการ
ค้าขายกันอย่างกว้างขวางเพื่อขยายความเจริญ
เติบโตทางเศรษฐกิจ โดยส่วนใหญ่อาศัยระบบ
การขนส่งทางทะเล ดังนั้น เรื่องการพาณิชย์นาวี
และระบบการขนส่งทางทะเลจึงมีความสำคัญใน



ระดับชาติ หากไม่เร่งดำเนินการก็จะยิ่งทำให้
ประเทศชาติเสียโอกาสมหาศาล โดยสถานภาพ
กองเรือพาณิชย์นาวีไทยมีขนาดเล็กมากเมื่อ
เทียบกับขนาดกองเรือพาณิชย์นาวีโลก คิดเป็น
สัดส่วนได้ ๐.๓๘ ของขนาดน้ำหนักรบรรทุก
สินค้าของกองเรือพาณิชย์นาวีโลก เมื่อเปรียบ
เทียบกับเฉพาะในกลุ่มประเทศอาเซียนแล้ว
ประเทศไทยอยู่ในอันดับที่ ๕ ตามหลังสิงคโปร์
มาเลเซีย อินโดนีเซีย และเวียดนาม ตามลำดับ

แสดงให้เห็นว่าหลายประเทศในกลุ่ม
อาเซียนได้ให้ความสนใจในการพัฒนาด้านนี้กัน
มากขึ้น แต่ในประเทศไทย แม้เรื่องนี้จะมีการ
กำหนดอยู่ในมาตรา ๘๔ (๑๒) อันเป็นบทบัญญัติ
ว่าด้วยแนวนโยบายพื้นฐานแห่งรัฐในรัฐธรรมนูญ
แห่งราชอาณาจักรไทยพุทธศักราช ๒๕๕๐ ที่
กำหนดให้มีการ “ส่งเสริมและสนับสนุนกิจการ
พาณิชย์นาวี การขนส่งทางราง รวมทั้งการ
ดำเนินการตามระบบบริหารจัดการขนส่งทั้ง

ภายในและระหว่างประเทศ” แต่ยังคงถูกละเลยความสำคัญ ทั้งไม่มีการจัดสรรงบประมาณที่เพียงพอต่อการพัฒนา ถ้าหากเรายังคงละเลยความสำคัญในด้านพาณิชย์นาวีต่อไปก็อาจทำให้เศรษฐกิจของไทยต้องตามหลังประเทศเพื่อนบ้านอย่างแน่นอน

ดังนั้น ประเทศไทยจึงควรให้การสนับสนุนการพาณิชย์นาวีอย่างจริงจังด้วยการสร้างสิ่งอำนวยความสะดวกพื้นฐานที่จำเป็น จะต้องยอมลงทุนในระยะแรก และสร้างแผนพัฒนาอย่างมีประสิทธิภาพ ในขณะที่เดียวกันก็ต้องส่งเสริมศักยภาพให้เอกชนมีเครื่องมือที่จะไปแข่งขันกับต่างชาติได้ ด้วยการฝึกอบรมให้บุคลากรทุกฝ่ายมีความรู้ความเชี่ยวชาญในเรื่องนี้

เมื่อกล่าวถึงการพัฒนากระบวนการขนส่งทางทะเล โครงการหนึ่งซึ่งเกี่ยวข้องโดยตรงและมีการศึกษามาโดยตลอดก็คือ โครงการ “ชุดคอคอดกระ” แต่ในท้ายที่สุดจนถึงปัจจุบันก็ยังไม่มีการดำเนินการตามโครงการดังกล่าวแต่ประการใด เหตุส่วนหนึ่งมาจากการหวั่นเกรงว่าอาจกระทบกับความสัมพันธ์กับประเทศเพื่อนบ้าน และอาจเป็นการแบ่งแยกดินแดนกระทบปัญหาความมั่นคง อันเป็นการเสี่ยงที่จะเริ่มโครงการดังกล่าว แต่ในปัจจุบัน สถานการณ์ต่าง ๆ ได้เปลี่ยนแปลงไป การเกิดความร่วมมือเป็นประชาคมอาเซียน อันจะทำให้สิ่งที่คิดกันว่าจะเป็นวิกฤติได้แปรเปลี่ยนเป็นโอกาสทองของประเทศเรา ที่จะทำให้คอคอดกระกลายเป็นศูนย์กลางการคมนาคมทั้งทางบก ทางเรือ และทางอากาศ กล่าวคือ นอกจากจะชุดคอคอดกระให้เป็นเส้นทางเดินเรือแล้ว อาจทำโครงการ Land Bridge อันเป็นเส้นทางบกเชื่อมระหว่างอ่าวไทยกับทะเลอันดามันควบคู่กันไปด้วย และประจวบกับท่าทีของประเทศจีนและประเทศภูมิภาคใน

อาเซียน ก็น่าจะเป็นประโยชน์แก่ประเทศชาติ และถ้าหากทำความเข้าใจร่วมกันและชี้ให้เห็นถึงประโยชน์ที่จะได้รับจากการเกิดศูนย์กลางการคมนาคมใหม่ของโลก

ข้อที่เกรงกันว่าจะจะเป็นความเสี่ยงภัยนั้น ก็ไม่น่าจะเป็นทางที่ก่อให้เกิดผลร้ายแก่ประเทศ แต่จะเป็นการเพิ่มพูนความมั่นคง ความมั่งคั่ง เปลี่ยนโฉมหน้าของการพาณิชย์นาวีไทยและทำให้เกิดศูนย์กลางการคมนาคมระหว่างประเทศที่สำคัญที่สุดแห่งหนึ่งของโลก

สิ่งที่เราควรจะทำอย่างยิ่งขณะนี้ คือศึกษาข้อมูลต่าง ๆ ในทุกด้านทุกมุม รวมถึงผลดีและผลเสียของการที่จะชุดคอคอดกระ เริ่มหาทางเจรจากับประเทศต่าง ๆ ทั่วโลก เพื่อที่จะต่อรองให้เป็นประโยชน์อย่างสูงสุดและอย่างยั่งยืนแก่ประเทศไทย พิจารณารับฟังความคิดเห็นจากทุกฝ่าย ทั้งที่สนับสนุนและคัดค้านเพื่อที่จะสามารถตัดสินใจไปในแนวทางหนึ่งได้อย่างถูกต้อง

๒. พลังผลักดันจาก สภาปฏิรูปแห่งชาติ (สปช.) ได้ปฏิบัติภารกิจตามที่กำหนดในมาตรา ๒๗ ของรัฐธรรมนูญแห่งราชอาณาจักรไทย ฉบับ พ.ศ. ๒๕๕๗ กล่าวคือ “ศึกษาและเสนอแนะเพื่อให้เกิดการปฏิรูปในด้านต่าง ๆ” โดยวิเคราะห์และกำหนด “วิสัยทัศน์และอนาคตประเทศไทย” สำหรับระยะเวลาประมาณ ๒๐ ปี ในอนาคต

วาระปฏิรูปและวาระพัฒนาทั้งหมด ได้ผ่านความเห็นชอบของ (สปช.) และได้นำเสนอไปยังคณะรัฐมนตรี เพื่อพิจารณาดำเนินการต่อไปแล้ว ทั้งนี้ ประมวลรายงานวาระพัฒนาที่ ๒ : เรื่อง แผนการพัฒนาโครงสร้างพื้นฐาน และ โลจิสติกส์ ซึ่งดำเนินการโดยคณะกรรมการปฏิรูปการเกษตร อุตสาหกรรม พาณิชยกรรม การท่องเที่ยวและการบริการ มีความเกี่ยวข้องและนัยสำคัญกับพลังผลักดันโครงการ “คอคอดกระ” สรุปได้ ดังนี้

๒.๑ หลักการและเหตุผล

- โลจิสติกส์เป็นหัวใจของการพัฒนาขีดความสามารถในการแข่งขันและพัฒนาเศรษฐกิจของประเทศ ซึ่งผู้บริหารทั้งระดับสูงและระดับปฏิบัติการทั้งภาครัฐและเอกชน ต้องช่วยผลักดันพัฒนาโลจิสติกส์แบบบูรณาการ ครอบคลุมเชื่อมโยงทุกรูปแบบการคมนาคม รวมทั้งการเป็น Trading Nation และการพัฒนา Digital Economic

- ความสามารถในการแข่งขันด้านโลจิสติกส์ของไทย ยังพัฒนาค่อนข้างช้ามากเมื่อเปรียบเทียบกับต่างประเทศในภูมิภาคเอเชียแปซิฟิก จากดัชนีตัวชี้วัดประสิทธิภาพด้านโลจิสติกส์ (Logistic Performance Index : LPI) ของธนาคารโลก ปี ๒๐๑๔ พบว่า ประเทศไทยถูกจัดอันดับให้อยู่ในอันดับที่ ๓๕ ขณะที่สิงคโปร์อยู่ในอันดับที่ ๕ และมาเลเซียอยู่ในอันดับที่ ๒๕

- ต้นทุนด้านโลจิสติกส์ไทย สูงถึงร้อยละ ๑๔.๑ ของผลิตภัณฑ์มวลรวมในประเทศ ยังอยู่ในอัตราสูงมากเมื่อเทียบกับประเทศพัฒนาแล้ว เพราะประเทศไทย เน้นการขนส่งทางถนนมากเกินไป ยุทธศาสตร์สำคัญในการลดต้นทุนด้านโลจิสติกส์คือ เพิ่มการขนส่งทางน้ำกับรางกับการขนส่งต่อเนื่องหลายรูปแบบ (Multimodal Transport) ให้มากที่สุด ลดสัดส่วนการขนส่งทางถนนให้น้อยกว่าร้อยละ ๕๐

๒.๒ สรุปผลการศึกษาวิเคราะห์

จากการศึกษาทางกายภาพของประเทศไทย หากมีการศึกษาพัฒนาการขนส่งต่อเนื่องหลายรูปแบบที่ดี และทำให้ ต้นทุนต่ำ ประเทศไทยมีโอกาสที่จะเปลี่ยนรูปแบบการขนส่งเน้นทางน้ำเป็นหลัก และทางราง ทางถนน ตามลำดับ รัฐบาลจึงควรกำหนดนโยบาย พัฒนาการขนส่งโดยใช้ทะเล แม่น้ำ และคลอง ที่มีอยู่ให้เกิดประโยชน์สูงสุดด้านโลจิสติกส์ ด้วยการพัฒนา หรือเพิ่มท่าเรือชายฝั่ง และสนับสนุนให้มีกองเรือพาณิชย์นาวี ฯลฯ

๒.๓ ข้อเสนอปฏิรูปและแนวทางการดำเนินการ

พัฒนาส่งเสริมระบบโครงสร้างพื้นฐานอย่างบูรณาการ ควบคู่กับการพัฒนาระบบสารสนเทศ ณ พื้นที่เดียวกัน ให้เกิดประโยชน์แท้จริงต่อการพัฒนาเศรษฐกิจโดยเน้นโครงสร้างพื้นฐาน ด้านโลจิสติกส์ที่มีต้นทุนต่ำสุดเป็นลำดับแรก คือ น้ำ ราง ท่อ ถนน และอากาศ โดยมีมาตรการและขั้นตอนที่เกี่ยวข้อง ได้แก่

- เร่งรัดศึกษาความเป็นไปได้ในการขุดคลองไทย (คอคอตกกระ) ตามที่รายงานการศึกษาของวุฒิสภา เมื่อ พ.ศ. ๒๕๔๘ ตามเส้นทาง ๙A ผ่านจังหวัดตรังไปยังจังหวัดสงขลา รวมถึงเส้นทางน้ำที่สามารถพัฒนาในด้านโลจิสติกส์ในพื้นที่ภาคกลางและภาคตะวันออกเฉียงเหนือ

- พัฒนาโครงข่ายคมนาคมทางน้ำและการพาณิชย์นาวี และธุรกิจที่เกี่ยวข้องของไทย เช่น การปรับปรุงท่าเรือชายฝั่งที่มีศักยภาพทั้งสองฝั่งทะเล

- เร่งรัดศึกษาวางแผนแม่บทความเป็นไปได้ในการทำยุทธศาสตร์เชื่อมโยง ๒ ฝั่งทะเล ด้วยท่าเรือน้ำลึก รองรับ Multimodal Transport โดยเพิ่มขีดความสามารถของท่าเรือชายฝั่งที่มีอยู่ เช่น ท่าเรือแหลมฉบัง ท่าเรือประจวบ ท่าเรือกระบี่ เป็นต้น

๒.๔ กรอบแนวความคิดรวบยอด

การศึกษาโครงการสร้างคลองเชื่อมระหว่างมหาสมุทรแปซิฟิกและมหาสมุทรอินเดีย ณ บริเวณภาคใต้ของประเทศไทย

โครงการสร้างคลองเชื่อมระหว่างมหาสมุทรพร้อมการก่อสร้างมหานครพิเศษ เขตเศรษฐกิจการค้า แหล่งอุตสาหกรรม และท่องเที่ยวใหม่ของโลกบริเวณปากทางเข้าออก ตลอดจนฝั่งเส้นทางที่คลองผ่านและใกล้เคียงนี้ ในเบื้องต้นนี้ เห็นว่ามีความเหมาะสม เป็นไปได้ และยอมรับได้ สามารถตอบสนององวาระพัฒนาโลจิสติกส์ทุก

ประเด็นทั้งในด้านโครงสร้างพื้นฐานในอนาคต การพัฒนาประเทศให้เป็นศูนย์กลางโลจิสติกส์ และเป็นประตูไปสู่ภูมิภาคทุกหนแห่งในโลก เป็นผลให้บรรลุเป้าหมายทางเศรษฐกิจที่จะเป็นประเทศพัฒนาแล้ว ประชากรมีรายได้สูงอยู่ในเกณฑ์มาตรฐาน

๓. **พลังผลักดันจาก การรวมตัวเป็นประชาคมอาเซียน (ASEAN Community) ในปลายปี ๒๕๕๘ ได้แก่**

๓.๑ **พลังผลักดันจากสภาพปฏิรูปแห่งชาติ ข้อเสนอวาระพัฒนาที่ ๖ : การเป็นศูนย์กลางอาเซียน สรุปได้ดังนี้**

ท่ามกลางสถานการณ์การเปลี่ยนแปลงของโลกที่มีพลวัตสูง การเผชิญหน้ากับการท้าทายใหม่ ๆ รวมถึงการแข่งขันที่ทวีความรุนแรงมากขึ้น ทำให้อาเซียนซึ่งมีจำนวนสมาชิก ๑๐ ประเทศ ได้แก่ อินโดนีเซีย มาเลเซีย ฟิลิปปินส์ สิงคโปร์ บรูไน ไทย เวียดนาม ลาว เมียนมาร์ และกัมพูชา มีประชากรรวมกันประมาณ ๖๓๖ ล้านคน หรือประมาณ ๘.๘๕ ของประชากรโลก จำเป็นต้องรวมตัวกันให้เหนียวแน่นเพื่อเพิ่มอำนาจต่อรอง ลดการพึ่งพาเศรษฐกิจโลก และเพิ่มความสามารถการแข่งขันในเวทีระหว่างประเทศ (สำนักงานคณะกรรมการพัฒนาการเศรษฐกิจและสังคมแห่งชาติ)

จากการที่เศรษฐกิจโลกอยู่ระหว่างการปรับตัวครั้งใหญ่โดยเศรษฐกิจเอเชียจะเป็นหนึ่งในผู้นำควบคู่กับอเมริกาและยุโรป ซึ่งอยู่ในภาวะฟื้นตัววิกฤตการณ์ด้านการเงินทำให้ความเจริญเติบโตหันไปสู่กลุ่มประเทศกำลังพัฒนา โดยเฉพาะในเอเชีย การเปลี่ยนแปลงครั้งนี้มีผลกระทบต่อประเทศไทยและอาเซียนโดยตรง เพราะกลุ่มประเทศเอเชียตะวันออกเฉียงใต้ (Northeast Asia ได้แก่ จีน ญี่ปุ่น และเกาหลี) ได้ใช้นโยบาย “มองทางตะวันตก” (look west) ขณะเดียวกันด้านเอเชียใต้ (อินเดีย) ใช้นโยบาย “ทำไปทางตะวันออก”

(Act East) ผลก็คืออาเซียนจะเป็นจุดนัดพบของกระแสเศรษฐกิจใหม่ เกิดความท้าทายที่ยิ่งใหญ่สำหรับประเทศไทยในศตวรรษที่ ๒๑ โดยเฉพาะผลประโยชน์ทางเศรษฐกิจจากทำเลที่ตั้งของประเทศไทยนั้น ประเทศไทยใหญ่ ๆ ในโลกล้วนมองเห็นการสร้างเส้นทางเชื่อมระหว่างมหาสมุทรแปซิฟิกและมหาสมุทรอินเดีย (การเชื่อม ๒ มหาสมุทร) หากสามารถดำเนินการร่วมกันได้ในประชาคมอาเซียนจะทำให้ทุกประเทศได้รับประโยชน์ร่วมกันเพิ่มขึ้นและมีอำนาจต่อรองทางภูมิภาคสูงขึ้น



ดังนั้นสภาพปฏิรูปจึงนำเสนอการปฏิรูปและแนวทางดำเนินการเพื่อให้อาเซียนเป็นกลไกพัฒนาประเทศไทยไปสู่ความเป็นประเทศพัฒนาแล้ว ซึ่งประเด็นสำคัญก็คือส่งเสริมให้ประเทศไทยเป็นศูนย์กลางด้านคมนาคมในภูมิภาคอาเซียน โดยการลงทุนด้านโครงสร้างพื้นฐานเพื่อเชื่อม ๒ มหาสมุทร ซึ่งเป็นเรื่องที่ต้องรีบทำให้เกิดขึ้นโดยเร็วที่สุดเพราะความต้องการด้านการขนส่งในภูมิภาคอาเซียนทุกวันนี้มีมากเกินกว่าศักยภาพที่มีอยู่จะรองรับได้อย่างพอเพียง

๓.๒ **พลังผลักดันจากการจัดทำยุทธศาสตร์ชาติ (พ.ศ. ๒๕๕๙-๒๕๖๓) โดยนักศึกษาวชิรวิทย์ป้องกันราชอาณาจักร รุ่นที่ ๕๗ สรุปได้ดังนี้**

นักศึกษาวชิรวิทย์ป้องกันราชอาณาจักร รุ่น ๕๗ (นศ. วปอ. ๕๗) ได้นำเสนอยุทธศาสตร์ชาติ พ.ศ. ๒๕๕๙-๒๕๖๓ เพื่อการ

พัฒนาประเทศ และได้แถลงยุทธศาสตร์ชาติดังกล่าวต่อนายกรัฐมนตรีประจำปี ๒๕๕๘ ไปแล้ว โดยเฉพาะเป้าหมายด้านความมั่นคงเป็นการขับเคลื่อนเศรษฐกิจให้มีความเข้มแข็งและมั่นคงสามารถเข้าสู่การแข่งขันในเวทีโลก ฯลฯ มิยุทธศาสตร์การขับเคลื่อนเศรษฐกิจเชิงรุกให้เข้มแข็งโดยได้กำหนดนโยบายปรับปรุงโครงสร้างการคมนาคมและการขนส่งให้ทันต่อการเปลี่ยนแปลงทางเศรษฐกิจหนึ่งในโครงการสำคัญที่รองรับ คือ โครงการคลองอาเซียน เชื่อมต่อทะเลอันดามันกับอ่าวไทย โดยมีหลักการและเหตุผลสำคัญ ได้แก่

การรู้จักใช้ภูมิยุทธศาสตร์ที่ได้มาโดยธรรมชาติ ให้เกิดประโยชน์เพื่อสร้างความมั่นคง มั่งคั่งให้กับประเทศชาติ เป็นความสำคัญยิ่ง วิธีการเดียวที่ประเทศไทยจะมีความมั่นคงได้อย่างถาวรยั่งยืนก็คือ ใช้จุดเด่นด้านภูมิศาสตร์ให้เกิดประโยชน์สูงสุดทางด้านเศรษฐกิจและความมั่นคงปลอดภัย แก่ประเทศไทยเอง อาเซียน และนานาชาติที่ต้องอาศัยการสัญจรทั้ง ๓ มิติ ผ่านประเทศไทยโดยเฉพาะเส้นทางทางน้ำที่ผ่านภาคใต้ของไทย

ประเทศไทยโดยภูมิยุทธศาสตร์เป็นศูนย์กลางของอาเซียนและเป็นใจกลางของเอเชียจึงมีจุดเด่นในการเป็นจุดยุทธศาสตร์ในเอเชียตะวันออกเฉียงใต้ที่เชื่อมซีกโลกตะวันออกกับตะวันตกโดยสามารถเชื่อมการขนส่งสินค้าทั้ง ๓ มิติโดยเฉพาะมิติทางน้ำ ประเทศไทยสามารถพัฒนาขึ้นเป็นทางเชื่อมสองฝั่งทะเลด้านอ่าวไทยกับทะเลอันดามันได้เป็นอย่างดี ถือเป็น การปรับเปลี่ยนยุทธศาสตร์โลก

ประเทศไทยว่างเว้นจากการลงทุนขนาดใหญ่มาเป็นเวลานาน ครั้งสุดท้ายที่ประเทศไทยมีการลงทุนขนาดใหญ่คือโครงการ Eastern Seaboard เมื่อพ.ศ. ๒๕๒๗ หรือช่วงที่ได้รับการขนานนามว่าเป็นยุคแห่งความโชติช่วงชัชวาล การลงทุน

โครงการสร้างความเชื่อมโยงมหาสมุทรอินเดียกับมหาสมุทรแปซิฟิกด้วยคลองเชื่อม ซึ่งเรียกว่าคลองอาเซียน จะเป็นนวัตกรรมทางเศรษฐกิจของประเทศไทยในระยะยาว เป็นกลไกสร้างความร่วมมือในหมู่สมาชิกสมาคมอาเซียน และสร้างความเป็นเจ้าของร่วมกัน ทั้งนี้ รัฐบาล พลเอก ประยุทธ์ จันทร์โอชา มีนโยบายด้านการส่งเสริมบทบาทและการใช้โอกาสประชาคมอาเซียนโดย ๑) เร่งเสริมสร้างความเชื่อมโยงทางเศรษฐกิจการค้า การลงทุน ในภูมิภาคอาเซียนและขยายการร่วมมือทางเศรษฐกิจกับประเทศเพื่อนบ้านโดยใช้ประโยชน์จากโครงสร้างคมนาคมขนส่งและโทรคมนาคมที่เชื่อมกันระหว่างอาเซียน ๒) เร่งพัฒนาความเชื่อมโยงด้านการขนส่งและระบบโลจิสติกส์ ภายในอนุภูมิภาคและอาเซียนตามแผนงานพัฒนาความร่วมมือทางเศรษฐกิจในอนุภูมิภาคลุ่มแม่น้ำโขง ๖ ประเทศ (GMS)

พลังผลักดันทั้งหลายทั้งปวงที่จะจุดประกายแสงสว่างในปลายอุโมงค์ให้โครงการคอคอดกระประสบความสำเร็จ เพื่อเอื้อประโยชน์ต่อการพัฒนาประเทศและภูมิภาคนั้น จำเป็นอย่างยิ่งต้องได้รับพลังผลักดันจากผู้นำของประเทศเพื่อกำหนดเป็นวิสัยทัศน์และนโยบายนำไปปฏิบัติต่อไป

เพื่อให้เกิดความกระจ่างชัดกับคำว่า “วิสัยทัศน์” ผู้เขียนใคร่ขอยกตัวอย่างและอ้างอิงจาก รศ.เทือน ทองแก้ว (มหาวิทยาลัยราชภัฏสวนดุสิต) สรุปได้ว่า “วิสัยทัศน์” หมายถึง ความสามารถของบุคคลในการมองเห็นภาพในอนาคตที่ต้องการจะให้เป็น ซึ่งมีเอกลักษณ์เฉพาะ โดยภาพนั้น จะสอดคล้องกับเป้าหมายขององค์กร มีความเป็นไปได้ สามารถมองเห็นวิธีการปฏิบัติที่มีทิศทาง และขอบเขตที่จะนำองค์กรไปสู่เป้าหมาย



การเตรียมความพร้อมในชีวิตราชการ จนถึงวัยหลังเกษียณ ของน้อง ๆ จปร.

พล.ท.ทวิ แจ่มจำรัส ข้าราชการบำนาญ

ปีแล้วปีเล่าที่มีศิษย์เก่าที่เป็นรุ่นน้อง ๆ จบการศึกษาจาก รร.จปร. ไม่ว่าจะจบหลักสูตร ๔ ปี หรือ ๕ ปี จนได้รับปริญญาตรี แล้วออกไปรับราชการในหน่วยและเหล่าทหารต่าง ๆ ของกองทัพบกก่อนในเบื้องต้นได้มีโอกาสเข้าศึกษาในหลักสูตรตามแนวทางการรับราชการ เช่น ชั้นนายร้อย ชั้นนายพัน รร.เสนาธิการทหารบก วิทยาลัยการทัพบก และหลักสูตรการป้องกันราชอาณาจักร (วปอ.) รวมทั้งหลักสูตรในภาคราชการอื่น ๆ และภาคเอกชน ฯลฯ และเมื่อเติบโตต่อไปก็อาจย้ายไปรับราชการในชนต. ต่าง ๆ ของ กท. ไม่ว่าจะเป็นที่กรมราชองครักษ์ (รอ.) หน่วยบัญชาการถวายความปลอดภัยรักษาพระองค์ (นถปภ.รอ.) สำนักงานปลัดกระทรวงกลาโหม (สป.กท.) กองทัพอากาศ (ทท.) องค์การสงเคราะห์ทหารผ่านศึก (อผศ.) และสำนักงานเทคโนโลยีป้องกันประเทศ (สทป.) ซึ่งเป็นองค์การมหาชนหนึ่งเดียวของ กท. บางท่านอาจจะออกไปรับราชการในส่วนราชการพลเรือน เป็นข้าราชการการเมือง เป็นนักการเมืองทั้งระดับท้องถิ่นและระดับชาติ บางท่านไปเป็นผู้บริหารหรือทำงานในภาคธุรกิจเอกชน ฯลฯ แล้วแต่วิถีของแต่ละบุคคล บาง

ท่านก็ประสบความสำเร็จในอาชีพทหารและอาชีพอื่น ๆ เป็นอย่างดีซึ่งจะปรากฏตามข่าวสื่อมวลชนให้ได้รับรู้กันโดยทั่วไป แต่ในสภาพสังคมปัจจุบันนี้มีความเจริญก้าวหน้าและแข่งขันทางด้านวิชาการและเทคโนโลยีมากมาย น้อง ๆ ลูก จปร. ทั้งหลายจะยึดมั่นถือมั่นในความรู้และปริญญาบัตรที่ได้รับไปจาก รร.จปร. เพียงอย่างเดียว**นั้นคิดว่าไม่เพียงพออย่างแน่นอน** ถือเป็นจุดเริ่มต้น จำเป็นต้องมีการเตรียมความพร้อมเพื่อรองรับหน้าที่สำคัญในอนาคตรวมไปถึงวันเกษียณอายุด้วย จากประสบการณ์ในการรับราชการที่ผู้เขียนได้รับคำแนะนำ สั่งสอน อบรม ตักเตือน จากผู้บังคับบัญชา นายทหารชั้นผู้ใหญ่ เพื่อน พี่ น้อง ลูกน้อง และบุคคลนอกวงการทั้งหลายโดยได้บันทึกรวบรวมไว้และนำมาเป็นข้อเสนอในการเตรียมความพร้อมไว้ ๒ ภาค คือ **ภาคความรู้และภาคการปฏิบัติงาน และปฏิบัติตน** จะทำควบคู่ละเล้ากันไปด้วยกันได้ ดังนี้

ก. **ภาคความรู้ที่ต้องศึกษาเพิ่มเติม**

๑. **การศึกษาต่อในระดับปริญญาโท และปริญญาเอก** ถือเป็นเรื่องสำคัญมากอันดับแรกที่

น่าจะต้องทำในขณะที่อายุและวัยเกือบสุด อยากรอให้ วัยรุ่งโรยจะทำยาก ปัจจุบันนี้กล่าวได้ว่าข้าราชการ พลเรือนในทุกกระทรวง ทบวง กรม ๙๕% จบปริญญาโทในสาขาต่าง ๆ แล้วทั้งสิ้น เมื่อเทียบเคียงกับข้าราชการของ กท. มีเปอร์เซ็นต์ที่ห่างกันมาก ถึงแม้ว่าจะมีผู้ที่กำลังศึกษาอยู่ในระดับปริญญาโทและปริญญาเอกอยู่แล้วแต่ไม่มากนัก ศิษย์ จปร. ควรศึกษาต่อทุกท่าน ซึ่งสถาบันการศึกษาต่าง ๆ ในมหาวิทยาลัยเปิดและปิดทั้งภาครัฐและภาคเอกชน มีเปิดทำการสอนมากมายหลากหลายสาขาวิชา ทั้งในภาคนอกเวลาราชการและวันหยุดทั้งใน กรุงเทพฯ ปริณชิต และภูมิภาค ฯลฯ **โดยไม่ให้มีผลกระทบกับการปฏิบัติราชการปกติ** แต่ต้องเสียสละเวลาและทุนทรัพย์ส่วนตัวบ้างแทนที่จะใช้เวลาดังกล่าวให้หมดสิ้นไปโดยไม่เกิดประโยชน์ใด ใช้เวลาอย่างน้อย ๑ ปีครึ่งถึง ๒ ปี ก็จะได้เป็นมหาบัณฑิตในสาขาที่ตนเองชอบ และถ้ามีโอกาสก็ศึกษาต่อในระดับดุษฎีบัณฑิตได้อีก เหตุผลเพราะการปฏิบัติราชการในปัจจุบันนี้เป็นแบบบูรณาการมีความสัมพันธ์กับหลากหลายหน่วยงาน ทั้งภาคราชการอื่น ๆ และภาคเอกชนในพื้นที่ **ความเชื่อมั่นในตัวบุคคลเป็นสิ่งสำคัญมาก**ที่ทำให้การประชุมหรือการปฏิบัติงานร่วมกันบรรลุผลสำเร็จตามภารกิจ การมีวุฒิเพิ่มเป็นมหาบัณฑิตจะเป็นตัวช่วยสำคัญ **ทหารมิใช่มีแต่พลังกำลัง** แต่จะต้องมีความรู้ในระดับสูงที่เหมือนหรือใกล้เคียงกับเพื่อน ๆ ข้าราชการและภาคเอกชนที่จำเป็นต้องสัมพันธ์อยู่ด้วยตลอดเวลาของการทำงาน และความรู้ขั้นมหาบัณฑิตนี้มีความจำเป็นมากยิ่งขึ้นไปอีกเมื่อเติบโตและมีตำแหน่งสูง ๆ ขึ้น พุดตามภาษาชาวบ้านคือ **เป็นยันต์กันผีชั้นดี** ไม่ให้ใครหรือผู้ใดมาดูแคลนได้ และต้องยอมรับอย่างสนิทใจ ในการเป็นผู้นำของท่านแน่นอน น้อง ๆ อยาลืมว่าปัจจุบันผู้ได้บังคับบัญชาของท่านไม่ว่าจะเป็น พนักงานราชการ ลูกจ้างประจำ พลทหารกองประจำการที่เข้ารับราชการตามกฎหมายและนายทหารชั้นประทวน

และนายทหารสัญญาบัตรจากหลายแหล่งกำเนิด ฯลฯ มีจำนวนไม่น้อยที่มีวุฒิปริญญาโท ลองคิดดูง่าย ๆ ก็แล้วกันว่า แล้วผู้ได้บังคับบัญชาเหล่านั้น จะเชื่อมั่นในตัวผู้นำของท่านได้สนิทใจอย่างไร ในเมื่อพวกน้อง ๆ มีวุฒิการศึกษาน้อยกว่า เพราะฉะนั้นถ้ามีเวลา โอกาส และเงินทุน ฯลฯ **ต้องตัดสินใจทันที**ไปศึกษาต่อในสาขาที่เกี่ยวข้องกับงานหรือที่ชอบก็ได้ อยาลดวันประกันพ่วง ความสำเร็จนี้จะเห็นผลเด่นชัดในอนาคตอย่างแน่นอน

๒. **การฝึกฝนการใช้ภาษาอังกฤษ** เป็นเรื่องสำคัญที่สองรองลงมา ปัญหาที่จะมีขึ้นก็คือ **การฟังไม่รู้เรื่องและพูดโต้ตอบไม่ได้** การเรียนการสอนภาษาอังกฤษในบ้านเราแต่ก่อนในทุกสถาบันการศึกษาเน้นเรื่องไวยากรณ์เป็นหลัก ซึ่งไม่ค่อยได้ใช้และมีความจำเป็นในชีวิตประจำวันน้อยมาก ถึงแม้จะมีการสอนวิชาภาษาอังกฤษใน รร.จปร. อยู่แล้ว **แต่คิดว่าไม่เพียงพอแน่นอน** จะต้องฝึก ฟัง พุด เขียน เพิ่มเติมจากวิทยุ ทีวี ภาพยนตร์ นสพ.ภาษาอังกฤษ หรือไปเรียนหลักสูตรสั้น ๆ ของสถาบันการสอนของรัฐหรือเอกชนที่มีเปิดสอนแพร่หลายหรือชื่อเทพภาษาอังกฤษในระดับต่าง ๆ (Volume) ของกองภาษา ยศ.ทบ.ศูนย์ภาษา ของกองทัพไทย ฯลฯ มาฟังให้เข้าหูตลอดเวลาที่อยู่ที่บ้านหรือตลอดเวลาพักผ่อนในที่ทำงาน **ใครจะต่อว่าไอนี้มันบ้าก็อย่าสนใจ** การฝึกภาษาอังกฤษที่ดีก็คือ **การฟัง ฟัง และฟัง** ให้ซึมซับเข้าไปในหูเองโดยอัตโนมัติและเป็นธรรมชาติ ต้องใช้เวลามากพอสมควรที่เดี๋ยวกว่าสำคัญเพราะภาษาอังกฤษเป็นภาษากลางใช้ในการติดต่อสื่อสารทั่วโลก โดยเฉพาะหลักสูตรการศึกษาของ รร.ทหารต่าง ๆ ในกองทัพบก ประเทศสหรัฐอเมริกาที่เคยให้ทุนการศึกษาแก่นายทหารไทยนั้น เป็นที่น่าสังเกตว่าในช่วงเวลาเกือบ ๑๐ ปีมานี้ การสอบแข่งขันวิชาภาษาอังกฤษของนายทหารชายที่จบจาก รร.จปร. กับนายทหารหญิงที่จบจากมหาวิทยาลัยปรากฏว่านายทหารหญิงมักจะสอบชนะได้ทุนไปเรียนต่าง

ประเทศ จำนวนไม่น้อยของแต่ละเหล่า เพราะฉะนั้น
น้อง ๆ จปร.ทั้งหลาย ถ้ามีทุนการศึกษาของต่าง
ประเทศอีก ในการสอบวิชาภาษาอังกฤษต้องเตรียม
ตัวด้วยตนเองเสียแต่เนิ่น ๆ อย่างน้อย ๑ หรือ ๒
หรือ ๓ ปี จึงจะสอบ สอบผ่านเกณฑ์ ECL.70%-
ECL80% ที่จัดแม่คไทย ถ.สาทร กทม. ได้การศึกษา
วิชาทหารในต่างประเทศจะทำให้ตนเองได้รับความ
เชื่อถือสำหรับกำลังพลทุกระดับ และนำความรู้
ประสบการณ์ต่าง ๆ มาใช้ในการปรับปรุงพัฒนางาน
ในเหล่าของตนเมื่อเจริญเติบโตขึ้นมา นอกจากนั้น
ยังมีการเยี่ยมชมดูงาน การฝึก การสัมมนา ร่วมกัน
กับมิตรประเทศ ซึ่งต้องใช้ภาษาอังกฤษทั้งนั้น จะได้
มีความมั่นใจไม่ปล่อยไก่หรือเคอะเขินให้ผู้อื่นได้บังคับ
บัญชา มีความรู้สึกในทางไม่ได้ ยิ่งโดยเฉพาะใน
พ.ศ. ๒๕๕๙ นี้เป็นต้นไป ประเทศไทยเราต้องเข้า
เป็นสมาชิกสมาคมกลุ่มประเทศอาเซียน จะมี
ประชากรหลากหลายของหลายชาติเข้ามา มีความ
สัมพันธ์ด้านต่าง ๆ กับประเทศไทยมากยิ่งขึ้น และ
ใช้ภาษาอังกฤษเป็นภาษากลาง ยิ่งมีความจำเป็น
ต้องใช้มากในการติดต่อสื่อสารระหว่างปฏิบัติงาน
เพราะฉะนั้นน้อง ๆ ทุกคนต้องเรียน ฝึกฝน ฟังและ
พูดภาษาอังกฤษเสียตั้งแต่วันนี้ แล้วจะได้ประโยชน์
อย่างแน่นอนในอนาคต ใช้จนถึงหลังเกษียณอายุ
ราชการและจนชีวิตหาไม่

๓. การเรียนวิชากฎหมายเพิ่มเติม เป็น
เรื่องสำคัญที่สามารถลงมือถ้ามีเวลาและโอกาส
เพราะปัจจุบันการบริหารราชการแผ่นดินของรัฐบาล
รวมทั้ง ทุกกระทรวง ทบวง กรม และภาคธุรกิจ
เอกชน จะใช้กฎหมายเป็นหลักทั้งเรื่องการปกครอง
และปฏิบัติงานได้ยึดถือกฎหมายไม่ว่าจะพูด จะทำ
ด้วยกฎหมายทั้งสิ้น **กฎหมายเป็นยาดำที่เข้าไป
แทรกทุกกิจการของสังคมทุกวงการตั้งแต่
กฎหมายระดับศักดิ์สูงสุด ได้แก่ รัฐธรรมนูญ ลำดับ
ศักดิ์รองลงมาที่มีฐานะเท่ากันก็ได้แก่ พ.ร.บ.
ประกอบรัฐธรรมนูญ พ.ร.บ. (พระราชบัญญัติ)**

พวก. (พระราชกำหนด) คำสั่งของ หน.คณะปฏิวัติ/
รัฐประหาร ฯลฯ และกฎหมายลำดับรองมีศักดิ์
ต่ำลงมาอีก ได้แก่ พระราชกฤษฎีกา (พรฎ.) กฎ
ระเบียบ คำสั่ง ฯลฯ ความรู้ทางด้านกฎหมายถ้า
น้อง ๆ มีติดตัวจะทำให้เกิดความน่าเชื่อถือ ย้ำเกรง
ฯลฯ และนำมาประยุกต์ใช้ในขณะรับราชการได้ใน
ทุกโอกาส ไม่ว่าจะเป็นการประชุม เสนอข้อคิดเห็น
การตัดสินใจต่าง ๆ ฯลฯ เพราะจะมีผลทางด้าน
กฎหมายทั้งสิ้น โดยเฉพาะการปฏิบัติงานทางด้าน
การบริหารต่าง ๆ ของทางราชการจะมีการตรวจสอบ
เข้มของหน่วยงานอื่น เช่น ปปช. ปทท. สตง. ฯลฯ
เมื่อมีข้อบกพร่องผิดพลาดไม่ปฏิบัติตามกฎหมาย
อาจต้องรับทัณฑ์และโทษต่าง ๆ เสมอ สำหรับวิชา
ความรู้ทางด้านทหารนั้นก็สามารณำวิชา
กฎหมายมาประยุกต์ใช้ได้ก่อนเกษียณอายุราชการ
แต่เมื่อเกษียณอายุราชการแล้วไม่ว่าน้อง ๆ จะไป
ทำงานในภาคธุรกิจเอกชน หรืองานการเมืองใน
ระดับต่าง ๆ ต้องใช้กฎหมายทั้งสิ้น เพราะฉะนั้นถ้า
เรียนรู้ไว้ตั้งแต่เดี๋ยวนี้โดยใช้เวลานอกราชการเข้า
ศึกษาในคณะนิติศาสตร์ของมหาวิทยาลัย (ภาคค่ำ
และภาคนอกเวลาราชการ) และในมหาวิทยาลัย
เปิด ได้แก่ ม.รามคำแหง และ มสธ. หรือในมหา
วิทยาลัยราชภัฏทั่วประเทศบางแห่งก็มีเปิดสอนแล้ว
และในมหาวิทยาลัยเอกชนทั้งใน กรุงเทพฯ ปริมณฑล
และภูมิภาค ใช้เวลาอย่างน้อย ๓ - ๔ ปี แต่ต้องมี
ความตั้งใจจริงและอดทน เพราะการสอบวัดผล
วิชากฎหมายใช้การเขียนอธิบายในสมุดคำตอบ
อย่างเดี๋ยวนี่ไม่มีเลือกข้อถูกผิดหรือวงกลม เมื่อศึกษา
จบได้ปริญญานิติศาสตรบัณฑิตแล้วอาจไปอบรม
วิชาชีพทนายความหรือเรียนหลักสูตรเนติบัณฑิต
ไทย (นบท.) เพิ่มอีกก็ได้ นบ. เพิ่มอีกอย่างน้อยหนึ่ง
ปริญญา สามารถไปทำงานเป็นที่ปรึกษาในหลากหลาย
องค์กรทั้งภาครัฐและภาคเอกชน ยิ่งถ้าไป
ทำงานด้านการเมืองไม่ว่าจะเป็น ท่านรัฐมนตรี หรือ
ตำแหน่งการเมืองประเภทต่าง ๆ เช่น สส. สว. หรือ

สนช. สปช. และการเมืองท้องถิ่น ฯลฯ ยิ่งมีความ
จำเป็นมากขึ้น เพราะฉะนั้นน้อง ๆ ที่สนใจก็ต้อง
ตัดสินใจเสียแต่เนิ่น ๆ และไม่ผลัดวันประกันพรุ่ง
เช่นเดียวกัน

ทั้งสามเรื่องที่ได้นำเสนอนี้ถ้าผู้ใดมีความ
ตั้งใจจริง มีกำลังกาย มีทุนทรัพย์บ้าง และสมองที่
พร้อมสามารถทำได้ ๓ อย่าง จนสำเร็จไปได้ด้วยกัน
คำว่า “เจเนบสันคืออัศวินจาก จปร.” จะมีความ
หมายครบถ้วน สมบูรณ์อย่างแท้จริง

ข. ภาคการปฏิบัติงานและปฏิบัติตน ซึ่ง
ถือว่าเป็นหัวใจสำคัญในการรับราชการของน้อง ๆ
ทุกคนไม่ว่าจะในหรือนอกเวลาราชการที่จะต้อง
เจอเจอผู้บังคับบัญชา เพื่อนร่วมงาน ผู้บังคับ
บัญชา และผู้ที่เกี่ยวข้องต่าง ๆ จำนวนมาก ฯลฯ ใน
หลากหลายรูปแบบโดยผู้เขียนได้รวบรวมไว้ตั้งแต่
เป็นชั้นผู้น้อยจนเติบโตใหญ่ได้มีโอกาสสัมผัสกับการ
ปฏิบัติงานในทุกระดับตั้งแต่พลทหารกองประจำการ
ทหารพราน นักเรียนทหาร ลูกจ้างประจำ พนักงาน
ราชการ นายทหารประทวน นายทหารสัญญาบัตร
ทั้งชายหญิงรวมทั้งผู้บังคับบัญชาและนายทหารชั้น
ผู้ใหญ่ในหลากหลายระดับ จำนวนมากทั้งในหน่วย
ที่จำกัดเหล่าและไม่จำกัดเหล่าทั้งหน่วยกำลังรบ
สนับสนุนการรบ และสนับสนุนการช่วยรบ ฯลฯ ใน
ตำแหน่งฝ่ายอำนวยการ ฝ่ายเสนาธิการ และผู้บังคับ
หน่วยหลักตลอดชีวิตรับราชการ โดยมีความเจริญ
ในหน้าที่ราชการปานกลางพอสมควร จึงขออนุญาต
นำมาถ่ายทอดด้วยสำนวนดั้งเดิมแบบไทย ๆ ให้ได้
พิจารณาเลือกใช้ตามโอกาสอันเหมาะสมถึงแม้
บางข้ออาจปฏิบัติได้ยากก็ตาม ดังนี้

๑. หลักในการปฏิบัติราชการ ๓ ประการ

- ต้องทำ – ทำ – และทำงานตามภารกิจ
หน้าที่ของตนเองให้สำเร็จโดยไม่มีข้อแม้
- ต้องรัก สามัคคี ซื่อสัตย์ จริงใจ และ
จงรักภักดีต่อผู้บังคับบัญชา เพื่อนร่วมงาน และผู้
บังคับบัญชา
- ต้องจัดสวัสดิการและต่อสู้เพื่อสิทธิโดย

ชอบธรรมให้ผู้บังคับบัญชา

๒. การปฏิบัติราชการต้องทำพร้อมไป ด้วยกัน ๓ ประการ

- การปฏิบัติงานตามภารกิจ
- การพัฒนาหน่วย และ
- การบำรุงขวัญกำลังพล

๓. การปฏิบัติตัวของกำลังพลทุกระดับ

- จะต้องใช้**คุณธรรมและความดี** (คิด,
พูด, ทำ) ให้มากที่สุดเท่าที่จะสามารถทำได้ในทุก
โอกาส
- จะต้องใช้**ความเป็นผู้นำ และเป็น**
ตัวอย่างที่ดี ให้แก่กำลังพลทุกประเภท
- จะต้องเสียสละเพื่อส่วนรวม และ**พูด**
ความจริงที่เกี่ยวข้องกับเรื่องราชการทุกครั้ง

๔. ตัวอย่างสุภาพจิตใจในขณะ ปฏิบัติราชการ

- นายดี ลูกน้องดัน ผู้เสมอหน้าให้การ
สนับสนุน
- ปากเป็นเอก เลขเป็นโท โบราณว่า
- พูดไปสองไพเบี้ย นิ่งเสียตำลึงทอง
- ทำดี แต่อย่าเด่นจะเป็นภัย ไม่มีใคร
อยากเห็นเราเด่นเกิน
- ไม่ฆ่าลูกน้อง ไม่ฟ้องนาย ไม่ขายเพื่อน
(จะใช้ได้ในบางโอกาส ที่มีความจำเป็นจริง ๆ
เท่านั้น ที่ไม่อาจหลีกเลี่ยงได้)
- หนทางพิสูจนีมา กาลเวลาพิสูจนีคน
- รบกับนายกินขี้หมาดีกว่า
- ยิ้มแย้มแจ่มใส ตั้งใจสนทนา วาจา
ไพเราะ สงเคราะห์เอื้อเฟื้อ ขาดเหลือคอยดูแล
- รู้จักอ้อม รู้จักดี รู้จักมี รู้จักพอ รู้จักขอ
รู้จักให้
- เอาชนะผู้สูงศักดิ์ ด้วยความอ่อนน้อม
เอาชนะผู้ต่ำต้อย ด้วยการสงเคราะห์และเอื้อเฟื้อ
- บุญคุณต้องทดแทน แค้นต้องเมตตา

ความรู้คู่เปรียบด้วย กำลังกายเฮย

สุจริตคือเกราะบัง

ศาสตร์พ้อง

ปัญญาประดุจดั่ง

อาวุธ

คุณสมบัติต่างไล้ป้อง

กาจแก้ว กลางสนาม

- รักยาวให้บัน รักสั้นให้ก่อ
- ความประพฤตินำหน้า วิชางามตามหลัง
- อ่านคนให้ออก บอกคนให้ได้ ใช้คนให้เป็น และเน้นคุณธรรม

๕. ตัวอย่างเทคนิคแนวทางการปฏิบัติตน

- ปกป้องและรักษาศักดิ์ศรีของเหล่า “ทหารที่ตนสังกัด” ด้วยดวงใจและจิตวิญญาณ
- แสดงตนเป็นตัวอย่าง, มีความเสียสละ, มีความยุติธรรมในหัวใจ
- ตรงต่อเวลานัดหมาย
- การติดต่อกับผู้บังคับบัญชาควรพบด้วยตนเองดีที่สุดหลีกเลี่ยงการใช้โทรศัพท์ (ถ้าไม่ได้รับอนุญาต)
- ใช้ระบบเงินสด ไม่เป็นหนี้สินลูกน้อง
- เก็บหอมรอมริบ มัธยัสถ์ ไม่ตระหนี่ รับผิดชอบตั้งแต่อายุและยศน้อย ๆ
- หาความรู้ใส่ตัวเสมอ
- ไม่เล่นการพนันจนติด และดื่มสุราเป็นอาจิดน
- เลือกเล่นกีฬาที่ชอบและถนัด
- ให้ความสำคัญต่องานที่แสดงออกถึงความศรัทธาเสียใจ มากกว่างานสังสรรค์รื่นเริง
- เลือกคู่ครองที่เหมาะสม
- ไม่นำครอบครัวมายุ่งเกี่ยวกับการปฏิบัติงาน
- การขอความช่วยเหลือจากคนอื่นต้องไปด้วยตนเอง
- การติดต่อประสานงานราชการ หลีกเลี่ยงการไต่ยศ และตำแหน่งเข้าไปบีบบังคับ
- ใช้คำพูดที่เหมาะสมให้เกียรติ อย่าดูถูก

เหยียดหยามศักดิ์ศรี แห่งความเป็นคน

- ต้องสบตากับคู่สนทนาได้
- เป็นผู้ให้และช่วยเหลือโดยไม่หวังสิ่ง

ตอบแทน

- รู้แพ้ รู้ชนะ รู้อภัย ไม่อาฆาตพยาบาท
- อย่าเป็นคนหน้าไหว้หลังหลอก
- ไม่นินทา ใส่ร้าย ผู้อื่นลับหลัง
- เคารพมติที่ประชุม ไม่วิพากษ์วิจารณ์
- ประกอบสัมมาอาชีพอื่น ๆ ที่สุจริต
- เป็นผู้นำของครอบครัวในเรื่องความสุข

และความเป็นอยู่

- ระวังบุคคลสนิทรอบข้างเป็นพิษ
- มีเพลงประจำตัว
- คิดว่าตนเองไม่ใช่ตัวประกอบในการแข่งขัน
- ยึดถืองานเป็นหลัก ตัวบุคคลเป็นรอง
- ประจบสอพลอนายด้วยการทำงาน

อย่างเต็มที่

- ให้ความสนใจเรื่องส่วนตัวและช่วยเหลือนายอย่างเต็มที่ ในโอกาสอันควร
- เสียเรื่องเงิน จะเสียทุกอย่าง
- เรื่องผู้หญิง เมื่อเรียนผูก ก็ต้องเรียนแก้
- อย่าหุบปาก เชื้อคนง่าย

น้อง ๆ ลองพิจารณาดูถ้าคิดว่าข้อใดเป็นประโยชน์ต่อหน่วยงาน หมู่คณะ และตนเอง ต้องรีบตัดสินใจทำเลย และสามารถทำได้ในทุกโอกาส จนกว่าชีวิตจะหาไม่ ความสุขและความสำเร็จจะเกิดขึ้นได้ด้วยตัวของตัวเอง **ทุกอย่างไม่มีขาย อยากได้ต้องทำเอง แต่จะไปได้ไกลแค่ไหนอยู่ที่บุญทำและกรรมแต่งด้วย** ขอให้พี่น้อง ๆ ทุกท่าน โชคดีตลอดไป และบทความนี้ไม่สงวนลิขสิทธิ์ถ้าท่านผู้อ่านจะนำไปทดลองปฏิบัติก็ได้ ความสุขและความสำเร็จไม่มากก็น้อยจะเกิดกับท่านอย่างแน่นอน

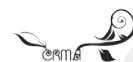

ข้อคิด ข้อเขียน ไปที่ไหน ได้เรื่องมาเล่า “เผา ทั้งเป็น”

โดย ชมื่น นอกกอก

จากการที่ผู้เขียนมีส่วนเกี่ยวข้องกับงานพิธีต่าง ๆ อยู่เสมอ ทั้งงานดี งานร้าย งานเป็น งานตาย ได้รู้ ได้เห็น และได้ยินสิ่งต่าง ๆ มากมาย ทั้งที่ใกล้ และที่ไกล เกิดความคิดต่อยอดทั้งทางบวกและทางลบ ตามประสาปุถุชนคนหนาด้วยกิเลส (ปุถุ แปลว่า หนา) ยิ่งข่าวสารออนไลน์ ยุคดิจิทัลปัจจุบัน สามารถถ่ายทอดสถานการณ์ต่าง ๆ ได้ทันทั่วถึง ทำให้ผู้คนทุกมุมโลก ได้เห็นสิ่งต่าง ๆ พร้อมกันทั้งเรื่องดีและไม่ดี โดยเฉพาะข่าวที่สะเทือนขวัญจากตะวันออกกลาง ที่กลุ่ม IS ก่อฆาตกรรมตัดคอตัวประกันแบบว่าถ่ายทอดสดก็ว่าได้ หรือการเผาตัวประกันที่ขังอยู่ในกรงแบบสด ๆ เช่นกัน ล้วนแล้วแต่แสดงให้เห็นถึงความเปลี่ยนแปลงของจิตใจคนที่เราเรียกแบบให้เกียรติตนเองว่า มนุษย์ (ผู้มีใจสูง)

จากคำปรารภเบื้องต้น ผู้เขียนได้รับประสบการณ์ตรงอยู่บ่อย ๆ เกือบจะทุกวัน หรือ ห่างหน้อยก็หนึ่งอาทิตย์ นานหน้อยก็ประมาณหนึ่งเดือนเห็นจะได้เกี่ยวกับเรื่อง “การเผาทั้งเป็น”

อย่างไรเรียกว่า “เผาทั้งเป็น” ท่านผู้อ่านคงนึกภาพออกว่า เผาทั้งเป็นคือเผาทั้ง ๆ ที่ยังมีชีวิตอยู่ ผู้ถูกเผาจะดิ้นรน ทูรนทูราย ทั้งคนและสัตว์เป็นเช่น

เดียวกัน ดิ้นรนเพื่อให้พ้นจากความทุกข์ทรมาน เพื่อให้พ้นจากความตาย แบบนี้เรียกว่าเผาสด ๆ เผาแบบรู้ตัว แต่อีกประเภทหนึ่งที่ถูกเผาจะไม่สามารถรู้ตัวได้เลยว่าตนเองถูกเผา ถึงขนาดเรียกว่า จนเป็นเถ้าถ่านไปแล้วตนเองก็ยังไม่รู้ตัว เรียกว่าตายทั้งเป็น แต่เห็นตัวตน

ถามว่า ใครเคยถูกเผาทั้งเป็นบ้าง บางท่านอาจนึกทบทวนกลับไปกลับมาก็นึกไม่ออกว่าเคยถูกเผาทั้งเป็นมัย ตราบใดที่ไม่มีคนบอกเรา ใครเป็นคนเผาเรา? คนที่เผาเราบางคนรู้จักเรา บางคนก็ไม่รู้จักเรา ได้ยินจากคนอื่นก็ชวนไปเผาเรา โดยไม่ต้องมีดอกไม้จันทน์

ทั้งหลายทั้งปวงล้วนแล้วแต่ได้จากการไปร่วมงานในที่ต่าง ๆ เมื่อเราเจอผู้คนที่มาจากที่ต่าง ๆ กัน โดยเฉพาะในงานศพ

ผู้เขียนได้รับเกียรติเป็นพิธีกรหลายครั้งนับไม่ถ้วนมากกว่า ๒๐ ปี กับการอ่านประวัติผู้ตาย ทั้งร่างเอง พิมพ์เอง และอ่านเอง เพื่อให้ผู้ถูกเผาดูดี แต่บางงานเจ้าภาพร่างประวัติให้มา และกำชับว่าอ่านตามนี้ ไม่ต้องมีการเปลี่ยนแปลงใด ๆ ผู้เขียนก็ว่าไปตามเจ้าภาพ เพื่อมารยาทและรักษาน้ำใจอันเป็น

เรื่องมารยาททางสังคม...ประเด็นมันมีข้อคิดนิดเดียว...แต่มันเรื่องใหญ่ตรงที่ว่า อ่านไปอ่านมาผู้อ่านเกิดความสับสนว่า...นี่มันประวัติคนตาย หรือว่าประวัติคนเป็น...เพราะสำนวนโวหารผู้ร่าง ต้องการให้วงศักระกูลมากกว่าเกียรติประวัติคนตายเสียอีก ยกตัวอย่างเล็กน้อย เช่น ผู้ตายชื่อ กอไก่ ญาติก็ร่างประวัติมา เริ่มต้น วัน เดือน ปี เกิด, การศึกษา, อาชีพ, การงาน, ตำแหน่ง เป็นต้น ตามปกติแต่ช่วงขยายความนี้ดี เรื่องยาวยิ่งกว่าบ้านทรายทอง เพราะผู้ร่างมักจะร่างนอกเหนือจากประวัติคนตาย เช่น ผู้ตายแต่งงานกับนางไข มีบุตรธิดา ๓ คน คนที่ ๑ แต่งงานกับ นาย เอ ทำงานที่สหรัฐอเมริกา มีบุตร ๑ คน (หลาน) ...คนที่ ๒ แต่งงานกับนาง บี ทำงานที่อังกฤษ มีบุตร ๑ คน (หลาน) ...คนที่ ๓ แต่งงานกับ พันเอก ซี เป็นผู้ช่วยทูตทหารที่เยอรมนี มีบุตร ๑ คน (หลานอีกแระ) แล้วยังไม่พอ หลานไปแต่งงานกับคนนั้น คนนี้...ยาวไปเรื่อย แล้วมาสรุปตอนท้าย ๓ บรรทัดว่า ขณะผู้ตายยังมีชีวิตอยู่ เป็นผู้มีคุณขยันหมั่นเพียร เลื่อมใสศรัทธาในพุทธศาสนา เป็นที่รักใคร่ของผู้ร่วมงาน....และก็เชิญประธานและผู้ร่วมพิธียืนไว้อาลัยตามธรรมเนียมปฏิบัติ

ในขณะที่ผู้อ่าน ๆ ประวัติไปพร้อมกับความสงสัยใคร่ตาย? ในขณะที่ผู้ฟังก็นั่งรอเมื่อไหร่จะเผาสุดท้ายเผาเสร็จ ผู้ร่วมงานก็จะหันหน้าจับกลุ่มคุยกันเผาเจ้าภาพต่อ (วิพากษ์วิจารณ์) เผลอ ๆ ก็เผาพิธีกรด้วยเป็นแพ็กเกจเสริม ว่าพิธีกรอ่านยาวไป

พิธีกรไม่รู้จักตัดถ้อยคำสำนวนที่เยิ่นเย้อออกไปสุดท้ายสรุปงานเดียวมีเผา ๓ ราย เรียกว่า Three in one คือ เผาศพคนตายจริง ๆ หนึ่ง, เผาเจ้าภาพที่ต้องการอวดวงศ์ตระกูลหนึ่ง, และเผาพิธีกร สองอย่างหลังนี้ก็เข้าข่าย เผาทั้งเป็น

ผู้คนในสังคมต่างมีโอกาสและช่องทางในการเผาทั้งเป็นและกันเมื่อโอกาสอำนวย เพื่อนร่วมงาน เผาเพื่อนร่วมงาน, ผู้ได้บังคับบัญชา, ผู้บังคับบัญชา, ผู้บังคับบัญชาเผาผู้ได้บังคับบัญชา...ทำไมต้องเผาทั้งเป็น ๆ ? ตามหลักพุทธธรรมศาสตร์ คนหรือมนุษย์ต้องการให้ตัวเองดูดี เมื่อเห็นจุดด้อยของคนอื่น เช่น คนในเมืองเมื่อไปต่างจังหวัดดูดี รู้สึกตนเองภูมิฐาน มีเสื้อผ้าราคาแพง รถป้ายแดงสวยหรู อยู่ท่ามกลางรถอีแต๋น...ตามหลักพุทธศาสตร์เป็นเรื่องของโลกธรรม คือ เป็นของประจำโลกมี ๔ อย่างคือ มีลาภ เสื่อมลาภ, มียศ เสื่อมยศ, มีนินทา มีสรรเสริญ, มีสุข มีทุกข์,...ตามหลักสังคมศาสตร์ ผู้คนต้องอยู่รวมกันเพื่อสร้างสังคม และผลิตสมาชิกใหม่ให้กับสังคม ดังนั้น ผู้คนจึงต้องกล่าวถึงกันและกันทั้งทางดี-ร้าย เพื่อแก่งแย่งกัน และทำให้ตนเองไปอยู่ในจุดที่สังคมยกย่องสรรเสริญ

ประเด็นชวนคิด คือ การนินทา เป็นเรื่องเดียวกับคำว่า เผาทั้งเป็นมัย และอีกคำคือ กล่าวขวัญ มักจะเข้าใจกันในทางบวกว่า พูดถึงแต่เรื่องดี ๆ อย่างไรก็ตาม การเผาคนตายจริง ๆ ก็กับการเผาคนเป็น มีสิ่งที่คล้ายและต่างกันดังนี้

เรื่อง	ข้อมูล	ความต่างกัน	ผลที่ได้รับ
คนตายถูกเผา	๑. คนตายไม่รู้ ๒. คนเป็นไปเผาคนตาย ๓. ส่วนมากรู้จักคนตาย	๑. เป็นเจ้าถ่าน ๒. ตายแล้วเผา ๓. แสดงความเสียใจ	๑. กลับคืนสู่ธรรมชาติ ๒. ผู้คนมากขึ้นอยู่กับฐานะทางสังคม ๓. เสียตาย
คนเป็นถูกเผา	๑. เป็นคนไม่รู้ (ถ้าคนไม่บอก) ๒. คนเป็นเผาคนเป็น ๓. ไม่รู้จักก็เผาได้ ฯลฯ	๑. มีชีวิตอยู่ ๒. ไม่ตายก็จะเผา ๓. แสดงความสะใจ ฯลฯ	๑. ถูกสังคมรังเกียจ ๒. ชื่อเสียงเสียหาย ๓. ถูกเพ่งเล็งตลอดเวลา ฯลฯ

การที่คนจะถูกเผาทั้งเป็นมีโอกาสด้วยกันทุกคน เพราะคนที่มิซึริวี่อยู่ล้วนมีไฟอยู่ในตัวเองอยู่ ๓ กอง อยู่ที่ใครจะเอามาเผาคนอื่น ไฟ ๓ กองที่ว่าคือ ราคะ ไฟคือ ราคะ, โทสะ ไฟคือ ความโกรธ และ โมหะ ไฟคือ โมหะ ความหลง ทำไมทุกคนจึงมีไฟ ๓ กองนี้อยู่กับตัว

ไฟกองที่ ๑ ไฟราคะ คือ ความกำหนัดยินดี ในสิ่งที่ตนเองปรารถนา ยินดีมากปรารถนามาก ไฟกองนี้ก็ลูกกลมมาก ถ้ามว่าไฟกองนี้จะลูกตอไหน ตอบว่าลูกได้ตลอดเวลาไม่เกี่ยวกับดินฟ้าอากาศจะขึ้น จะแล้ง ลูกทุกครั้งเมื่อจิตนึกถึงสิ่งที่ชอบที่พอใจ บ่อยครั้งเข้าก็เกิดความเร่าร้อนภายในจิตใจของตน และแสดงออกด้วยการไขว่คว้า แย่งชิง มีให้เห็นทุกวัน

ไฟกองที่ ๒ ไฟโทสะ คือ ความโกรธ ไฟกองนี้ลูกตอไหน? ลูกตอที่เกิดความไม่พอใจ หงุดหงิด หนักเข้าก็อาฆาต พยาบาท และทำร้ายตามลำดับ

ไฟกองที่ ๓ ไฟโมหะ ความหลง ไฟกองนี้ลูกเข้า แต่ลูกแล้วลามกินพื้นที่เยอะ และดับได้ยาก เมื่อเกิดขึ้นยากจะเอาอยู่ แสดงออกชัดเจนคือ ความไม่เข้าใจ ไม่ใส่ใจในสิ่งต่าง ๆ เย็นชาต่อความดีงาม

ทั้งปวง ฟุ้งซ่านตลอดเวลา เคลือบแคลงสงสัยไปทุกเรื่อง ทำให้ตนเองขาดความสุข จิตใจไม่โปร่งใส

โทษของไฟ ๓ กองนี้ ไฟราคะ มีโทษน้อยกว่าใคร แต่ดับช้า คอยกัดกร่อนจิตใจของตัวเองอยู่นาน, ไฟโทสะ มีโทษมาก แต่ดับได้เร็วเมื่อได้ระบายออก เช่น คำหยาบ หรือการได้ทำร้ายขณะโกรธ แล้วจะค่อย ๆ เย็นลง แต่ถ้าเอาไม่อยู่ก็ถึงกับขาดกรรม, ไฟโมหะ เมื่อเกิดแล้วดับยาก และนานกว่าจะดับ เนื่องจากเกิดลูกในที่ลึก ๆ คนข้างนอกมองไม่เห็นถึง จะลูกโชนตลอดเวลา หาอุปกรรมดับยาก

สรุปว่า การเผาทั้งเป็นนั้น สามารถเผาโดยใช้ไฟก็ได้ แต่การเผาโดยไม่ใช้ไฟนี่อันตรายสุด ๆ เพราะไม่มีควัน คนมองไม่เห็น ดับได้ยาก นอกจากนั้น ยังมีคนคอยใส่ไฟ และสูมไฟตลอดเวลา โดยไม่ต้องอาศัยเชื้อก็เผาได้ เมื่อต่างคนต่างเผา ไฟก็จะลูกกลมไปทั่วทั้งแผ่นดิน รวมทั้งประเทศชาติก็มอดไหม้ไปกับกองเพลิง ๓ กองนี้ แล้วเราจะดับด้วยอะไร.....ถ้าไม่ใช่ เมตตาธรรม.



ตำแหน่ง ของคนเป็นครู

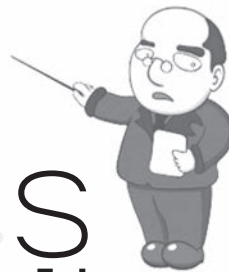

พ.ต.ฐนัส มานวงศ์

กองวิชากฎหมายและสังคมศาสตร์ ส่วนการศึกษา
โรงเรียนนายร้อยพระจุลจอมเกล้า

คำว่า “ครู” หากพิจารณาตามรากศัพท์ก็มาจาก คำว่า “ครู” ในภาษาบาลี หรือคำว่า “ครู” ในภาษาสันสกฤต อันหมายความว่า “ผู้สั่งสอนศิษย์ ผู้ที่ควรได้รับการเคารพ” ซึ่งหากผูกโยงการทำหน้าที่ของครูไปสู่คำว่า “ครู” ในความหมายหนึ่งของภาษาบาลีซึ่งแปลว่า “หนัก สำคัญ ควรเคารพ มีค่าสูง” ดังนั้นแล้วครูจึงเป็นผู้ที่ทำงานหนัก อันเป็นงานที่มีความสำคัญ สมควรค่าต่อการได้รับความเคารพ อาจกล่าวได้ว่า “ไม่มีใครเป็นผู้ปราศจากครู ไม่มีสรรพวิทยาการใด ๆ ที่ไม่มีครู” ครูจึงต้องตระหนักในหน้าที่และความรับผิดชอบที่หนักอึ้ง เพราะครูเป็นส่วนหนึ่งของการสร้างมนุษย์และสร้างประเทศ ความสำคัญของครูจึงเกิดขึ้นจากการทำประโยชน์ต่อผู้อื่น ต่อแผ่นดิน มิใช่การมุ่งหวังความเจริญเติบโตของตนเองเป็นสำคัญ จากการเป็นป้ายไปตามตำแหน่งสมมติที่สังคมวางไว้ แต่คนเป็นครูทุกคนนั้นย่อมมีตำแหน่งเป็นของตนเองอยู่แล้ว โดยตำแหน่งเฉพาะที่ได้มาจากความเป็นครู

นายทหารนายหนึ่งที่เป็นลูกศิษย์ของผม ที่บัดนี้กำลังจะทำหน้าที่สำคัญของชีวิตในการเป็น

“ครูทหาร” เพื่ออบรม สั่งสอน บ่มเพาะความรู้และคุณธรรมประจำชีวิตให้แก่กำลังพลที่เข้ามารับราชการในฐานะเป็นพลทหาร สุภาพบุรุษของแผ่นดิน จากที่ห่างหายการติดต่อไปพอสมควร (คาดว่าอาจเป็นเพราะภารกิจและบทบาทหน้าที่ซึ่งทำให้ไม่มีเวลาได้ย้อนกลับมาพูดคุยกับครูคนนี้สักเท่าไร) การติดต่อเกิดขึ้นจากข้อความบนหน้าจอตามกระแสความนิยมของเทคโนโลยีในรูปแบบเสียงเรียก “ตุงตุง”

นายทหารลูกศิษย์ : ครูครับ ครูสบายดีไหมครับ (เมื่ออ่านข้อความในลักษณะนี้แปลว่า คู่สนทนากำลังจะขอความช่วยเหลือแน่นอน)

ครูก้อย : ไม่ค่อยสบาย ต้องการพักผ่อน (ผมซึ่งตอบไปแบบแกล้งเล่น)

นายทหารลูกศิษย์ : ครูเป็นอะไรเหรอครับ

ครูก้อย : ก็บอกว่าไม่ค่อยสบาย ต้องการพักผ่อน ไม่อยากให้ใครมารบกวน

นายทหารลูกศิษย์ : (ส่งสติ๊กเกอร์รูปการ์ตูนน้ำตาลินไหล) ตามด้วยข้อความต่อมา ครูเป็นหนักเลยหรือครับ

ครูก่อย : เป็นหนักมาก แค่นี้จะต้องการพักผ่อน... ฮ่า ๆๆ เอ้ามีอะไรเข้ามา ไม่ต้องอ้อมค้อม จะให้ครูช่วยทำไรว่ามา

นายทหารลูกศิษย์ : ครูรู้ทันทุกที (ก็เป็นแบบนี้กันหมดทุกนาย จะไม่รู้ทันได้อย่างไรละ)

นายทหารลูกศิษย์ : ผมอยากได้วิธีการอบรมวินัยที่มีความน่าสนใจ ตื่นเต้น สนุกสนาน เข้าใจ ชวนติดตาม แล้วก็ดึงดูดอารมณ์ให้เกิดความประทับใจ ซาบซึ้งกินใจ แต่ไม่ต้องแปลกใหม่มากเกินไปก็ได้ครับ ใช้เวลาสัก ๒๐ นาที ก็พอ แบบนี้พอจะมีวิธีการไหนบ้างครับ

ครูก่อย : โอเค ตามเงื่อนไขที่บอกมาภายในเวลา ๒๐ นาที ไม่มีวิธีการใด ๆ ครับ

นายทหารลูกศิษย์ : ครู... (จากนั้นบทสนทนาจึงเปลี่ยนเป็นการพูดคุยทางโทรศัพท์อีกกว่าค่อนข้าง)

จากเหตุการณ์ข้างต้นสะท้อนได้ว่า ครูย่อมเป็นที่พึ่งให้กับลูกศิษย์ได้ในทุก ๆ สถานการณ์ ไม่ว่าจะเป็นที่พึ่งทางความรู้ ความคิดหรือที่พึ่งทางจิตใจ ซึ่งครูอาจไม่ได้ช่วยให้เกิดความกระจ่างในข้อสงสัยนานา (เพราะครูก็คงไม่ใช่บุคคลที่รู้แจ้งไปเสียทุกเรื่อง) แต่ก็คงพอบรรเทาให้ปัญหานั้น ๆ เบบางลงได้ แม้บางครั้งจะเป็นเพียงผู้รับฟังที่ดี

ตำแหน่งสำคัญของคนเป็นครูนั้นในทัศนะของผมอาจเปรียบได้เป็น ๓ ตำแหน่งควบกันไป กล่าวคือ ตำแหน่งที่หนึ่ง ได้แก่ ตำแหน่งที่อยู่ข้างหน้า เพื่อทำหน้าที่เป็นผู้นำ ดังนั้นครูต้องมีความรอบรู้และลุ่มลึกในสรรพวิทยาการของตนเองอย่างถ่องแท้ เพื่อเป็นที่พึ่งทางปัญญา ครูจำเป็นต้องเข้าใจในความรู้ของตนด้านนั้นอย่างกระจ่างชนิดรู้แจ้งแทงตลอด อันเป็นสิ่งสำคัญที่จะทำให้เกิดการส่งผ่านทางของบรรดาลูกศิษย์ หากมองในตำแหน่งนี้ คนเป็นครูจึงมีอาจอยู่เสมอหรืออยู่หลังผู้เป็นศิษย์ได้ ครูต้องเป็นผู้นำชักจูงให้ลูกศิษย์ก้าวเดินขึ้นไปข้างหน้า แต่มิได้หมายความว่า คนเป็นครูต้องมี

ความรู้มากกว่าศิษย์อยู่เสมอ เพราะความรู้ที่นั่นเป็นสิ่งที่ไม่หยุดนิ่ง สมัยก่อนความรู้อาจเกิดการเปรียบเทียบได้ชัดเจน ได้แก่ การรู้-การไม่รู้ การรู้ก่อน-การรู้หลัง การรู้มาก-การรู้น้อย แต่ด้วยเทคโนโลยีการส่งผ่านความรู้ในปัจจุบัน การไม่รู้อาจเปลี่ยนเป็นการรู้ได้เพียงชั่วพริบตา คนที่รู้ก่อนไม่ได้หมายความว่าเก่งกว่าคนที่รู้หลัง คนที่รู้มากก็ใช่ว่าคนที่รู้น้อยจะรู้มากกว่าตนมิได้ ความรู้จึงมีอาจวัดค่าประมาณเชิงเปรียบเทียบได้ แต่อย่างไรก็ดี คนเป็นครูก็ต้องอาศัยความรู้เป็นเครื่องประดับตน อันจะส่งผลให้ลูกศิษย์มุ่งมองและก้าวเดินตาม

ทั้งนี้ความรู้ที่นั้นอาจรู้เรียนได้เท่ากันหมด แต่ความเป็นครูนั้นไม่ได้มีตำแหน่งหน้าที่เพียงแค่การมีความรู้แต่ถ่ายเดียว คนเป็นครูยังเป็นผู้ที่มีคุณธรรมน้อยน่าใจ เพื่อชักจูงนำทางให้ผู้เป็นศิษย์ก้าวเดินตามไปในทางที่ถูกต้อง เมื่อพิจารณาแล้ว ครูก็ยังถือว่าอยู่ในตำแหน่งที่อยู่ข้างหน้าลูกศิษย์ได้เสมอ

ตำแหน่งที่สอง ได้แก่ ตำแหน่งโดยเสมอกัน ตำแหน่งแห่งที่จุดนี้หากอ่านผ่าน ๆ แล้วอาจดูแปลกตาในทัศนะของผู้คนยุคสมัยอดีต ซึ่งไม่อาจยอมรับได้ว่าครูกับศิษย์มาอยู่เสมอกัน แต่นัยความหมายนี้ไม่ใช่หมายถึงการตีตนเสมอครู การลดตัวเสมอกัน แต่เป็นการมุ่งให้เห็นว่าคนเป็นครูนั้นสามารถก้าวเดินไปพร้อมกันกับศิษย์ สามารถรับฟังทุกข้อร้องให้ ผ่อนคลาย ร่วมสุขสนุกสบายอย่างสร้างสรรค์ ด้วยยุคสมัยที่เปลี่ยนไปครูก็ต้องปรับตัวให้เท่าทัน การเปลี่ยนแปลงทางสังคมและวัฒนธรรมในปัจจุบันล้วนมีปัจจัยมากมายที่ทำให้ผู้เป็นศิษย์เกิดปัญหาต่อการดำเนินชีวิต ไม่ว่าจะเป็นด้วยความหลากหลายของทางเลือก ความลวงล่อของอบายมุขที่ทำให้เกิดทางแพ่งในการตัดสินใจ ถ้าเลือกผิดหรือก้าวพลาดก็อาจนำมาซึ่งความเสียหายของชีวิตได้ ดังนั้นคนเป็นครูผู้มีประสบการณ์ใช้ชีวิตมากกว่า จึงต้องเป็นเสมือนเพื่อนคู่คิดให้แก่ศิษย์ทั้งหลายได้ คนเป็นครู

จึงควรทำให้เกิดบรรยากาศในการแลกเปลี่ยนเรียนรู้ซึ่งกันและกันอย่างเหมาะสม เพื่อทำให้เกิดข้อมูลข้อคิด ตลอดจนแนวทางในการตัดสินใจต่อการเลือกเดินต่อไปข้างหน้าของศิษย์ด้วย

ตำแหน่งที่สาม ได้แก่ ตำแหน่งที่อยู่ข้างหลัง เมื่อศิษย์เรียนรู้จบตามเกณฑ์กำหนดในสรรพวิทยาต่าง ๆ แล้ว ความเป็นครูเป็นศิษย์ก็ได้จบลง เพียงแต่ครูต้องย้ายตำแหน่งมาอยู่ข้างหลังของศิษย์ผู้นั้น เพื่อคอยสนับสนุน เกื้อกูล และชื่นชมต่อการก้าวเดินไปข้างหน้าของศิษย์ตน ที่สำคัญไปกว่านั้นก็คือ วันใดที่ศิษย์เกิดความท้อถอย พ่ายแพ้ต่ออุปสรรคในชีวิต และเมื่อเขาหันกลับมา เขาก็จะพบว่ามีคนคอยดูแล ช่วยเหลือเขาอยู่ข้างหลังเสมอ บางครั้งอาจทำอะไรไม่ได้มากกับอุปสรรคหรือปัญหาชีวิตของศิษย์ที่เกิดขึ้น แต่ก็สามารถเป็นหลักแห่งใจที่จะให้เขาเหนียวรั้งจับไว้ให้สามารถลุกขึ้นสู้ต่อไปอีกได้ ความดีความชอบเป็นบรรยากาศที่เจ็บปวดของผู้พ่ายแพ้เสมอ ดังนั้นเมื่อคนเป็นครูเข้าไปยืนในตำแหน่งที่อยู่ข้างหลังศิษย์ ความดีความชอบก็จะหมดไป กำลังใจก็จะเกิดมีได้อย่างไม่ยากเย็น

ตำแหน่งทั้งสามแม้มีความแตกต่างกันในสถานะและที่ยืน แต่ทั้งสามตำแหน่งนั้นก็ย่อมต้องมุ่งมองไปที่ผู้เป็นศิษย์อยู่เสมอ การเป็นครูเป็นศิษย์จึงไม่ได้ถูกตีกรอบความสัมพันธ์เพียงแค่นั้นชั้นเรียนเท่านั้น หากเป็นสายสัมพันธ์ที่ผูกโยงถึงความ เป็นมนุษย์ รางวัลชีวิตของคนเป็นครูก็ไม่ได้อยู่ที่โล่รางวัลหรือเหรียญตราเป็นสำคัญ หากอยู่ที่ความ เจริญงอกงามในการใช้ชีวิตอย่างมั่นคงและมี คุณธรรมของผู้เป็นศิษย์

หลายครั้งที่คนเป็นครูมุ่งสอนแต่เฉพาะสิ่งที่ตนเองอยากสอน แต่ไม่ได้สอนในสิ่งที่ศิษย์อยากรู้ หลายครั้งคนเป็นครูก็อาจไขว่เขว ถูกศิษย์หันเหการ สอนจนออกทะเลไปก็มาก คนเป็นครูจึงต้องยึดหลัก ให้ดีเพื่อให้ศิษย์ได้ในสิ่งสำคัญ อันเป็นประโยชน์ที่ จำต้องรู้ และสามารถสนองตอบความต้องการใน

การอยากรู้กับปัญหาข้อคาใจที่อาจก่อตัวขึ้นเป็น อุปสรรคต่อการเรียน และนี่เองคือความเป็นศาสตร์ เป็นศิลป์ของคนเป็นครู

นักเรียนนายร้อยคงเคยพากเพียรเรียน ตำราว่าด้วยการเป็นครูทหารกันทุกนาย แต่นั่นเป็น เพียงหลักการในฐานะของการเป็นศาสตร์ แต่ ประสบการณ์ที่นักเรียนจะต้องปฏิบัติตามภารกิจ ในวันข้างหน้าคือเวทีของการแสดงการใช้ศิลป์ โดยหลักแล้วครูทหารก็ไม่ต่างกับครูของผู้คนสาขา อาชีพอื่น ซึ่งต้องรู้จักใช้ศาสตร์และศิลป์ในการสอน ศิษย์ คำสอนทุกคำจึงเป็นสิ่งที่มีความหมาย เพราะคำของครู ต้องไม่ใช่คำที่พร่ำเพรื่อ ไม่ใช่คำลอย ๆ ไร้แก่นสาร และต้องไม่ใช่คำพูดพล่อย ๆ ที่ไม่ได้ผ่านการบวกร การคิด คำทุกคำของครูที่พูดออกไปต้องทำให้เกิด พลังต่อศิษย์ พลังที่นำไปสู่ความคิดดี การกระทำดี ความปรารถนาดี และการสร้างสรรค์สิ่งที่ดีอยู่เสมอ ๆ

ทั้งนี้เมื่อคำของคนเป็นครูเป็นสิ่งสำคัญที่จะ ตอกย้ำและแสดงตำแหน่งแห่งที่ของครูในวาระที่ ต่างกันออกไป สิ่งที่คนเป็นครูต้องพิจารณาตามมา อยู่เสมอคือเรื่องของเวลา บ่อยครั้งที่เราเห็นการ อบรมในสังคมสีเขียวลายพราง เป็นการใช้เวลาที่ มากนาที่แต่น้อยค่า ด้วยคำสอนหรือคำอบรมของ คนเหล่านั้นไม่มีพลังใด ๆ จนทำให้เกิดการสูญเสีย ทรัพยากรเวลาที่มีค่า หากครูที่ดีย่อมรู้จักเวลารู้ว่า ต้องใช้คำใดเมื่อใดในการสอนศิษย์ตน ดังที่มี ตัวอย่างมากมายเช่นกัน ของครูทหารที่พูดน้อยยามที่ แต่มีความมีความหมาย คนเป็นครูจึงต้องพิจารณา ถึงการใช้คำให้ดี ใช้ให้เหมาะสมกับตำแหน่ง เมื่อใด จะใช้โวหารชักจูงโน้มน้าวโดยตำแหน่งของครูที่อยู่ ข้างหน้า เมื่อใดจะใช้วาจาหยอกล้อผอ่นหายใน คลายทุกข์โดยตำแหน่งของครูที่อยู่เคียงข้างกัน และเมื่อใดจะใช้การเจรจาให้ก่อเกิดหรือพลิกผัน ความคิดในการลุกขึ้นสู้โดยตำแหน่งของครูที่อยู่ข้าง หลัง ตำแหน่งที่แตกต่างและการจัดวางคำพูดที่ เหมาะสม จึงจะทำให้คำคำนั้นที่เปล่งเสียงออกมา

มีค่ามีความหมาย ซึ่งนั่นก็คือ “คำของคนเป็นครู”

ดังนั้นคนเป็นครูจึงเป็นบุคคลที่มีตำแหน่ง
แห่งที่อยู่เสมอ เป็นตำแหน่งที่น่าสรรเสริญ เพราะ
เป็นตำแหน่งในการทำหน้าที่ที่มีต่อศิษย์ของพวกเขา
นั่นเอง การเป็นครุมีเชื่อว่าทุกคนจะสามารถเป็นได้
และยิ่งมากไปกว่านั้นคือการเป็นครูที่ดี ยิ่งเป็นสิ่ง
ยากลำบากแต่ไม่เกินความสามารถของคนที่รักและ
มีน้ำใจในความเป็นครู นักเรียนนายร้อยทุกนายเมื่อ
สำเร็จการศึกษาออกไปจากโรงเรียนนายร้อยพระ
จุลจอมเกล้า ก็ย่อมแบกหิ้วความเป็นทหารและ
ความเป็นครูไปด้วยอย่างแนบชิดติดตัว เพียงแต่จะ
มีสักกี่นายที่รู้จักการหยิบใช้คุณสมบัติและจิต
วิญญาณของความเป็นครู ต่อสถานการณ์และการ
ปฏิบัติราชการในวันข้างหน้า เมื่อศิษย์เคารพครูศิษย์
ผู้นั้นย่อมมีครู และเมื่อศิษย์ผู้นั้นนึกถึงครู ครูก็จะอยู่
รอบ ๆ ตัวของพวกเขาเสมอ

นายทหารลูกศิษย์ : ครูครับ การเป็นครูนี้
ยากจริง ๆ และอย่างที่ครูบอก ว่าการเป็นครูนั้น
ยากแล้ว แต่การเป็นครูที่ดีนี้ยากยิ่งกว่า

ครูก่อย : แต่ครูคิดว่าลูกศิษย์ของครูทุกนาย
เป็นผู้มีหัวใจดีและมีวิญญานแห่งความเป็นครู
อยู่ในตัวอยู่แล้ว ดังนั้นคงไม่ยากเกินไปนักหรอก

นายทหารลูกศิษย์ : ผมจะขอนำวิธีการที่
คุยกับครูไปทดลองใช้ ให้เกิดเป็นศิลป์และเป็น
ศาสตร์ในการเป็นครูของตัวผมนะครับ สัญญาว่าจะ
รีบมารายงานผลให้ทราบครับ

ครูก่อย : ถ้าคำสัญญานี้เป็นจริง นั่นก็เป็น
คำของครูทหาร หากว่าคำสัญญาไม่เป็นจริง ก็
ย่อมแสดงว่าศิษย์ของครูนายนี้ล้มเหลวต่อการเป็น
ครูที่ดีครับ

“ครูขอให้ลูกศิษย์ทุกนาย จงรู้จักและครอง
ค่าความเป็นครูให้สมกับคนที่อยู่ในตำแหน่งครู....
ครูของผู้รักษาแผ่นดินไทย”



เสนาศึกษา



เปิดโลกความรู้เทคโนโลยีป้องกันประเทศ

ระบบต่อต้านอากาศยานไร้คนขับ

เมื่อตัวเลขจำนวนอากาศยานไร้คนขับเชิงพาณิชย์เพิ่มสูงขึ้น จำนวนเหตุการณ์ที่บุคคลทั่วไปใช้อากาศยานไร้คนขับบินเข้าสู่พื้นที่หวงห้ามก็สูงขึ้นเป็นเงาตามตัว จากเหตุการณ์ที่มีผู้นำอากาศยานไร้คนขับเชิงลงจอดบนหลังคาอาคารสำนักงานของนายกรัฐมนตรีญี่ปุ่น หรือเหตุการณ์ที่อากาศยานไร้คนขับบินเข้าใกล้ประธานาธิบดีสหรัฐอเมริกาในระหว่างที่เล่นกีฬาในรัฐฟลอริดา หรือเหตุการณ์ที่มีผู้พยายามบินอากาศยานไร้คนขับเข้าใกล้ทำเนียบขาวหรือแม้แต่เหตุการณ์ที่ข้าราชการของสหรัฐฯที่อยู่ในสภาพมึนเมาบินอากาศยานไร้คนขับฝ่าแนวป้องกันแล้วลงจอดที่ลานในทำเนียบขาว ซึ่งทั้งหมดเป็นอากาศยานไร้คนขับเชิงพาณิชย์ขนาดเล็กทั้งสิ้น เหตุการณ์เหล่านี้ส่งผลให้หน่วยงานที่รับผิดชอบด้านความมั่นคงเริ่มตระหนักถึงภัยคุกคามที่มากับเทคโนโลยีซึ่งกำลังได้รับความนิยมอย่างแพร่หลายทุกวันนี้



อากาศยานไร้คนขับขนาดเล็กตกภายในรั้วทำเนียบขาว
เมื่อ มกราคม ค.ศ. ๒๐๑๕

เพื่อตอบสนองต่อภัยคุกคามดังกล่าว ฝ่ายความมั่นคงจึงมองหาระบบต่อต้านอากาศยานไร้คนขับที่สามารถใช้ได้อย่างมีประสิทธิภาพและปลอดภัยต่อชีวิตและทรัพย์สินสำหรับพื้นที่ปฏิบัติการที่เป็นย่านชุมชนรายล้อมด้วยอาคารสิ่งปลูกสร้าง และแน่นอนว่ามีบริษัทชั้นนำจากทั่วทุกมุมโลกเริ่มวิจัยและพัฒนาาระบบต่อต้านอากาศยานไร้คนขับ ซึ่งหลักการทำงานจะคล้ายกับระบบป้องกันภัยทางอากาศทั่ว ๆ ไป โดยแนวคิดในการออกแบบระบบจะเป็นการผนวกรวมระบบการค้นหาและติดตามเป้าหมาย เข้ากับระบบทำลายหรือเอาชนะอากาศยานไร้คนขับ หากจะกล่าวโดยรวมแล้วขั้นตอนการทำงานของระบบนี้จะประกอบด้วย การค้นหา การล็อกเป้าหมาย การติดตาม การระบุฝ่าย และการทำลาย

ในที่นี้จะขออธิบายการทำงานของระบบโดยยกตัวอย่างระบบต่อต้านอากาศยานไร้คนขับที่พัฒนาขึ้นโดยความร่วมมือของบริษัทสัญชาติ



อากาศยานไร้คนขับขนาดเล็กบรรทุกสารปนเปื้อนกัมมันตภาพรังสีระดับต่ำลอบลงจอดบนหลังคาสำนักงานของนายกรัฐมนตรีญี่ปุ่น เมื่อ เมษายน ค.ศ. ๒๐๑๕

อังกฤษจำนวนสามบริษัทคือ Blighter Surveillance Systems (ระบบเรดาร์) Chess Dynamics (ระบบกล้อง) และ Enterprise Control Systems Ltd

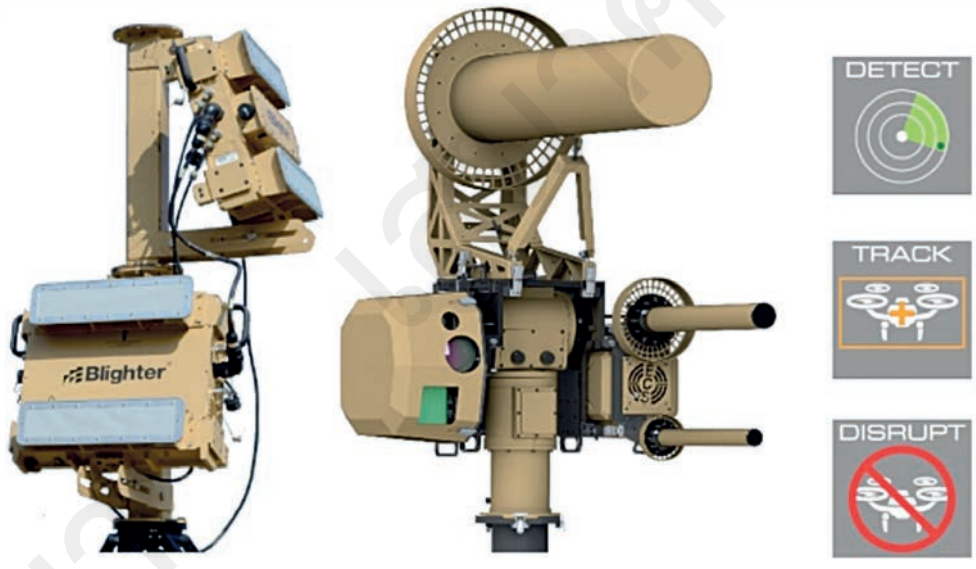

ระบบต่อต้านอากาศยานไร้คนขับ Anti-UAV Defence System ของบริษัท Blighter Surveillance Systems

(ระบบรบกวนสัญญาณ [Jamming]) ลำดับแรก ระบบเรดาร์จะค้นหาและตรวจจับเป้าหมายที่เป็นอากาศยานไร้คนขับภายในพื้นที่แล้วทำการระบุฝ่ายและติดตามเป้าหมายพร้อมรายงานผู้ควบคุมแบบเรียลไทม์ เมื่ออากาศยานไร้คนขับเข้าระยะใกล้กล้องก็จะจับภาพและโฟกัสติดตามตลอด สุดท้ายหากผู้ควบคุมระบบตัดสินใจรบกวนสัญญาณ ระบบ

จะส่งสัญญาณคลื่นวิทยุไปยังอากาศยานไร้คนขับที่เป็นเป้าหมาย เพื่อตัดการติดต่อระหว่างอากาศยานไร้คนขับและผู้ควบคุมอากาศยานไร้คนขับ และภายในไม่กี่วินาทีอากาศยานไร้คนขับจะหยุดทำงานขณะที่อยู่ในอากาศและตกลงสู่พื้นในที่สุด (ดูรูปภาพประกอบ)

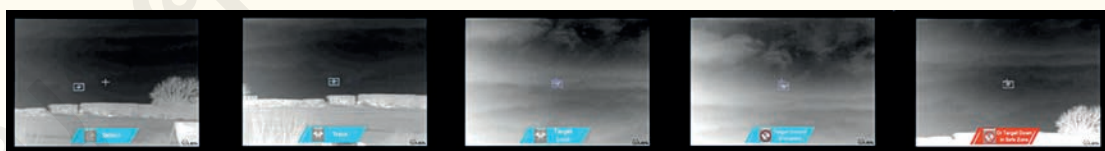

ตัวอย่างภาพจากกล้องของระบบต่อต้านอากาศยานไร้คนขับ Anti-UAV Defence System เริ่มต้นตั้งแต่การตรวจจับ ติดตาม ล็อกเป้าหมาย ส่งสัญญาณรบกวน และเป้าหมายตกในพื้นที่ปลอดภัย



ตัวอย่างจอแสดงผลของระบบต่อต้านอากาศยานไร้คนขับ Anti-UAV Defence System เริ่มต้นตั้งแต่การค้นหาเป้าหมาย ตรวจสอบอากาศยานเข้าใกล้พื้นที่ควบคุม เรดาร์เริ่มติดตาม ระบบแจ้งเตือนอากาศยานไร้คนขับเข้าพื้นที่ควบคุม ระบบจับภาพและติดตามด้วยกล้องโดยอัตโนมัติ

เพื่อให้ได้ระบบที่สามารถตอบสนองต่อภัยคุกคามได้อย่างทันท่วงที ในขณะเดียวกันต้องมีอัตราการแจ้งเตือนผิดพลาด (False Alarm) ต่ำ ระบบต้องอาศัยการรวบรวมและวิเคราะห์ข้อมูลเป้าหมายจากเรดาร์ ประกอบกับการระบุที่มาของสัญญาณ (direction finder) ในการประเมินอากาศยานไร้คนขับภายในขอบเขตพื้นที่รับผิดชอบตลอดจนระบบรบกวนสัญญาณที่มีประสิทธิภาพสูงพอที่จะเอาชนะ (defeat) เป้าหมาย แต่ไม่ส่งผล

กระทบต่อสิ่งอื่นที่ไม่ใช่เป้าหมาย ซึ่งทั้งหมดนี้ต้องใช้เทคโนโลยีระดับสูง จนถึงบัดนี้ยังไม่มีระบบต่อต้านอากาศยานไร้คนขับเข้าประจำการและผ่านการใช้งานนานพอที่จะกล่าวได้ว่าสามารถป้องกันการใช้งานอากาศยานไร้คนขับในทางที่ผิดได้อย่างมีประสิทธิภาพ การวิจัยและพัฒนาระบบต่อต้านอากาศยานไร้คนขับจึงเป็นอีกสาขาหนึ่งของเทคโนโลยีอากาศยานไร้คนขับที่ต้องเร่งพัฒนาให้ทันควบคู่กันไป

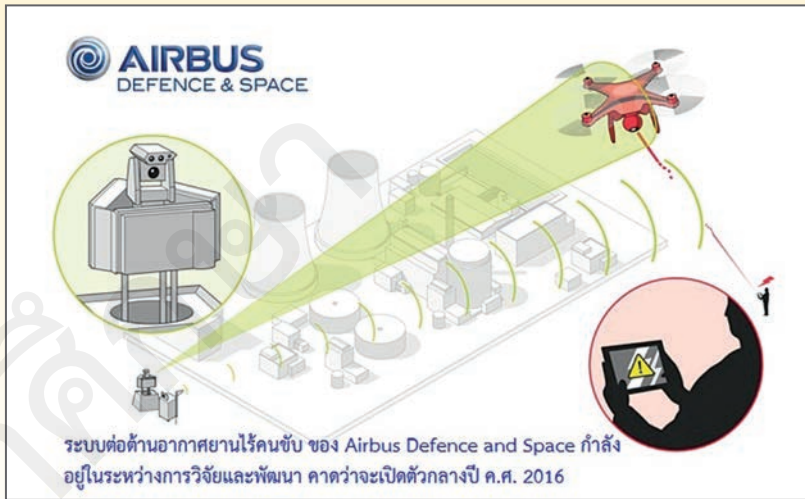

ระบบต่อต้านอากาศยานไร้คนขับ ของบริษัท Airbus Defence & Space ที่ใช้ระบบ Sensor Data Fusion ในการประเมินภัยคุกคาม



ระบบต่อต้านอากาศยานไร้คนขับ Falcon Shield Selex EX ซึ่งมีจุดเด่นที่การ “เอาชนะ” โดยใช้คลื่นสัญญาณรบกวนในหลายระดับ ตั้งแต่การบีบบังคับให้ผู้ควบคุมอากาศยานไร้คนขับที่เป็นเป้าหมายต้องบังคับเครื่องลงถึงระดับการทำให้เครื่องตก

บทความจาก



สถาบันเทคโนโลยีป้องกันประเทศ (องค์การมหาชน) กระทรวงกลาโหม
Defence Technology Institute (Public Organisation) Ministry of Defence, The Kingdom of Thailand



รู้จักกับ “คำ” ในภาษาอังกฤษ สู่ความเข้าใจในหลักไวยากรณ์

อาจารย์ไก่

ไวยากรณ์ในภาษาใด ๆ ก็ตามจะข้องเกี่ยวกับการเรียบเรียงและการจัดลำดับของคำ (word) และวลี (phrase) ในประโยค (sentence) ต่าง ๆ “คำ” คือหน่วยที่เล็กและสำคัญที่สุดที่ทำให้สร้างประโยคขึ้นมาได้ หากเราเข้าใจคุณสมบัติของคำในภาษาและจัดเป็นหมวดหมู่ เราจะเห็นความสัมพันธ์ที่เป็นระบบและง่ายต่อการอธิบายกฎเกณฑ์และหลักไวยากรณ์ต่าง ๆ เวลาสอนวิชาภาษาศาสตร์เบื้องต้นให้กับนิสิตนักศึกษา ผู้เขียนจะเรียกกลุ่มคำในภาษาอังกฤษตามที่นักภาษาศาสตร์ได้แบ่งไว้เป็น ๒ กลุ่มก็คือ กลุ่ม “เอาอยู่” (in control) กับกลุ่ม “เอาไม่อยู่” (out of control) จะขอเริ่มจากกลุ่ม “เอาไม่อยู่” ก่อน ที่เรียกกลุ่มคำนี้ว่า “เอาไม่อยู่” เนื่องจากเป็นกลุ่มคำที่มีจำนวนมากมายในพจนานุกรมภาษา ยากที่จะจดจำได้โดยง่ายต้องผ่านประสบการณ์การฟัง พูด อ่าน เขียน มาพอสมควรถึงจะเพิ่มจำนวนคำเหล่านี้ในการใช้ภาษาได้อย่างต่อเนื่อง คำเหล่านี้เรียกว่า “Lexical categories” อันได้แก่ กลุ่มคำนาม (Noun) คำกริยา (Verb) คำคุณศัพท์ (Adjective) และคำวิเศษณ์ (Adverb) ส่วนกลุ่ม “เอาอยู่” ก็คือกลุ่มคำที่มีจำนวนน้อยกว่า

กลุ่มแรกอย่างมาก ซึ่งนักภาษาศาสตร์เรียกกลุ่มคำนี้ว่า “Non-lexical categories” หรือ “Functional categories” คำกลุ่มนี้มีความหมายและจำนวนจำกัด ความหมายหลักจะเป็นความหมายทางไวยากรณ์จึงได้มีชื่อว่า Functional categories ด้วย คำกลุ่มนี้มีความสำคัญอย่างมากในการเชื่อมโยงคำต่าง ๆ ในประโยคอย่างมีระบบ ซึ่งก็คือไวยากรณ์ในภาษานั้นเอง

Grammatical categories

Categories	Examples
<u>Lexical</u>	
N	John, soldier, corn, success
V	eat, enjoy, survive, feel
A	pretty, big, exciting, extraordinary
Adv	carefully, fortunately, hard, now
<u>Non – lexical</u>	
Det	the, this, some, several
Aux	will, should, must, can
P	hear, behind, on, into
Con	and, but, or, because, while
Deg	very, so, too, quite
Qual	always, often, never, almost
Pro	I, it, himself, each other

(Napasri Timyam 2010)

N = noun v = verb A = Adjective
 Adv = Adverb
 Det = Determiner Aux = Auxiliary
 P = Preposition Con = Conjunction
 Deg = Degree word Qual = Qualifier
 Pro = Pronoun

กลุ่ม lexical categories จะมีคุณสมบัติที่เด่นชัดซึ่งเกี่ยวข้องกับเรื่องความหมาย (meaning) วิกัตติปัจจัย (inflection) และการกระจายของคำ (distribution) ว่าสามารถเกิดได้กับกลุ่ม non-lexical ชนิดใด คุณสมบัติของ lexical categories ได้รับการสรุปไว้ในตารางดังต่อไปนี้

Properties of the lexical categories

	Meaning	Inflection	Distribution
N	Entity	Plural _s Possessive _'s	Occurrence with a determiner
V	Event	3rd per. sing. present _s. Progressive _ing Past tense _ed Past participle _ed, _en	Occurrence with an auxiliary
A	Property of an entity	Comparative _er Superlative _est	Occurrence with a degree word
Adv	Property of an event	Comparative _er Superlative _est	Occurrence with a degree word

(Napasri Timyam 2010)

ในส่วนการกระจายตัวของ lexical categories ซึ่งหมายถึง การเกิดร่วม (occurrence) กับกลุ่ม non-lexical เป็นส่วนที่ผู้เรียนภาษาอังกฤษจะต้องทำความเข้าใจและจดจำเพื่อจะสามารถผลิตวลีและประโยคในภาษาได้ถูกต้อง คำในกลุ่ม non-lexical จะมีหน้าที่ทางไวยากรณ์และการกระจายตัวเป็นไปตามกฎระเบียบในภาษา คำและคุณสมบัติของ Non-lexical categories มีดังนี้

Determiners ใช้ในการให้ข้อมูลเรื่องความแน่นอน และปริมาณของคำนามอันได้แก่

1. Articles : a, an, the
2. Demonstratives : this, that, these, those
3. Possessives : my, your, his, her
4. Quantifiers : every, some, many, a few

5. Numerals : one, two, three, four
 Auxiliaries ใช้ในการให้ข้อมูลเรื่อง tense (past, present, future) aspect (complete, ongoing) และ modality (ability, possibility, obligation, permission) ซึ่งเกี่ยวข้องกับกริยาทั้งสิ้น

Prepositions ใช้ในการแสดงความสัมพันธ์ระหว่างของสองสิ่งในแง่ของระยะทางและเวลา

Conjunctions ใช้สำหรับเชื่อมคำ วลีและอนุประโยค แบ่งเป็น Coordinating conjunctions และ Subordinating conjunctions

Degree words คือ คำที่ระบุถึงระดับและความเข้มของคำคุณศัพท์ (adjective) และคำวิเศษณ์ (adverb)

Qualifiers คือ คำที่เกิดขึ้นกับคำกริยา เน้นความถี่ของการเกิดคำกริยา

Pronouns คือ คำสรรพนามที่ใช้แทนคำนาม

ในรูปแบบต่าง ๆ ได้แก่

1. Personal pronouns
2. Reflexive Pronouns
3. Reciprocal pronouns
4. Demonstrative pronouns
5. Indefinite pronouns
6. Relative Pronouns
7. Interrogative Pronouns

ผู้เขียนไม่ได้ยกตัวอย่างของคำในกลุ่ม non-lexical อย่างละเอียด เนื่องจากมีหนังสือและตำราไวยากรณ์ภาษาอังกฤษมากมายที่ผู้สนใจสามารถ

ไปศึกษาเพิ่มเติมได้เอง บทความนี้เป็นเพียงการสรุปให้เห็นว่ากลุ่มคำที่ทำให้เราร้อยเรียงคำ และวลีได้อย่างถูกต้องตามกฎเกณฑ์นั้นมีจำนวนจำกัด และสามารถจะได้รับการจดจำเพื่อเป็นฐานในการนำเอากลุ่มคำ lexical categories มาประยุกต์และผลิตประโยคในภาษาได้อย่างถูกต้องและไม่รู้จกจบสิ้น

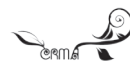

Reference : Napasri Timyam "An introduction to English Linguistics" Commission on Higher Education, Thailand Research Fund

มารู้จักกับยา สเตียรอยด์ (Steroid)

พ.อ. นพ.ยรรยงค์ อิ่มสุวรรณ

ผู้อำนวยการกองวิทยาการแพทย์

สำนักงานแพทย์ทหาร กรมยุทธบริการทหาร กองบัญชาการกองทัพไทย

สเตียรอยด์ (Steroid) คือ อะไร :

สเตียรอยด์ คือ ชื่อเรียกของกลุ่มฮอร์โมนที่ถูกสร้างจากต่อมหมวกไตภายในร่างกายของเรา โดยหลัก ๆ มี ๒ ชนิด คือ โคติซอล (Cortisol) และอัลโดสเตอรอยด์ (Aldosterone) นอกจากนั้นแล้ว เมื่อคนเราอยู่ในภาวะเครียด ร่างกายก็จะหลั่งสารสเตียรอยด์ออกมามากขึ้น ต่อมาในวงการแพทย์แผนปัจจุบันจึงสร้างสารสเตียรอยด์สังเคราะห์ขึ้นมาจากสเตียรอยด์ชนิดโคติซอล (Cortisol) ซึ่งเป็นสเตียรอยด์ต้นแบบของร่างกาย เพื่อพัฒนาตัวยาบางชนิดให้ออกฤทธิ์แรงขึ้นเป็นการเพิ่มประสิทธิภาพในการรักษาโรคบางชนิด สเตียรอยด์สังเคราะห์จะมีลักษณะเป็นน้ำ เป็นผงสีขาว หรือเป็นเกล็ดตามลักษณะความต้องการของผู้ผลิตยา หากเราสังเกตให้ดีจะพบว่ายาแผนปัจจุบันหลายชนิดมีสารกลุ่มสเตียรอยด์เป็นส่วนประกอบ เช่น ยารักษาโรคภูมิแพ้ ยารักษาโรคหอบหืดชนิดพ่นสูดทางปาก ได้แก่ เบโดรเมธาโซนและบูเดโซไนด์ ยาหยอดตา ยาป้ายตา ยารักษาโรคไตบางชนิด ยารักษาอาการข้ออักเสบ และยาแก้แพ้ นอกจากนี้ยังมียาอีกหลายตัวที่เป็นสเตียรอยด์ทั้งชนิดยารับประทาน ยาฉีด

ยาพ่น ยาทา ซึ่งตัวยาทั้งหมดนี้ต้องอยู่ในความดูแลของแพทย์และเภสัชกร

นับได้ว่าสเตียรอยด์เป็นกลุ่มยาที่มีประโยชน์มาก แต่ในทางกลับกันก็มีโทษไม่น้อยหากใช้ติดต่อกันนานเกินไป หรือใช้เกินขนาด ผู้ป่วยจะเกิดอาการข้างเคียงที่เรียกว่า Cushing's syndrome (รายละเอียดดังภาพ) คือ อาการผิดปกติที่เกิดจากการที่สเตียรอยด์ไปกดการทำงานของต่อมหมวกไต ทำให้ระบบภูมิคุ้มกันในร่างกายเสียไป ทำให้ติดเชื้อได้ง่าย ร่างกายมีอาการบวม บวมน้ำ ใบหน้ากลม มีไขมันสะสมบริเวณฐานลำคอด้านหลัง ท้องป่อง ท้องลาย หรือ มีลำตัวที่อ้วนมากกว่าแขนขา มีรอยปริแตกสีม่วงแดงตามผิวหนังบริเวณแขน ขา หรือ ลำตัว มีอาการทางจิต มีขนขึ้นตามตัว ขนดก เป็นสิว สิวผื่นเพิ่มขึ้น ความดันโลหิตสูง อ่อนเพลีย ความดันในลูกตาสูงขึ้นทำให้เป็นต้อหิน ตามัว กล้ามเนื้ออ่อนแรง โภชนาการเสื่อมในเลือดต่ำ คลื่นไส้ อาเจียน เบื่ออาหาร ปวดศีรษะ ประจำเดือนผิดปกติ และความรู้สึกลทางเพศลดลง นอกจากนั้นยังกดการเจริญเติบโตในเด็กด้วย

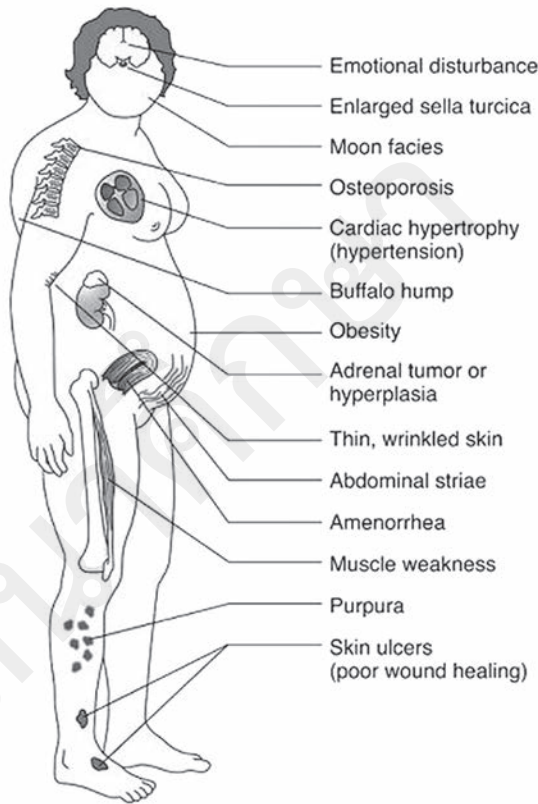

ในสมัยที่หมอเป็นนักเรียนแพทย์ทหารมีคำ คล้องจองสั้น ๆ ที่เอาไว้ท่องเพื่อให้จำอาการ Cushing's syndrome ได้ง่าย ๆ ดังนี้ครับ

หน้าจันทร์แรม (Cushinoid Face = หน้า กลมเหมือนพระจันทร์)

แถมอ้อยเชื่อม (Hyperglycemia = น้ำตาล ในเลือดสูง)

เอื่อมไม่ไหว (Proximal Muscle Weakness) = กล้ามเนื้อแขน และขาอ่อนแรง

ยายมีหนวด (Hirsutism = มีขนขึ้นที่หน้า หนวด เครา และทั่วร่างกาย)

ปวดกระดูก (Osteoporosis = กระดูกบางผุ กร่อนง่าย)

ลูกทะเล (Sodium Retention) = เกลือแรวใน เลือดสูง

เท่เหมือนควาย (Buffalo Hump) = บริเวณ ไหล่ ๒ ข้างมีก้อนเนื้อนูนใหญ่ขึ้น

ลายหน้าท้อง (Striae) = ผิวแตกลาย หน้า ท้อง แขน ขา

หมอง Skin (Hyper และ Hypopigment) = มีผิวหมองคล้ำ หรือ ขาวเป็นบางที่

สเตอรอยด์ไม่เพียงมีอยู่ในยาแผนปัจจุบัน เท่านั้น แต่ยังมีอยู่ในยาแผนโบราณ หรือยาสมุนไพร ด้วย ทั้งในรูปแบบของยาอัดเม็ด และยาแคปซูล ดังนั้นผู้ป่วยที่เลือกทานยาแผนโบราณหรือยาสมุนไพร เพราะคิดว่าไม่มีผลข้างเคียงหรือ มีผลข้างเคียงน้อยกว่ายาแผนปัจจุบันมากจึงควรระมัดระวังในการ ทานยาเหล่านี้ด้วย เพราะในปัจจุบันมีกลุ่มผู้ลักลอบ ผลิตยาแผนโบราณ โดยไม่ได้รับอนุญาตอยู่มาก และมักตรวจพบการลักลอบใส่สเตอรอยด์ในยาแผน โบราณ เช่น ยาลูกกลอน ที่ผลิตและจำหน่ายโดยไม่ ได้รับอนุญาตจากกระทรวงสาธารณสุข และยาชุด ที่จำหน่ายโดยบุคคลที่ไม่ใช่เภสัชกร กลุ่มผู้ผลิต เหล่านี้มักไม่มีความรู้ด้านการแพทย์ และขาด ความรับผิดชอบต่อชีวิตผู้ป่วย โดยตัวยากลุ่มสเตอ รอยด์ที่มักถูกพบในยาแผนโบราณ คือ เดกซ์ชาเมธา โซน (Dexamethasone) หรือเพรดนิโซโลน (Prednisolone) ซึ่งให้ผลในการกดอาการ ทำให้ในช่วง แรกของการใช้ยานี้ ผู้ป่วยจะรู้สึกว่าการดีขึ้น ซึ่ง ความจริงนั้นเป็นเพราะฤทธิ์ของยาสเตอรอยด์ และ เมื่อใช้ไปนาน ๆ ก็จะมีโทษดังที่กล่าวมา

ยาสเตอรอยด์ หรือยาสเตียรอยด์ (ยา Steroid) คือ อะไร :

เป็นชื่อเรียกโดยย่อของกลุ่มยาที่มีชื่อเต็มว่า Corticosteroid ยากลุ่มนี้มีฤทธิ์และข้อบ่งใช้ มากมาย สามารถใช้รักษาโรคหรือภาวะต่าง ๆ ได้ อย่างหลากหลาย แต่คนทั่วไปกลับรู้จักสเตอรอยด์ ในทางลบมากกว่า ซึ่งที่จริงแล้วผลเสียต่าง ๆ นั้น เกิดจากการใช้ยา Steroid อย่างไม่ถูกต้อง อย่างไรก็ตามผู้ป่วยหลายคนก็กลัวและปฏิเสธที่จะใช้ยา กลุ่มนี้

ยากลุ่มสเตียรอยด์สามารถแบ่งตามรูปแบบของการใช้ยาได้เป็น ๒ ประเภท ดังนี้

๑. สเตียรอยด์ประเภทใช้ภายนอก มีตัวยาสเตียรอยด์ที่ใช้เป็นยาภายนอกหลายชนิดด้วยกัน แต่สามารถแบ่งตามรูปแบบของยาและตัวอย่างของโรคที่ใช้ได้เป็น

- **ยาทา** (ทั้งในรูปครีม โลชั่น ขี้ผึ้ง) สำหรับรักษาผื่นแพ้ ลมพิษ ผื่นหนังอักเสบ สะเก็ดเงิน
- **ยาหยอดตา** ยาป้ายตา ยาหยอดหู สำหรับรักษาภูมิแพ้หรืออักเสบที่ตาและหู
- **ยาพ่นจมูก** สำหรับรักษาโรคภูมิแพ้ที่มีอาการทางจมูก ริดสีดวงจมูก
- **ยาพ่นคอ** สำหรับรักษาโรคหืดภูมิแพ้ที่ทำให้เกิดอาการหอบมากหลังจากรักษาด้วยการรับประทานยาแล้วไม่ได้ผล

สเตียรอยด์ประเภทใช้ภายนอกเหล่านี้พัฒนาขึ้นเพื่อให้ยาออกฤทธิ์เฉพาะที่ โดยไม่จำเป็นต้องกินหรือฉีดยา จึงช่วยหลีกเลี่ยงผลเสียที่อาจเกิดขึ้นจากยาได้เป็นส่วนใหญ่ เมื่อได้รับยากลุ่มนี้และใช้ตามคำแนะนำการใช้ยาอย่างเคร่งครัด เช่น

ยาทา ต้องทาเฉพาะบริเวณที่เป็นผื่น ไม่ทาลงบนผิวหนังที่ปกติ ไม่ทาหน้า ไม่ทาเป็นบริเวณกว้างและไม่ทาต่อเนื่องเป็นเวลานาน เพราะจะเกิดผลข้างเคียงให้เกิดสิ่วอักเสบหรือผื่นหนังสีซีดบาง

ยาหยอดตา ยาป้ายตา ยาหยอดหู ใช้เฉพาะข้างที่เป็น ด้วยจำนวนหยด จำนวนครั้งและระยะเวลาตามคำสั่งที่ให้ใช้ยา

ยาพ่นจมูกและยาพ่นคอ ต้องฝึกวิธีการพ่นยาที่ถูกต้อง ไม่พ่นบ่อยเกินกว่าที่กำหนด บ้วนปากหลังพ่นคอทุกครั้ง ถ้าใช้ยาได้อย่างถูกต้องตามคำแนะนำ ยาภายนอกเหล่านี้มักจะไม่ทำให้เกิดอาการไม่พึงประสงค์ที่รุนแรง และเนื่องจากความปลอดภัยของยานี้เอง ทำให้สามารถซื้อยาใช้ภายนอกที่มีตัวยาสteroid ได้ที่ร้านขายยาทั่วไปตามคำแนะนำการ



ใช้ยาอย่างถูกต้องของเภสัชกร

๒. สเตียรอยด์ประเภทรับประทานและฉีด ถึงแม้จะมียาสเตียรอยด์ประเภทใช้ภายนอกมากมาย แต่การรักษาโรคหรือภาวะบางอย่างจำเป็นต้องใช้ยารับประทานหรือยาฉีดเท่านั้น เช่น อาการแพ้บางชนิด โรคหืดชนิดรุนแรง ผู้ได้รับการผ่าตัดเปลี่ยนอวัยวะ เป็นต้น เช่นเดียวกับยาใช้ภายนอก ถ้ารับประทานหรือฉีดยาสเตียรอยด์ในขนาดน้อย ๆ เพียงช่วงระยะเวลาสั้น ๆ มักไม่ทำให้เกิดอาการไม่พึงประสงค์ที่รุนแรง แต่ถ้าต่อเนื่องเป็นเวลานาน จะก่อให้เกิดผลเสียที่รุนแรงหลายประการด้วยกัน ได้แก่ **ติดเชื้อโรค** (ยากดการทำงานของภูมิคุ้มกันในร่างกาย) เป็นเบาหวาน (ยาทำให้น้ำตาลในเลือดสูง) เกิดอาการบวมและความดันโลหิตสูง (ยาทำให้อัตราการขับน้ำลดลง แต่เพิ่มการสะสมไขมันที่หน้า หลังและท้อง) **กระดูกพรุน** (ยารบกวนสมดุลการสร้างกระดูก) รวมทั้งเป็นแผลในทางเดินอาหาร ผื่นหนังเหี่ยวย่นและบาง ตาเป็นต้อ การทำงานของต่อมหมวกไตผิดปกติ รบกวนการทำงานของไตในเด็ก เป็นต้น

ยาที่มีส่วนผสมของสารสเตียรอยด์ทุกตัวถูกหมายกำหนดให้เป็นยาควบคุมพิเศษเนื่องจากมีความเป็นพิษสูงและเป็นอันตรายถ้าใช้ผิดวิธีหรือใช้



นานเกินไปและต้องให้แพทย์เป็นผู้สั่งจ่ายเท่านั้น
ชื่อของยากลุ่มสเตียรอยด์ที่พบบ่อย เช่น

- Hydrocortisone Prednisolone Triamcinolone
- Fluocinolone Betamethasone Clobetasol
- Desoximetasone Prednicarbate Mometasone
- Beclomethasone Budesonide Dexamethason

ถ้าสังเกตจากชื่อยาจะเห็นว่ายาที่มีส่วนผสมของสารสเตียรอยด์ มักลงท้ายด้วย -one หรือ -ol (ยกเว้น ชื่อยาบางตัวเท่านั้น) ซึ่งเป็นตัวอักษรที่ลงท้ายชื่อสเตอรอยด์ที่ถูกสร้างจากต่อมหมวกไตคือ Cortisol อันเป็นต้นแบบของสเตอรอยด์สังเคราะห์

ดังนั้นจึงพอใช้เป็นข้อสังเกตได้ว่ายาแผนปัจจุบันตัวใดมีส่วนผสมของยาสเตียรอยด์ เพื่อให้เราจะได้ให้ยานั้นอย่างระมัดระวัง โดยปฏิบัติตามคำแนะนำของแพทย์โดยเคร่งครัด

ยากลุ่มสเตียรอยด์มีประโยชน์ในการรักษาหลายโรค เช่น โรคที่ต้องทดแทนภาวะขาดฮอร์โมนจากต่อมหมวกไต โรคข้ออักเสบเฉพาะที่รุนแรง ควบคุมอาการไม่ได้ด้วยยามาตรฐาน โรคไตบางชนิด เช่น Glomerulonephritis, Nephrotic syndrome โรคที่เกี่ยวข้องกับคอลลาเจนบางชนิด เช่น Polymyositis, Polyarteritis nodosa โรคภูมิแพ้ตัวเอง Systemic Lupus Erythematosus (SLE) โรคภูมิแพ้ที่รุนแรงซึ่งควบคุมด้วยยามาตรฐานแล้วไม่ได้ผล เช่น หอบหืดอย่างรุนแรง โรคปอดเรื้อรัง โดยส่วนใหญ่ใช้ในรูปของยารับประทาน ยาพ่นหรือฉีด โรคตา ในรูปยาหยอดหรือป้ายตา โรคผิวหนังผื่นแพ้ ในรูปยาทาเฉพาะที่ โรคทางเดินอาหารบางชนิด ได้แก่ Ulcerative colitis, Crohn's disease โรคตับบางชนิด เช่น Subacute Hepatic Necrosis, Chronic active Hepatitis โรคมะเร็งเม็ดเลือดขาวชนิด Lymphoblastic Leukemia โรคโลหิตจาง

Immuno-hemolytic anemia ยาฉีดป้องกันอาเจียนในผู้ที่ได้รับยาต้านมะเร็ง ภาวะแคลเซียมในเลือดสูง การปลูกถ่ายอวัยวะเพื่อให้เกิดการยอมรับอวัยวะผู้อื่นได้ดีขึ้น

กลไกการออกฤทธิ์ที่สำคัญของยา Steroid คือ ฤทธิ์ต้านการอักเสบ (Anti-inflammatory effect) ผ่านกลไกหลายอย่าง เช่น ยับยั้งการสร้าง prostaglandin ซึ่งเป็นสารที่หลั่งออกมาเมื่อเกิดการอักเสบ ป้องกันการแตกตัวของไลโซไซมทำให้สารสื่อการอักเสบต่าง ๆ ในเซลล์หลั่งออกมาไม่ได้จึงช่วยลดปฏิกิริยาการอักเสบของเซลล์ จากผลการต้านการอักเสบของยาสเตียรอยด์จึงนำมาใช้รักษาอาการมากมายที่เกิดจากกระบวนการอักเสบและเกี่ยวกับภูมิคุ้มกันของร่างกาย เรียกว่าเป็น ยาแก้อักเสบชนิดพิเศษรักษาได้หลายโรค จนเกิดภาษาชาวบ้านเรียกว่า “ยาผีบอก” ถ้าใช้ยามานาน แล้วหยุดยาทันทีจะเกิดอาการถอนยา ทำให้เบื่ออาหาร คลื่นไส้ อาเจียน อ่อนล้า ปวดศีรษะ มีไข้ ปวดข้อ ปวดกล้ามเนื้อ น้ำหนักตัวลดลง ความดันโลหิตต่ำ แผลหายช้า เกิดหอบเลือด ฟกช้ำง่าย

ในปัจจุบันคลินิกรักษาโรคผิวหนังและเสริมความงาม มีการใช้ยาสเตียรอยด์เพิ่มขึ้นอย่างมาก เนื่องจากสเตียรอยด์มีคุณสมบัติในการลดการอักเสบ มีโรคผิวหนังมากกว่าร้อยละ ๕๐ ต้องใช้ยาสเตียรอยด์ร่วมในการรักษาและในปัจจุบันการรักษาสิวซึ่งเป็นโรคผิวหนังที่พบบ่อยที่สุด ได้มีการนำสารสเตียรอยด์มาใช้มากขึ้นอย่างยิ่ง ทั้งในรูปของยาฉีดสิว ยาทาแก้อักเสบ ครีมขี้ผึ้ง ยาชนิดเนื้อโลชั่น ซึ่งการใช้สเตียรอยด์ติดต่อกันนี้เองทำให้มีผลข้างเคียงตามมา ดังนี้

๑. เกิดอาการผิวหนังบาง หลังการใช้ยาสเตียรอยด์ ๒-๔ สัปดาห์ฤทธิ์ยาจะทำให้ผิวหนังบางลงตัวจะทำให้กระบวนการสร้างคอลลาเจนเสียไป ผลที่สังเกตได้คือ เกิดรอยแตก รอยแยกบนผิวหนัง

๒. เส้นเลือดใต้ผิวหนังผิดปกติทำให้มีอาการหน้าแดงอยู่ตลอดเวลา

๓. ผิวหนังจะมีสีจางลงหากใช้เป็นเวลาานานทำให้เกิดต่างขา

๔. เกิดรอยบวมของผิวหนัง (ส่วนมากเกิดจากการฉีดสิว)

๕. เกิดสิวผด

๖. หากใช้ยาเป็นเวลานานจะเกิดการติดยา สเตียรอยด์ (Steroid Addict) เมื่อหยุดยาหน้าจะแดงมีสิวผดเกิดขึ้น ปัญหานี้พบบ่อยมากเนื่องจากการใช้สเตียรอยด์เกินความจำเป็นในคลินิกรักษาผิวหนังและเสริมความงาม

Topical Steroids เป็นยาทาโรคผิวหนังที่นิยมใช้กันอยู่ทั่วไป เห็นกันมากมายตามท้องตลาดอย่างที่ใช้กันมีอยู่หลายชนิด เช่น Dermovate, TA cream, Beta cream, Topicort, Prednisil cream โดยมากจะนิยมซื้อมาใช้เป็นยาทาผิวหนังในผู้ป่วยที่มีปัญหาเกี่ยวกับเรื่องโรคผิวหนัง เช่น psoriasis, seborrheic, dermatitis, sunburn

ผู้ป่วยโรคผิวหนังที่ใช้ยา Topical Steroids รักษา แต่ไม่ได้ผล มักเกิดความสงสัยว่าเป็นเพราะเหตุใด ซึ่งคำตอบมีอยู่หลายเหตุผล ดังนี้

๑. เกิดการต้านยา (Resistant) คือการใช้ยาไประยะหนึ่งแล้วอาการไม่ดีขึ้น จึงต้องทาซ้ำบ่อยขึ้น และต่อมาอาจต้องมีการเปลี่ยนยา

๒. เกิดการดื้อยา (Tachyphylaxis) คือการใช้ยาที่ได้ผลเพียงแค่ว่าในระยะแรก เมื่อใช้ยาต่อไปโรคกลับไม่สนองต่อการรักษา พบในกลุ่มยา potent steroid

๓. การหยุดยาแล้วกลับเป็นซ้ำ (Rebound phenomenon) โรคผิวหนังบางชนิด เช่น psoriasis บางครั้งตอบสนองต่อ potent steroid ในระยะแรก เมื่อหยุดใช้ยาโรคจะกลับมาเป็นอีกและอาจจะรุนแรงกว่าเดิม กลไกการเกิดอาการนี้ยังไม่ทราบแน่ชัด ดังนั้นเมื่อใช้ Topical steroid กลุ่ม potent

ชนิดแรงถ้าอาการดีขึ้นแล้ว ควรลดความแรงของยา ลงหรือลดความถี่ของการทาลงเป็นวันละครั้งหรือวันเว้นวัน เพื่อเพิ่มผลของการรักษา

ข้อห้ามใช้ของ Topical Steroid

๑. กรณีเกิดการติดเชื้อแบคทีเรียที่ผิวหนังที่ทราบสาเหตุที่แน่นอน เช่น โรค erysipilas, cellulitis ซึ่งเกิดจากเชื้อ group A streptococci และ staphylococcus โรค impetigo ที่เกิดจากเชื้อ group A streptococci และ staphylococcus

๒. กรณีติดเชื้อราที่ผิวหนัง เช่น candida หรือ dermatophyte

วิธีการใช้ Topical Steroid

๑. เลือกใช้ Steroid ให้เหมาะสมกับโรคผิวหนังแต่ละชนิด เช่นในเด็กควรเริ่มที่ยาทาที่มีฤทธิ์อ่อน low potency ก่อน

๒. โดยทั่วไป อาการจะดีขึ้นหลังจากการใช้ยาภายใน ๑-๒ สัปดาห์ จากนั้นค่อย ๆ ลด การใช้ยาลง เช่น เปลี่ยนเป็นชนิดที่อ่อนลง หรือลดจำนวนครั้งที่ทา

๓. หลีกเลี่ยงการทายาขึ้นบนผิวหนังปกติ

๔. ไม่ใช้ยามากเกินความจำเป็น แนะนำให้ทาวินละ ๒ เวลา การทายาบ่อยกว่านี้ไม่ได้ช่วยเพิ่มประสิทธิภาพในการรักษา แต่อาจทำให้เกิดการดื้อยาได้

๕. หลีกเลี่ยงการใช้ยาทาในกลุ่มฤทธิ์แรงปานกลางและสูง medium/high potency ในปริมาณเกินกว่า ๔๕ กรัมต่อสัปดาห์ในผู้ใหญ่และไม่เกิน ๑๕ กรัมต่อสัปดาห์ในเด็ก

๖. ถ้าอาการของโรคผิวหนังที่เป็นแฉะลงในขณะที่ใช้ยา ควรหยุดยาและรีบไปพบแพทย์ผิวหนัง

๗. คำแนะนำในการใช้ Topical Steroid ในกลุ่มฤทธิ์แรงมาก very high potency หรือ super potent เช่น Dermovate cream



- ไม่ควรใช้เกิน ๒ สัปดาห์
- ควรใช้ในปริมาณไม่เกิน ๔๕-๕๐ กรัมต่อสัปดาห์
- หลีกเลี่ยงการใช้ยาในเด็กและสตรีมีครรภ์หรือระยะให้นมบุตร
- หลีกเลี่ยงการใช้ยาในบริเวณที่มี high หรือ very high permeability เช่น หนังตาหรือ Serotum
- ถ้าใช้เกิน ๒ สัปดาห์ให้เปลี่ยนเป็นใช้วันเว้นวัน หรือใช้กลุ่มที่มีฤทธิ์ potent แรง ลดลงเช่น 0.02%TA
- ระวังในการใช้ในผู้ป่วยโรคตับ เบาหวาน ตาต้อหรือโรคความดันโลหิตสูง

กล่าวโดยสรุปง่าย ๆ เกี่ยวกับยาสเตรอยด์ก็คือ เป็นยาที่มีประโยชน์มากหากใช้อย่างถูกวิธี กล่าวคือถูกกับโรค ใช้ในปริมาณเหมาะสม และไม่ใช้ติดต่อกันยาวนานเกินไป หากไม่ปฏิบัติตามคำแนะนำในการใช้ยาสเตรอยด์อย่างเคร่งครัด ก็จะเกิดอันตรายตามมาอย่างมากเลยทีเดียว และประเด็นที่น่ากลัวที่สุดก็คือ “การได้รับยาสเตรอยด์โดยไม่รู้ตัว” อันเป็นที่มาของอาการไม่พึงประสงค์จากการใช้ยาสเตรอยด์ ทั้งนี้อาจเนื่องมาจากการรับประทานยาชุด ยาลูกกลอน ยาสูตรผสมไพร ยา

ต้ม ยาหม้อ ยาพระ รวมทั้งยาที่ออกอ้างสรรพคุณในการรักษาได้สารพัดโรคที่ผู้ป่วยไม่ทราบว่ามียาในกลุ่มสเตียรอยด์ผสมอยู่ ดังนั้นเพื่อความปลอดภัยจึงควรหลีกเลี่ยงการใช้ยาเหล่านี้โดยเด็ดขาด หรือหากมีความจำเป็นต้องใช้ให้สังเกตและปฏิบัติตามข้อมูลดังต่อไปนี้เพื่อความปลอดภัยในการใช้ยา

๑. ยาแผนโบราณ หรือยาลูกกลอนต้องมีเลขทะเบียนตำรับยา วัน เดือน ปี ที่ผลิตยา ชื่อและจังหวัดที่ตั้งผู้ผลิตยา ชัดเจน หรือผู้จำหน่ายมีใบอนุญาตขายยาแผนโบราณและมีเภสัชกรแผนโบราณประจำร้านซึ่งทางกระทรวงสาธารณสุขบังคับให้มีการติดป้ายใบอนุญาต และใบประกอบโรคศิลปะให้เห็นชัดเจน สามารถตรวจสอบได้หากเกิดปัญหา

๒. ซื้อยาจากร้านที่มีใบอนุญาตขายยา และมีเภสัชกรประจำร้าน

๓. ไม่ใช้ยาชุดหรือซื้อยาชุดจากร้านขายของชำ รถเร่ หรือแผงลอย หรือยาจากผู้ไม่มีใบประกอบโรคศิลปะหรือไม่ใช่เภสัชกร

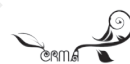

เอกสารอ้างอิง

วารสารองค์การเภสัชกรรม ปีที่ ๒๔ ฉบับที่ ๒ เมย.-มิย. ๔๑

Bertram GK, eds. Basic and clinical pharmacology, 10th ed. New York : McGraw-Hill, 2007.

Rang HP, Dale MM, Ritter JM, Moore PK. Pharmacology, 5th ed. Churchill Livingstone, 2003.

ผู้หมวดปอง ไข่คัด

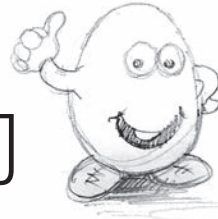

เขียนเล่าความหลังโดยศิษย์ จปร. เลขประจำตัว ๖๕๕๒

ผู้หมวดปอง ยศร้อยตรี เป็นนายทหารปกครองนักเรียนนายร้อย ด้วยบุคลิกที่ถูกแอบตั้งฉายาว่า “โหลงช่าง” ผสมด้วยพูดจาที่ “โหลงผาง” ทำให้ท่านเป็นที่ เฮ-ฮาขำขันในหมู่นักเรียนโดยทั่วไป เช่น ถ้าหมวดปองได้พูดให้ออวาทในโรงเลี้ยงหลังอาหารเช้า อันเป็นกิจที่ต้องทำตามคำสั่งให้ออวาทก่อนไปเรียน หมวดปองจะมีวาทีขำขันอยู่เสมอ เช่น ครั้งหนึ่ง ท่านได้พูดออกไมโครโฟนที่โรงเลี้ยงตอนมือเช้า ก่อนเดินแถวไปเรียนที่ กศ. อยู่ฝั่งตึกเรียนตรงข้ามกระทรวงศึกษาฯ เช้าวันนั้นผู้หมวดปองให้ออวาทสั้น ๆ ว่า (แต่มีเสียงเฮ-ฮา ขานรับ) “กิน...กิน...กิน...อิมแล้ว...อย่าไปง่วงหลับในห้องเรียนนะ” นักเรียน เฮ...

วันหนึ่งผู้หมวดปองเข้านายทหารเวร ได้ไปตรวจดูอาหารเช้าของนักเรียน ซึ่งเป็นหน้าที่ตามปกติที่นายทหารเวรต้องตรวจดูอาหาร ความสะอาด ความเรียบร้อย และเหตุการณ์ต่าง ๆ แล้วเตรียมรายงานเหตุการณ์ให้ผู้บัญชาการโรงเรียนด้วยวาจา ในโอกาสแรกให้ผู้บัญชาการมาถึงที่ทำงาน นายทหารเวรต้องวิ่งไปรายงานเหตุการณ์ประจำวันซึ่งมักจะลงท้ายว่า เหตุการณ์ปกติครับ.....

เช้าวันนั้น หมวดปอง เดินตึกตึก ท่าทางอารมณ์ไม่ดี อยู่ในโรงเลี้ยงพอนักเรียนเดินแถวไป กศ. แล้ว หมวดปองยื่นรอรายงานเหตุการณ์ต่อผู้บัญชาการโรงเรียน อยู่ที่ถนนใต้ตึกกองบัญชาการ ซึ่งรถยนต์จะมาจอดประมาณแปดนาฬิกาเศษ ๆ เมื่อผู้บัญชาการลงมาจากรถ ก่อนก้าวขึ้นบันไดหินอ่อน เพื่อไปตึกชั้นบน ท่านจะหยุด หันหน้าออกให้นายทหารเวรวิ่งมาชิดเท้า รายงานเหตุการณ์ หมวดปอง ถึงแม้ท่าทางจะ เก้ เก้ กัง กัง เพราะมือที่ควรกำฝักกระป๋ไวนั้นได้กำของไว้เต็มมือแล้วจึงได้แตกกระป๋ไวนั้นแล้วได้วิ่งเข้าไปทำทวารันทยาหัตถ์ รายงานเหตุการณ์ด้วยเสียงดังฟังชัด

กระผม ร้อยตรี (.....) ปฏิบัติหน้าที่ นายทหารเวร...ระหว่างปฏิบัติหน้าที่ เหตุการณ์ปกติ...ครับแต่มีเรื่องขออนุญาตกราบเรียน ดังนี้ ผมขออนุญาตครับท่าน กรุณาคุณี่ครับ...นี่ครับ...หมวดปอง แยมมือออกในมือที่แบออกมีไข่ไก่ ๒ ใบ ให้อูท่านครับ มือเช้านี้นักเรียนกินไข่ลวก แต่ไข่ไก่นี้เป็นไข่คัด คือมันคัดเอาไปใหญ่ออก เหลือแต่ใบเล็กให้กิน ผมขอฟ้องแทนนักเรียน ที่ร้องเรียนผ่านผมครับ...นักเรียนไม่พอใจมากเป็นอย่างยิ่งมาตลอดครับ

ผู้บัญชาการโรงเรียนในขณะนั้น ท่านเป็นนักรบ
วีรบุรุษ จากสงครามเกาหลี ท่านเป็นที่รักและเกรง
กลัวทุกคนดังเช่นก่อนจะมาเป็นผู้บัญชาการ ท่าน
เป็นผู้การมนักเรียนนายร้อย ท่านมีวาทีอันเป็น
อมตะ ที่จดจำได้แม่นยำในบรรดานักเรียนนายร้อย
ว่า “อย่า...ทำ....ผิด...นะ ผู้การจะเอาออกไม่เว้นหน้า
ใคร”...ผู้การจะเอาออกเสียแล้ว....แต่จริง ๆ แล้ว ไม่
เคยมีใครถูกท่านเอาออกเลย

เมื่อหมวดปอง โฉ่งช่าง และโฝงผาง เข้า
รายงานเหตุการณ์วันนั้นผู้เห็นเหตุการณ์ ที่กอง
บัญชาการโรงเรียนต่างคาดเดา หมวดปอง...แน่แน่
เพราะทำเคารพไม่ถูกต้อง ลากกระบี่ เก้งก้าง เกือบ
ซัดขาตัวเองล้ม แถมรายงานเหตุการณ์ด้วยถ้อยคำ
ลือเลือน เสียดสี ว่า ไซ้คัต คือเอาไปใหญ่ออกเหลือ
ใบเล็ก ๆ ไว้ให้นักเรียนกิน..

แต่ผลออกมา กลับตรงกันข้ามกับที่คาดเดา
ในเดือนต่อมา มีการย้าย มีพลฯ คนใหม่มา อาหาร

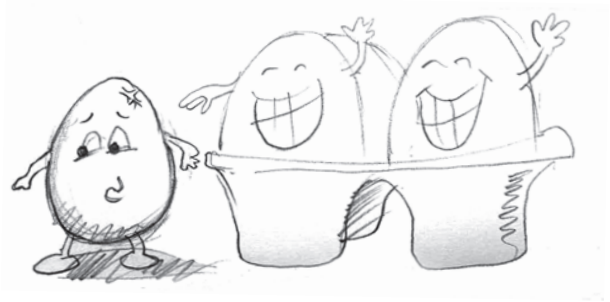

ทุกมื้อ จะเห็นพลฯ คนใหม่มาดูโรงเลี้ยงแทบทุกวัน
และที่แน่ ๆ ไซ้คัตของหมวดปอง เป็นไซ้คัตเอาใบ
เล็กออกเหลือใบเชิงแทน

ขอสดุดีวีรกรรมของหมวดปอง แต่ดวง
วิญญาณของท่านด้วยความเคารพท่านได้จากพวก
เราไปนานแล้ว แต่เรื่องราวของท่านยังเล่าขานไว้เป็น
ตัวอย่าง แห่งความตั้งใจจริงทำเพื่อนักเรียนนายร้อย



เสนาศึกษา

ไฟรักไฟสงคราม

บัญชากร ชวาลศิลป์

สงครามครั้งที่ ๑ : ความพยายาม



บทที่ ๓

๒๓ ตุลาคม ๒๕๗๕

- (ต่อจากเล่มที่แล้ว) -

...น่าทึ่งจริง ๆ จ๊ะ ตัวฉันเองเหมือนคนหลงทางหิวกระหายอยู่กลางทะเลทราย ครั้นพอได้พบได้รู้จักกับผู้หมวดตรงเจิมซึ่งรอบรู้เรื่องราวที่เธออยากรู้ แต่ไม่เคยมีโอกาสได้สอบถามแลกเปลี่ยนกับใครเลย ที่นี้ก็เลยนั่งคุยกันยาวเหยียดกระทั่งลืมเรื่องเดินรำไปเลย ไม่น่าเชื่อจริง ๆ ว่าผู้หมวดซึ่งเป็นแค่ร้อยตรี เพิ่งจบจากโรงเรียนนายร้อยจะรอบรู้อะไรต่าง ๆ มากถึงเพียงนี้ เขาเล่าให้ฟังถึงเรื่องของสถานการณ์ในยุโรปและอเมริกา เรื่องจีน เรื่องญี่ปุ่น ฯลฯ สารพัดเรื่องราว ทำให้ฉันหูตาสว่างขึ้นเยอะ เมื่อฉันแสดงความแปลกใจออกไป เขาก็บอกว่าทั้งหมดนี้เป็นพื้นฐานที่เขาได้รับมาจากการศึกษาในโรงเรียนนายร้อยฯ ตามหลักสูตรแบบใหม่ที่สมเด็จพระเจ้าฟ้าจักรพงษ์ภูวนารถได้ทรงวางรากฐานไว้ให้น่าทึ่งจริง ๆ ไม่เหมือนอย่างที่เราเคยแอบวาดภาพกันไว้ว่าทหารเรียนแต่เรื่องรบราฆ่าฟัน ไม่มีเรื่องของโลกภายนอก

ติกแล้วจ๊ะ พวุงนี้หลังเลิกเรียนตอนเย็น ผู้หมวดตรงเจิมรับปากที่สมานว่าจะมาร่วมรับประทานอาหาร

อาหารเย็นที่บ้านพร้อมพ่อและแม่ แน่นนอน...ฉันเป็นคนรับเราขอร้องให้พี่สมานเชิญเอง

คิดถึงเสมอ

ศศิประภา

ที่บ้าน

๑๕ กุมภาพันธ์ ๒๕๗๖

สุภาเพื่อนที่รักยิ่ง

วันนี้ฉันของคุณเรื่องการเมืองสักฉบับนะจ๊ะ แม้จะมีเรื่องราวที่น่าสนใจติดตามมากเพียงใดก็ตาม เพราะฉันมีบางเรื่องที่ยากให้เธอในฐานะเพื่อนสนิทได้รับรู้ไว้เผื่อว่าจะได้ช่วยกันคิดอ่าน คุณป้าได้เรียกฉันไปพบเมื่อเช้านี้...

ห้องนั่งเล่นในคฤหาสน์หลังนั้นแสดงให้เห็นถึงฐานะทางการเงินของเจ้าของได้เป็นอย่างดี

ชายสูงอายุนั่งไขว่ห้างอยู่บนเก้าอี้รับแขก มือขวาถือกล้องยาเส้นที่นาน ๆ ก็ยกขึ้นสูบเสียครั้งหนึ่งด้วยอาการครุ่นคิด ตรงกันข้ามสตรีสูงอายุนั่งไขว่ห้างเคียงกันนั่งอ่านหนังสือพิมพ์รายวันอยู่เฉย ๆ

“คุณป้ามีอะไรหรือคะ เห็นให้เด็กไปตามหนูแต่เช้าเลย” ศศิประภาในชุดแต่งกายอยู่บ้านเดิน



ผ่านประตูห้องเข้ามาแล้วทรุดตัวลงนั่งบนเก้าอี้ตัวหนึ่งใกล้ ๆ มารดา

“ไม่มีอะไรสลักสำคัญหรือลูก วันนี้เป็นวันหยุด ไม่มีอะไรทำก็เลยชวนมาคุย วันนี้ลูกนัดกับธรรมรัตน์จะไปเที่ยวไหนกันหรือเปล่า” ผู้เป็นพ่อถามถึงคู่หมั้นของลูกสาวแล้วมองลอดแว่นรอคำตอบอย่างตั้งใจ

“อ้อ...เขามาชวนไปงานเย็นนี้ที่สมาคมพ่อค้าเหมือนกันค่ะ...” ชะงักคำพูดไปชั่วขณะ “แต่ลูกมีงานเตรียมการสอน แล้วก็บังเอิญตอนเย็นที่สมาคมชวนหนูอยู่เป็นเพื่อนทานข้าวเย็นกับผู้หมวดตรงเจิมที่บ้านเราด้วยค่ะ”

“ทำอย่างนั้นธรรมรัตน์เขาไม่เสียใจหรือลูก”

“คงไม่หรอกค่ะ เพราะหนูอธิบายเหตุผลให้ฟัง ซึ่งเขาเองก็ยอมรับว่ามาชวนหนูกะทันหันไปหน่อย เตรียมตัวไม่ทัน”

ชายสูงอายุหันไปสบตาภรรยาเหมือนสื่อข้อความสำคัญบางอย่าง ศติประภาเมื่อเห็นว่าบิดาไม่มีเรื่องคุยแล้วจึงหันไปทักทายมารดา

ผ่านภพอ่านจดหมายฉบับนี้ต่อไป ความสนใจเริ่มมุ่งไปสู่ความรู้สึกที่ศติประภามีต่อธงเจิมซึ่งบรรยายไว้ในจดหมายเก่าคร่ำฉบับนั้น

“...ฉันเริ่มรู้สึกเปล็ดเปล็นทุกครั้งที่ได้พูดคุยกับหมวดธงเจิม ความเปล็ดเปล็นเกิดจากความรู้สึกที่ว่า โลกของตัวเองนั้นเปิดกว้างขึ้นทุก ๆ ครั้งที่ได้พบปะกัน เรื่องราวต่าง ๆ ที่หมวดธงเจิมนำมาเล่าให้ฉันฟังนั้น มันทำให้ฉันคล้ายรู้สึกย้อนชีวิตกลับไปเหมือนเมื่อตอนที่เรียนอยู่ในรั้วมหาวิทยาลัย ได้รับรู้เรื่องโน้นเรื่องนี้ใหม่ ๆ อยู่ตลอดเวลา

ที่สำคัญอีกประการหนึ่งคือ ทำให้ฉันได้ย้อนกลับไประลึกว่าชีวิตของคนรุ่นเรานั้นยังมีภาระต่อสังคมที่จะต้องบุกเบิกและแบกรับความรับผิดชอบอีกมากมายนัก โดยเฉพาะหลังเปลี่ยนแปลงการปกครอง

คุยกันบ่อยเข้าก็กลายเป็นความรู้สึกที่ว่า ตัวเราเองนั้นมีคุณค่าความสำคัญต่อสังคมที่ยังต้องการความช่วยเหลือจากคนที่แข็งแรงกว่า หรือมีโอกาสมากกว่าคนอื่น ๆ อย่างเช่นพวกเรา

ระยะหลัง ๆ การสอนภาษาอังกฤษของฉันในห้องเรียนจึงไม่จำกัดอยู่แค่เพียง A-An-The เหมือนแต่ก่อนเท่านั้น แต่ฉันได้นำโลกอันกว้างใหญ่ไพศาลได้นำเรื่องราวของผู้คนบนโลกใบนี้มาให้ลูกศิษย์ได้รู้จัก และหวังว่าสักวันหนึ่งพวกเขาจะได้ออกไปค้นหาและสร้างโลกสร้างอนาคตใหม่ที่ดียิ่งขึ้นไปอีก ฉันพยายามให้ลูกศิษย์ได้รับรู้ ว่าพวกเขาล้วนมีพลังสร้างสรรค์ที่จะทำให้อีกโลกนี้น่าอยู่ขึ้น ถ้าพวกเขามีความฝันที่จะทำ และมุ่งมั่นจะสร้างฝันนั้นให้เป็นจริง

ธงเจิมทำให้ฉันกลับมามีความฝันอีกครั้ง...

จากความรู้สึกเปล็ดเปล็น ระยะหลัง ๆ ฉันเริ่มรู้สึกถึงความสุขและตื่นเต็นรอคอยทุกครั้งถึงวันที่จะได้พบปะพูดคุยกับเขา ซึ่งเรื่องเหล่านี้ก็กลับตรงข้ามเมื่อนึกถึงธรรมรัตน์ คู่หมั้นของฉัน

เธอทราบดีอยู่แล้วถึงความเป็นมาของการหมั้นหมายระหว่างฉันกับธรรมรัตน์ แม้เรื่องระหว่างเขากับฉันมันจะไม่ได้เลวร้ายถึงกับจะเรียกว่าเป็นการ “คลุมถุงชน” แต่ก็ไม่อาจเรียกได้ว่าเป็นเรื่องของความรักอย่างแน่นอน

จริงอยู่ ฉันกับธรรมรัตน์รู้จักและเป็นเพื่อนที่รักใคร่สนิทสนมกันมาตั้งแต่เด็ก การหมั้นหมายของเราจึงไม่มีอะไรเป็นคำถาม เราทั้งสองมีความเหมาะสมคู่ควรกันในสายตาของคนทั่วไป ไม่ว่าจะเรื่องฐานะ การศึกษาและชาติตระกูล ตัวธรรมรัตน์นั้น ฉันเชื่อว่าเขารักและจริงใจต่อฉันโดยไม่ต้องมีข้อสงสัย เพียงแต่ระยะหลัง ๆ เมื่อเกิดภาพเปรียบเทียบระหว่างเขากับธงเจิม มันทำให้ฉันรู้สึกอึดอัดแทบทุกครั้งที่ได้พูดจาและอยู่ใกล้ชิดกับธรรมรัตน์ เพราะฉันรู้สึกว่ามันน่าเบื่อและไม่มีสาระอะไรที่น่าสนใจเลย มีแต่เรื่องการค้า กำไร-ขาดทุน เสื้อผ้า

อารมณ์สวย ๆ รถยนต์คันใหม่ และงานราตรีสโมสร ฯลฯ เหล่านี้เป็นต้น

ย้อนกลับไปถึงการหมั้นหมายระหว่างเราทั้งสอง คงเป็นเพราะความไร้เดียงสาของฉัน (และผู้หญิงรุ่นเรา) ที่ไม่เคยรู้จักเรื่องของความรัก จึงไม่ได้ให้ความสำคัญกับเรื่องนี้ ดังนั้นฉันจึงไม่ขัดข้องเมื่อผู้ใหญ่ทั้งสองฝ่ายคิดและจัดการเรื่องการหมั้นหมายของเราทั้งสองขึ้นมา และเรื่องราวของมันก็คงจะดำเนินไปตามครรลอง ปลายปีนี้เราก็คงจะแต่งงานกัน โดยฉันไม่ต้องสนใจกับเรื่องของความรักอย่างที่ผู้ใหญ่ชอบบอกพวกเราว่า...อยู่ไปแล้วก็รักกันเอง

แต่สุภาเพื่อนรัก...

ถึงวันนี้ วันที่ฉันได้รู้จักธงเจิม ฉันเริ่มไม่แน่ใจแล้วว่าฉันกำลังจะได้พบกับความหมายที่แท้จริงของคำว่า 'ความรัก' หรือไม่ เพราะฉันมีความรู้สึกอบอุ่นใจและเป็นสุขทุกครั้งที่ได้อยู่ใกล้กับเขา ได้รับฟังเรื่องราวที่เขาสรรหามาเล่าให้ฟัง ได้มีโอกาสแสดงความคิดเห็นทั้งขัดแย้ง ทั้งสนับสนุน

ฉันกำลังว่าวุ่นใจอย่างที่สุด และไม่รู้จะหาทางออกอย่างไรหากวันหนึ่งได้พบกับความหมายที่แท้จริงของคำว่า 'ความรัก' ขึ้นมา และธงเจิมเป็นเจ้าของความรักนั้น อะไรจะเกิดขึ้น ความรักจะเป็นโชคหรือเคราะห์ของชีวิตกันแน่

สุภาจะ... ช่วยคิดที่เถิดว่าฉันควรจะทำอย่างไรดี

เดินหน้าเสาะหาความหมายที่แท้ของคำว่า 'ความรัก' จากธงเจิม หรือหยุดทุกอย่างไว้เพียงแค่นี้แล้วเดินไปบนเส้นทางที่ธรรมรัตน์รออยู่

จะรอคำตอบบนะจ๊ะ แม่เพื่อนรัก

คิดถึงเธอเสมอ

ศศิประภา

๑๓ มีนาคม ๒๕๗๖

สโมสรนายทหาร คีนี่สว่างไสวไปด้วยแสงสีจากไฟประดับเนื่องในวันที่ระลึกการสถาปนาค่าย ซึ่งจะมีการจัดงานเฉลิมฉลองอย่างเป็นทางการทุกปีในรูปงานราตรีสโมสร โดยถือเป็นงานที่มีเกียรติยศ ความสำคัญอย่างยิ่งในสังคมต่างจังหวัดเช่นนี้ ดังนั้น ถือได้ว่างานนี้เป็นการรวมตัวกันครั้งสำคัญในรอบปีของชาวสังคมชั้นสูงในนครราชสีมาทีเดียว

“เดี๋ยวเพลงนี้จบแล้วออกไปสูดอากาศบริสุทธิ์ข้างนอกกันดีไหมครับ ช่างในนี้ร้อนเต็มทีดูสิ เหงื่อคุณซึมเต็มใบหน้าแล้ว” ธงเจิมในเครื่องแบบปกติขาวกระชับบอกคู่เต้นที่กำลังล่องลอยอยู่กับวอลซ์แสนหวานอย่างอาทร ศศิประภาพยักหน้าตอบรับ ดังนั้นเมื่อจบบทเพลง ทั้งสองจึงเดินตามกันไปเจียบ ๆ ออกสู่ภายนอกอาคาร บทเพลงลีลาศเบื้องหลังเปลี่ยนเป็นจังหวะแทงโก้เร้าใจ

ทั้งสองเดินเคียงคู่กันมาแล้วหยุดตรงข้างต้นลำทมสูงใหญ่ท่วมศีรษะข้างสโมสร เสียงเพลงยังคงได้ยินบรรเลงแว่วมาเบา ๆ เบื้องบนท้องฟ้าแม้จะมีมืดด้วยเป็นคืนข้างแรม แต่แสงสว่างจากดวงดาวระยิบระยับก็ให้ความงดงามไปอีกแบบ

“เหนื่อยไหมครับ จะดื่มน้ำไหม ผมจะไปนำมาให้” เสียงสอบถามนุ่มนวลสะท้อนความเอื้ออาทรเช่นนี้เป็นอีกเรื่องที่ทำให้ศศิประภาคิดถึงเขาเสมอยามห่างกัน ธงเจิมขยับจะเดินไปอย่างทีพุด แต่ก็ชะงักเมื่อมีน้อย ๆ ของศศิประภาเอื้อมมาดึงชายแขนเสื้อไว้เสี้ยก่อน

แม้สัมผัสผิวผืนนี้จะไม่บ่งบอกความหมายลึกซึ้งอะไร แต่สำหรับธงเจิมแล้ว นี่คือนสัมผัสแรกที่ส่งผลสะท้อนไปถึงความรู้สึกบางอย่างที่ซุกซ่อนอยู่ในส่วนลึกที่สุดของหัวใจ หากเป็นน้ำก็คล้ายตะกอนที่ถูกจู่โจมก่อจนจนฟุ้งกระจาย ศศิประภาปล่อยมือออกเมื่อชายหนุ่มหยุดอยู่กับที่

“ไม่ต้องหรอกค่ะ ขอขอบคุณค่ะ...เออ ลำทมต้นนี้สูงใหญ่จริง ๆ นะคะ” หญิงสาวชวนคุย “ไม่เคย

เห็นที่ไหนใหญ่โตอย่างนี้เลย คงปลูกมาหลายปีแล้ว” ธงเจิมหันไปมองตามแล้วกล่าวเสริมขึ้น

“ครับ...แล้วดูสิ ดอกดกจริง ๆ ชาวโพลนเต็มต้นตัดกับฉากหลังสีเข้มโดดเด่นเหมือนดวงดาวบนท้องฟ้าในที่เดียว” ทั้งสองเงยหน้าขึ้น ขึ้นชมท้องฟ้าตามคำเปรียบเปรย

“ลั่นทม...ลั่นทม” ศศิประภาพิมพ์ “ฉันว่าเป็นดอกไม้ที่เศร้าณะคะ...ไม่ใช่เพราะชื่อไปพ้องกับคำว่า ‘ระทม’ เท่านั้น แต่ดูสิ ยืนต้นโดดเดี่ยว ลมพัดก็ไม่ว่าเรียงเหมือนต้นไม้อื่น ๆ เหมือนกับแบกความทุกข์ไว้แต่เพียงลำพัง กลีบดอกสีขาวเหมือนรอให้ใครช่วยมาแต่แต่มีสีสันจุดดั่งให้ออกจากความเศร้า...” ธงเจิมเคลิบเคลิ้ม

“รู้สึกเหมือนผมเลยครับ ลั่นทมสำหรับผมคือความว่าเหว แต่ผมก็รักลั่นทมนะครับ” ธงเจิมกระซิบตอบ “โดยเฉพาะกลิ่นหอมเย็น ๆ ตอนกลางคืนเงียบ ๆ อย่างนี้ ผมชอบมานั่งคนเดียวที่นี้บ่อย ๆ “ศศิประภา รู้สึกได้ถึงคำว่าเหวของเพื่อนชายจากน้ำเสียง “ตั้งใจครับว่า ถ้ามีบ้านจะปลูกไว้สักต้นหนึ่งด้วยซ้ำไป”

“จริงหรือคะ เพิ่งเคยได้ยินจริง ๆ นะที่มีใครอยากปลูกลั่นทมไว้ในบ้าน แล้วไม่กลัวระทมทุกข์หรือคะ” ถามเข้า ๆ ด้วยน้ำเสียงร่าเริง

“ความทุกข์หรือครับ” ธงเจิมพูดซ้ำ ๆ อย่างใช้ความคิด ดวงตาจับจ้องไว้จดหมายไปในความเงี้ยวร้างของท้องฟ้าอันไร้ขอบเขต

“สำหรับคนทั่วไป ความทุกข์คืออะไรที่อยู่ตรงข้ามกับความสุข แต่คุณเชื่อไหมสำหรับบางคนและสำหรับบางเรื่องราว ความทุกข์กับความสุขบางครั้งกลับปนเปกันจนแยกไม่ออก ไหนสุข ไหนทุกข์ บางทีสุขกลายเป็นทุกข์ ทุกข์กลายเป็นสุข” จบคำพูดด้วยน้ำเสียงแผ่วเบาราวละเมอ ศศิประภานิ่งเงียบเหม่อมองท้องฟ้า พยายามจับความหมายในคำพูดของนายทหารหนุ่ม แต่ก็ยังคงเป็นปริศนา

สำหรับเธอ สุขกับทุกข์เป็นเรื่องเดียวกัน หมายความว่าอย่างไร

ทั้งสองตกอยู่ในความเงียบชั่วขณะ จนศศิประภาเป็นฝ่ายเปลี่ยนเรื่องสนทนาขึ้นก่อน

“ช่วงนี้ฝึกทหารเหนื่อยใหม่คะ ผ่านไปที่ไร้ก็เห็นแต่อยู่ในสนาม” เป็นคำถามที่แทบจะไร้ความหมายและไม่ต้องการคำตอบ

ศศิประภายังหาทางออกได้ด้วยคำถามง่าย ๆ และไร้ความหมายเช่นนี้ แต่สำหรับธงเจิมกลับตกอยู่ในที่นั่งลำบาก ได้แต่เงิ่งงั่งไม่รู้จะกล่าวประโยคอันใด ด้วยหัวใจมัวแต่จจจอยู่กับความรู้สึกสำคัญบางอย่างที่แอบซ่อนและถูกกระตุ้นให้พุ่งกระจายด้วยสัมผัสเมื่อครู่

“ฟ้ามืดจริง...” ทั้งสองหันหน้ามองกันแล้วปล่อยประโยคไร้ความหมายนี้ออกมาพร้อม ๆ กัน จนต้องส่งเสียงหัวเราะตามมาด้วยความขบขันในความบังเอิญแล้วกลับไปสู่ความเงียบอีกครั้ง ต่างทอดสายตาไว้จดหมายไปยังท้องฟ้าที่กระจ่างด้วยแสงจากดวงดาวนับล้าน

ทันใดนั้น เบื้องบนขอบฟ้าตรงหน้าพลันเกิดประกายเจิดจรัสเป็นเส้นตรงขีดผืนฟ้าที่มีดสนิทเป็นทางยาว...

“อธิษฐานทีคะ...อธิษฐานเร็ว ๆ” ศศิประภาร้องบอกเสียงใสเร่ร้อนจนธงเจิมตกใจ แต่เมื่อเห็นหญิงสาวยกมือขึ้นพนมแล้วหลับตาอธิษฐานก็รีบทำตาม จนเวลาผ่านไปชั่ววู๊ดใจทั้งสองจึงค่อย ๆ ลดมือลงพร้อม ๆ กัน

“เคยได้ยินใหม่คะ เรื่องดาวตกกับการอธิษฐาน” ศศิประภาส่งเสียงไพเราะสอบถาม ธงเจิมสิ้นศรัทธาแทนคำตอบเพราะไม่อยากให้สัมผัสเสียงของตนไปเบียดแทรกน้ำเสียงหวานซึ้งของหญิงสาว

“ฉันเคยอ่านพบในนวนิยายฝรั่ง พวกเขามีความเชื่ออย่างหนึ่งว่า หากได้อธิษฐานต่อหน้าดาวตกแล้ว ขออะไรก็ได้สิ่งนั้น...”

ว่าแต่คุณจงเจิมอธิษฐานขออะไรจากดาวตกคะ...” ถ้ามืดเสียงอ่อนหวานเช่นเคย แต่สำหรับจงเจิม คำถามนี้คล้ายกระหน่ำลงไปตรงความรู้สึกบางอย่างที่สั่งสมมาช้านานกระทั่งถูกรบกวนด้วยสัมผัสครั้งแรกเมื่อครู่

เหมือนทำนบที่สร้างขวางกั้นกระแส น้ำไม่สูงใหญ่สักปานใด ขออย่าให้มีรอยปริแยกแม้เพียงเล็กน้อยเป็นอันตราย เพราะหากมีน้ำหนักแม้เพียงนิดมาสะกิด เชื่อก็น่าจะพลันพังทะลายลงโดยง่ายจากพลังมหาศาลแห่งกระแสน้ำนั้น...

ที่สุด จงเจิมก็ตัดสินใจ...

ข้าข้าและนิมนวล จงเจิมเอื้อมมือไปเกาะกุมมือของหญิงสาวไว้ ศศิประภาแม้จะทำท่าแปลกใจ แต่ก็มิได้ขัดขืนเพราะทำนบหัวใจเธอก็คล้ายมีรอยปริแยกอยู่เช่นกัน แม้จะยังไม่ตกลึกชัดเจนนัก จงเจิมสบตาหญิงคนที่ตราตรึงเขาแต่แรกพบ ถ่ายทอดความรู้สึกผูกพันลึกลับที่แฝงเร้นสั่งสมอยู่ในส่วนลึกที่สุดของหัวใจออกไป

“คุณศศิประภาครับ ผมไม่ได้เตรียมคำพูดมาก่อน ดั่งนั้นทุก ๆ คำพูดต่อไปนี้ไปจึงล้นออกมาจากหัวใจที่แท้จริงของผมทั้งสิ้น

คุณถามผมว่าอธิษฐานขออะไรจากดาวตกเมื่อครู่...”

ผมไม่ได้อธิษฐานร้องขออะไรเลยครับ แต่ผมได้ให้คำมั่นสัญญาบางอย่างไว้ต่อหน้าท้องฟ้าและดวงดาว ด้วยเครื่องแบบที่สวมอยู่ ด้วยเกียรติยศแห่งนายทหาร

ผมให้คำสัญญาไว้ว่า ไม่ว่าหนทางชีวิตข้างหน้าจะเป็นเช่นไร ไม่ว่าจะเกิดอะไรขึ้นกับอนาคต แต่หัวใจและความรักทั้งหมดที่ผมมีอยู่ไม่ว่าจะชาตินี้ภพนี้หรือชาติหน้าภพหน้า ผมขอมอบให้คุณจนหมดสิ้น...” กระซิบแผ่วราวเสียงละเมอ

“คุณไม่จำเป็นต้องให้คำตอบใด ๆ แก่ผม เพราะความรักที่ผมมอบให้คุณนั้น เป็นความรักที่

เพียงขอให้ได้รับรัก จะได้รับรักตอบหรือไม่ผมไม่ใส่ใจ... ขอเพียงได้รับรักก็เป็นความสุขที่สุดของผมแล้ว” เว้นจังหวะเล็กน้อย

“แต่เพราะคุณคือสิ่งที่มีค่าสูงสุดในหัวใจของผม ผมจึงจะไม่ทำอะไรให้แปดเปื้อนเป็นอันตราย ดั่งนั้นจึงมีอยู่เรื่องหนึ่งที่ผมจำเป็นต้องร้องขออนุญาตจากคุณเสียก่อน...”

“คุณจะอนุญาตให้ผมรักคุณหรือไม่ครับ” ชายหนุ่มหยุดนิ่งรอคำตอบ

ศศิประภายังคงปล่อยให้มือทั้งสองของเธออยู่ในอุ้งมืออบอุ่นของจงเจิม ทั้งคู่ไม่มีใครขยับตัวราวกับจะปล่อยให้ห้วงเวลานี้ให้ทอดยาวไปนานแสนนานชั่วกัปชั่วกัลป์ เวลาเหมือนหยุดนิ่ง โลกเหมือนหยุดหมุน ดวงดาวเหมือนหยุดกระพริบ กระทั่งสายลมยังหยุดรำเพยพัด ใจจรตใจจ่อร่วมรับฟังคำตอบ

ศศิประภาคล้ายจะเปล่งคำกล่าวบางอย่าง แต่ก็มีเสียงร้องทักแต่ไกลจากประตูอาคารสโมสรนายทหารเสียก่อน ทั้งคู่จึงผละจากกัน

“อ้าว มาหลบร้อนอยู่ที่นี้เอง ผู้หมวดกับศศิประภา” เสียงทักทายเป็นเสียงจากกรรมรัตน์คู่หมั้นของหญิงสาว “คุณป่าให้มาตามครับ...”

ดวงดาวบนท้องฟ้าคล้ายทอดถอนใจผิดหวังแล้วกลับกระพริบวิบวับส่งประกายประดับผืนกำมะหยี่สีดำสนิทที่ห่มคลุมอาณาบริเวณต่อไป ดาวตกอีกดวงหนึ่งกรีดฟ้าเป็นทางยาวส่งสัญญาณเดินทางเที่ยวสุดท้ายก่อนดับสูญชั่ววินาที

สายลมอ่อนโยนเริ่มพัดรำเพยอีกครั้ง นำกลิ่นหอมเย็นเศร้าลึกลับของลั่นทมกระจ่ายไปทั่ว...

- (อ่านต่อเล่มหน้า) -

มือของดี มาฝาก

นายนก เต็มขั้น

ฉบับนี้มีเรื่องราวดีดี ที่น่าสนใจของชาวพุทธ ที่บางคนอาจยังไม่ทราบ เป็นเรื่องของดาราศาสตร์ของฮอลลีวูด ที่มีความเลื่อมใสศรัทธาในพระพุทธศาสนา และปฏิบัติอย่างจริงจัง คนไทยส่วนใหญ่นับถือพระพุทธศาสนา ถึงขนาดจะรณรงค์ให้กำหนดในรัฐธรรมนูญ ว่าเป็นศาสนาประจำชาติแล้วเราปฏิบัติตนเป็นพุทธศาสนิก ก้นมากน้อยอย่างไร เมื่อเทียบกับ ดาราคนนี้ เชิญรับของฝากได้ ณ บัดนี้

เกือบ ๓๐ ปีแล้วที่ดาราดังของฮอลลีวูด “ริชาร์ด เกียร์” เข้ามาสู่ร่มเงาของพระพุทธศาสนา ซึ่งพระเอกหนุ่มย่ำว่าเป็นหลักการที่เชื่อถือได้อย่างแน่นอน เพราะเขาได้พิสูจน์ด้วยการศึกษาและปฏิบัติอย่างจริงจังตลอดเวลาที่ผ่านมา “ศาสนาพุทธเป็นแนวทางที่ผมค้นพบว่าเชื่อถือได้อย่างเต็มที่ เป็นสิ่งที่สืบทอดกันมาแต่ครั้งโบราณ” เกียร์กล่าว

• ผู้การเป็นพุทธศาสนิกชน

ริชาร์ด เกียร์ เล่าถึงจุดเริ่มต้นที่ทำให้เขาได้มารู้จักพุทธศาสนา และกลายเป็นพุทธศาสนิกชนว่า “มีอยู่ ๒ ครั้ง ครั้งแรก เมื่อได้อ่านธรรมะ และครั้งที่ ๒ เมื่อได้เจอพระอาจารย์ แต่ก่อนหน้านั้น ผม

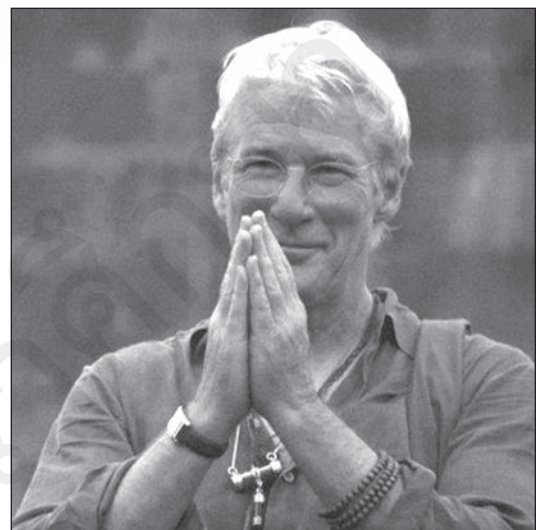

เคยศึกษาปรัชญาในมหาวิทยาลัยมาก่อน ผมรู้จักธรรมะของศาสนาพุทธ เป็นครั้งแรกตอนอายุ ๒๐ กว่า ๆ ตอนนั้นผมก็เหมือน กับคนหนุ่มทั่วไป ที่ไม่ค่อยมีความสุขในชีวิต ผมไม่รู้ว่ามันเป็นความรู้สึกอยากฆ่าตัวตายหรือเปล่า แต่มันขาดความสุขจริง ๆ และมักมีคำถามทำนองว่า “ทำไมต้องเป็นอย่างนั้นด้วย” เกิดขึ้นเสมอ บางครั้งดึกแล้วผมยังออกไปตามร้านหนังสือ อ่านเกือบทุกประเภท และหนังสือที่มีอิทธิพลต่อผมมากที่สุดคือหนังสือพุทธศาสนาแบบทิเบต ของอีแวนส์-เวนท์ (Evans-

Wentz) ในหนังสือ พูดถึงเรื่องความว่างเปล่า ครั้งแรกผมศึกษาเรื่องเซน ผมจำได้ว่าเดินทางไปแอลเอเพื่อเข้าโปรแกรมทำสมาธิแบบเซน เป็นเวลา ๓ วัน ผมเตรียมตัวก่อนไปเป็นเดือน ฝึกยืดขา เพื่อจะได้ไม่มีปัญหาในการทำสมาธิ ครูคนแรกของผมคือ ซาซากิ โทชิ ซึ่งทั้งคู่และใจดีในเวลาเดียวกัน ตอนนั้นผมเพิ่งเริ่มหัดใหม่ ไม่รู้อะไรเลย ผมรู้สึกไม่แน่ใจ แต่ในส่วนลึกก็ต้องการเรียนรู้จริงๆ ครั้งนั้นผมรู้สึกมีประสบการณ์ที่ดีและถือเป็นส่วนสำคัญสำหรับผมในการเดินเข้าสู่เส้นทางพุทธศาสนา”

• ฝึกฝนปฏิบัติธรรม เพื่อสร้างโพธิจิต

พระเอกหนุ่มมักหาโอกาสปลีกวิเวกและศึกษาธรรมที่ทีเบตเป็นระยะ ๆ เขามีความสุขกับการใช้ชีวิตที่นั่น ซึ่งแตกต่างจากชีวิตในฮอลลีวูดโดยสิ้นเชิง เขาเล่าว่ามีเพียงห้องนอนเรียบง่าย และใช้ห้องน้ำรวม น้ำใช้มีจำกัด ไม่มีโทรทัศน์ หรือเครื่องปรับอากาศ หรือแม้แต่หนังสือพิมพ์ เกียรติบอกว่าเหล่านี้ไม่ใช่เป็นการทรมานตัวเอง แต่เป็นเวลาที่เขาจะได้ผ่อนคลาย ได้ทำสมาธิ ได้ปลดปล่อย “พระอาจารย์ของผม ส่วนมากมาจากโรงเรียนเกลูกปะของพุทธทิเบต ซึ่งท่านได้สอนในเรื่องความรู้สึกนึกคิด สติปัญญา และการค้นหาความจริง โดยใช้ภาษาง่าย ๆ ใช้หลักเหตุและผล และเทคนิคต่าง ๆ ในการทำสมาธิ มันจะค่อย ๆ ทำให้ใจของเราเริ่มคุ้นเคยกับการมองสิ่งต่าง ๆ ในอีกรูปแบบหนึ่ง ผมรู้สึกอยู่เสมอว่า “การปฏิบัติธรรมคือการใช้ชีวิตจริง ผมจำได้ว่า เมื่อผมเริ่มทำสมาธิ ตอนอายุ ๒๔ ปี เพื่อแสวงหาคำตอบให้ชีวิต ครั้งหนึ่งผมซุกตัวอยู่ในอพาร์ทเมนต์ เล็ก ๆ เป็นเดือน ๆ พยายามฝึกไทชิและนั่งสมาธิ ผมมีความรู้สึกแน่ใจว่า ผมอยู่ในสมาธิตลอดเวลา ไม่เคยหลุดออกมา แม้เวลาจะผ่านมานาน แต่ผมก็ยังมีความรู้สึกเช่นนั้นอยู่ มาถึงตอนนี้ผมสามารถนำมาใช้กับโลกภายนอกได้ โดยการฝึกมากขึ้น ฝึกลมองใจของตัวเอง พยายาม

สร้างโพธิจิต (จิตรู้แจ้ง) ให้เกิดขึ้นในใจ”

ในช่วงที่เกิดเหตุการณ์ถล่มตึกเวิลด์เทรดเซ็นเตอร์ เมื่อวันที่ ๑๑ ก.ย. ๔๔ นั้น เกียรติให้สัมภาษณ์ว่ากำลังศึกษาและปฏิบัติธรรมอยู่ที่รัฐแมสซาชูเซตส์เขาได้ให้มุมมองในเรื่องนี้ว่า “เราต้องคิดว่าบรรดาผู้ก่อการร้ายนั้นได้ก่อความเลวร้ายให้กับชีวิตกายหน้าของพวกเขาไว้แล้ว เรียกว่าสร้างกรรมชั่ว และเราจะต้องมองให้กว้างไกลว่า เราทุกคนต่างเกี่ยวข้องกับการกระทำครั้งนี้เช่นกัน” และยังย้ำว่า “เราต้องให้ความรักและเมตตากับทุกคน ไม่เว้นแม้พวกที่ก่อการร้าย ถ้าเราทั้งหลายสามารถที่จะมองพวกผู้ก่อการร้าย ด้วยความคิดว่า เขาเหล่านั้นคือผู้ป่วยที่ต้องได้รับการบำบัดรักษา ยาที่จะรักษาพวกเขาได้ก็คือ ความรักและเมตตานั้นเอง ไม่มีอะไรจะดีกว่านั้นอีกแล้ว” เกียรติทำสมาธิเป็นประจำทุกวัน “เป็นสิ่งที่ช่วยให้ผมเกิดแรงจูงใจในแต่ละวัน” เขาพูด และบอกต่อไปว่าการทำสมาธิของเขา คือ “การทลายกำแพงของอัตตาหลง ถ้าคุณต้องการเปลี่ยนตัวตนของคุณให้เป็นอีกคนหนึ่ง และเมื่อคุณได้เรียนรู้การเข้าถึงธรรมชาติของตัวตน คุณจะเริ่มเข้าใจว่าแบบแผนชีวิตของคุณเป็นอย่างไร และอะไรทำให้คุณตกอยู่ในสภาวะสับสน ผิดหวัง ไม่เป็นสุข ดังนั้น คุณก็จะรู้ว่า ทำไมมันจึงเกิดขึ้น และจะหาทางหลุดจากตรงนั้นได้อย่างไร เพื่อที่จะเดินหน้าต่อไป”

ดาราดังย้ำถึงเป้าหมายสูงสุดในการทำสมาธิว่า “เพื่อที่เราจะได้มีความสุขมากขึ้น คือช่วยทำให้สภาพทางอารมณ์และจิตใจดีขึ้น มันเป็นแนวทางปฏิบัติที่จะพาพวกเราผ่านพ้นความทุกข์ มุ่งหน้าสู่ความสุข แต่เป็นเพราะเราไม่รู้ว่าจะต้องทำอย่างไร ชีวิตจึงดูวุ่นวายสับสนทุกครั้งไป การอ่านใจตนเองก็คือ มองที่ตัวเราเองและเข้าใจจิตวิญญาณ ความเกลียด จะกลายเป็นความรัก และนั่นเป็นหนทางที่ผมกำลังปฏิบัติอยู่”

• ก้าวเป็นศิษย์เอก ‘ทะไล ลามะ’

เกียร์เล่าว่าเขาเป็นสานุศิษย์ขององค์ทะไล ลามะ ผู้นำจิตวิญญาณแห่งทิเบต มาตั้งแต่ปี ๑๙๘๒ และเขามักจะเดินทางไปที่ธรรมศาลาในอินเดีย ซึ่งเป็นที่ตั้งของรัฐบาลทิเบตพลัดถิ่นเพื่อพบกับ องค์ทะไล ลามะ การพบกันในครั้งแรกที่ธรรมศาลานั้น ถือเป็นจุดเปลี่ยนชีวิตของเขาอย่างสมบูรณ์ “มันเหมือนรักแรกพบฉันใดฉันนั้น ผมรู้สึกได้ถึงความรักและความสงบในทันที มันยากมากที่คุณจะพบคนคนหนึ่งที่มีความต้องการเพียงสิ่งเดียว

คือ ให้คุณมีความสุข และทำรู้หนทางนำไปสู่สุข เมื่อคุณปฏิบัติตามด้วยความกล้าหาญ เด็ดเดี่ยว คุณจะพบความสุขในที่สุด คุณอาจต้องเวียนว่ายตายเกิดหลายครั้งเพื่อที่จะบรรลุถึงจุดนั้นแต่รับรองว่าคุณจะพบความสุขได้แน่

เมื่อเจอกันครั้งแรก เราคุยกัน และท่านก็พูดขึ้นว่า “โอ.. คุณเป็นนักแสดงหรือ” ท่านหยุดคิดสักหนึ่งและพูด ต่อไปว่า “เมื่อคุณแสดงบทโกรธ คุณต้องรู้สึกโกรธจริง ๆ หรือเปล่า และถ้าเล่นบทเศร้า ต้องรู้สึกเศร้าจริง ๆ มั้ย เมื่อร้องไห้ ต้องร้องจริง ๆ หรือเปล่า” ผมตอบท่านว่า นักแสดง ต้องอยู่ในอารมณ์นั้นจริง ๆ จึงจะแสดงได้สมบทบาท องค์ทะไล ลามะจึงถามผมและหัวเราะ แท้จริงแล้ว ท่านหัวเราะความคิดที่ผมเชื่อว่าอารมณ์เป็นเรื่องจริง และผมต้องพยายามเชื่อว่ามีอารมณ์โกรธ เกลียด เศร้า เจ็บปวด และทุกข์ ปัจจุบันผมมาหาท่านที่นี้บ่อยมาก และยังรู้สึกเหมือน ครั้งแรกที่ได้พบท่าน ยังรู้สึกตื่นเต้นเมื่อได้เจอ ผมมีเรื่องราวมากมายที่จะบอกท่าน และถึงตอนนี้ ท่านเริ่มชินแล้ว ท่านเป็นคนที่จับจุดเก่ง และจะให้คำแนะนำได้เป็นอย่างดี เพราะทุกคนที่มาหาท่านล้วนต้องการหาทางคลายทุกข์ ผมคิดว่า เมื่อคุณได้สัมผัสท่าน จะมีผลต่อตัวตนของคุณเกือบทุกด้าน ความรู้สึกนึกคิดของคุณจะเปลี่ยนแปลงไป”



• บทวิถีแห่ง “โพธิสัตว์”

ในโลกมายา เกียร์ได้ชื่อว่าเป็นดาราเจ้าบทบาท เป็นพระเอกโรแมนติกแห่งฮอลลีวูด เป็น ๑ ใน ๕๐ บุคคลหน้าตาดีที่สุดในโลก และเป็นผู้ชายเซ็กซี่ที่สุดที่ยังมีชีวิตอยู่ ของนิตยสาร People ฯลฯ แต่ในเส้นทางธรรม นักแสดงหนุ่มใหญ่วัย ๖๐ ปีเศษคนนี้ ได้รับการเรียกขานเป็น “อเมริกัน โพธิสัตว์” อันเนื่อง มาจากการทุ่มเทชีวิตจิตใจให้กับการช่วยเหลือเพื่อนมนุษย์ เพราะในพุทธศาสนาฝ่ายมหายานนั้น สอนให้ทุกคนบำเพ็ญตนเป็นพระโพธิสัตว์ (หมายถึงผู้ที่จะได้ตรัสรู้เป็นพระพุทธเจ้า) เพื่อช่วยปลดปล่อยทุกข์ของสัตว์โลก เพื่อให้เข้าถึงความเป็นพุทธะ เพราะทุกคนสามารถบรรลุโพธิภาวะได้ เนื่องจากมี “โพธิจิต” คือจิตที่จะบรรลุโพธิได้อยู่ในตัวเอง เกียร์เล่าว่า ในปี ๑๙๘๘ เขาได้ค้นพบเส้นทางที่นำไปสู่การทำงานช่วยเหลือเพื่อนมนุษย์อย่างจริงจัง “หลังเสร็จสิ้นภารกิจจากงานเทศกาลภาพยนตร์ที่เมืองคานส์ ผมได้เดินทางไปอินเดียและเนปาล ขณะที่ผมอยู่บริเวณเทือกเขาหิมาลัย นอกเมืองไพคารา ผมเดินไปเจอหมู่บ้านแห่งหนึ่ง แถวนั้นไม่มีรถสักคัน ผมเห็นป้ายเขียนด้วยลายมือว่า “ผู้อพยพชาวทิเบต” ผมจึงเดินตามไปเรื่อย ๆ และเหมือนหลุดเข้ามาอยู่ในอีกโลกหนึ่ง จะเรียกว่าเป็นดินแดนหลังเส้นขอบ

พาก็ได้ คนที่นี้มีความรู้สึกนึกคิดที่แตกต่างจากคนทั่วไปที่ผมเคยพบปะ เวลาพวกเขาคิดและพูดจะเป็นในนามของส่วนรวม ไม่ใช่เฉพาะตน เมื่อพวกเขาพูดถึงเรื่องความรู้สึกนึกคิดของเขา ก็จะขึ้นที่หัวใจของตัวเอง” ความรู้สึกที่เกิดขึ้นกับพระเอกหนุ่มในตอนนั้นก็คือ “มีหลายครั้งที่เมื่อคุณเดินผ่านเข้าประตูหรือเข้าไปในหุบเขา หรือเมื่อคุณเจอหน้าภรรยา และคุณก็คิดในใจว่า “ผมกลับถึงบ้านแล้ว” นี่แหละเป็นความรู้สึกที่เกิดขึ้นกับตัวผม” ประสบการณ์ดังกล่าว เป็นแรงจูงใจให้เขาหันมาเป็นผู้สนับสนุนในนามของผู้ลี้ภัยชาวทิเบต และอีก ๒ ปีต่อมา คือปี ๑๙๙๐ เขาเริ่มคิดว่าต้องจัดการเรื่องนี้อย่างเป็นระบบ

• จากความคิดสู่การปฏิบัติ

ดังนั้น ต่อมาเกียร์จึงได้เป็นประธานก่อตั้ง “Tibet House” ในนิวยอร์ก ซึ่งเป็นองค์กร NGO ที่ปกป้องคุ้มครองวัฒนธรรมทิเบต เขาได้สนับสนุน “Survival International” องค์กรสากลที่ให้ความช่วยเหลือชนกลุ่มน้อยอย่างต่อเนื่องเป็นเวลาหลายปี นอกจากนี้ยังสนับสนุนเรื่องสิทธิมนุษยชนในอเมริกากลางและในโคโซโว จัดตั้งมูลนิธิเกียร์ ในปี ๑๙๙๑ ซึ่งเป็นองค์กรช่วยเหลือเพื่อนมนุษย์ และมูลนิธิ Healing the Divide ซึ่งเป็นองค์กรที่ไม่แสวงหากำไร ช่วยเหลือชุมชนทั้งในและนอกประเทศ เกี่ยวกับปัญหาทางสังคมและวัฒนธรรม เช่น การรณรงค์เรื่อง HIV/AIDS โดยเขาได้บริจาคเงินนับล้านดอลลาร์สหรัฐฯ และยังช่วยรณรงค์หาเงินบริจาคเข้าองค์กรเหล่านี้อีกมากมาย พระเอกหนุ่มใหญ่บอกว่า “ถ้าคนเหล่านี้ไม่มีที่ดินอาศัยทำมาหากิน พวกเขาจะไม่เหลืออะไรเลย เมื่อคุณสูญเสียแผ่นดินเกิด ก็เท่ากับคุณสูญเสียวัฒนธรรมประเพณีดั้งเดิม นั่นคือ คุณสูญเสียความเป็นตัวตนของคุณเอง มันเป็นหน้าที่ของประเทศร่ำรวย ที่ต้องยื่นมือเข้าไปช่วยเหลือประเทศกำลังพัฒนา โลกใบนี้จะอยู่

ไม่ได้ถ้าเราไม่ให้ความสำคัญกับมนุษย์ทุกคน ไม่ว่าชาติใด ศาสนาใด ความทุกข์ที่เกิดขึ้นกับคน ๑ คน จะแพร่กระจายไปยังคนอื่น ๆ ทั่วโลก” แต่จริงๆ แล้ว เกียร์บอกว่า เมื่อปี ๒๐๐๕ บิดาของเขาได้นำบทความที่เขาเคยเขียนไว้เมื่อตอนอายุ ๑๘ ปีเกี่ยวกับการไม่ใช้ความรุนแรง ให้เขาอ่าน เขาจึงแน่ใจว่า เมล็ดพันธุ์ด้านมนุษยธรรม ถูกปลูกฝังในตัวเขา ก่อนที่จะเดินทางไปเนปาลเสียอีก

• ได้รับยกย่องจากเพื่อน ๆ และผู้คนในวงการบันเทิง

เกียร์ทำงานด้านมนุษยธรรมมาถึงปัจจุบันก็ ๒๙ ปีแล้ว เขาได้พบวิธีสร้างสมดุลระหว่าง “ชีวิตที่เป็นเบลีอกนอก” คืองานการแสดง และ “ชีวิตที่เป็นแก่นใน” นั่นคือการพัฒนาจิตวิญญาณและความต้องการช่วยเหลือเพื่อนมนุษย์ ด้วยการรณรงค์อย่างไม่รู้จักเหน็ดเหนื่อยในเรื่องสิทธิมนุษยชน การปฏิรูประบวนตำรวจ การให้ความรู้เรื่อง HIV/AIDS และการเป็นกระบอกเสียงให้ผู้พลพชาวทิเบต ทำให้เกียร์ได้รับรางวัล “Marian Anderson Award” (Marian Anderson นักร้องชื่อดังของอเมริกา เป็นผู้ก่อตั้งรางวัลนี้ โดยใช้ความมีชื่อเสียงของเธอช่วยเหลือสังคม) ประจำปีที่ ๙ ในปี ๒๐๐๗ และได้รับการสดุดียกย่องจากเพื่อนฝูงและผู้คนในวงการบันเทิง ไทแอน เลน นักแสดงหญิงที่เล่นหนังคู่กับเกียร์หลายเรื่องกล่าวว่า “สิ่งที่ฉันรักมากที่สุดในตัวริชาร์ด ก็คือเขาเป็นคนที่รักษาคำพูด และทำตามนั้นจริงๆ บ่อยครั้งที่บุคคลที่มีชื่อเสียงทำงานด้านมนุษยธรรม เพื่อผลประโยชน์ของตัวเอง แต่สำหรับริชาร์ดแล้ว เขาไม่เคยคำนึงถึงตัวเอง” ทั้งนี้เพราะเมื่อครั้งที่มีการประกาศรางวัลออกสกรีนปี ๑๙๙๓ ท่ามกลางสายตาของผู้ชมนับล้าน ๆ คู่ ริชาร์ด เกียร์ ได้ใช้เวทีนี้แสดงความคิดเห็นต่อต้านจีน พร้อมกับเรียกร้องความรักและสังฆธรรมให้กับชาวทิเบต จนกระทั่งถูกแบนจากพิธีแจกรางวัลในครั้งนั้น

• จับปากกาถ่ายทอดความรู้สึกที่มีต่อชาวทิเบต

ริชาร์ด เกียร์ ได้ลงมือจับปากกาเขียนหนังสือเล่มแรก ในชีวิต “Pilgrim” ซึ่งตีพิมพ์ปี ๑๙๙๗ สะท้อนความรู้สึกของเขาที่เข้าใจหัวใจของชาวทิเบตที่ต้องอยู่ในแผ่นดินเกิดของตนเองในฐานะผู้อาศัย มีโซ่ล่าของ โดยองค์ทะเล ลามะ เป็นผู้เขียนคำนำ ภายในรวบรวมภาพถ่ายชาวดำเกี่ยวกับศกนาฏกรรม การฟื้นฟู ปรัชญา บุคลิกลักษณะ และจิตวิญญาณของชาวทิเบต โดยเขาเป็นดากล้องที่ตระเวนถ่ายภาพในอินเดีย ทิเบต และเนปาล เกียร์บอกว่า “ผมไม่ต้องการเสนอภาพชาวทิเบตที่คุณมีความสุข เพราะมันไม่ใช่เรื่องจริง ที่จริงแล้วผมน่าจะเสนอภาพทิเบตอันสวยงามและบอกใครต่อใคร ในฐานะที่ผมเป็นนักท่องเที่ยวว่า ทิเบตยังคงสภาพความงามตามธรรมชาติอยู่ แต่สิ่งที่ผมพบเห็นก็คือชาวทิเบตมีแต่ความหวาดระแวงและเศร้าสลดหดหู่ ภาพเกือบทั้งหมดที่ผมถ่ายในทิเบต เป็นภาพชาวทิเบตที่ซ่อนความเศร้าหมองไว้ภายใน ผมรู้สึกว่ามีหน้าที่ที่ต้องบอกความจริงให้ชาวโลกรับรู้” โดยส่วนหนึ่งของบทนำที่เขาเขียนไว้ในหนังสือเล่มนี้ มีว่า “มันเป็นภาพที่ถ่ายทอดความรู้สึกของผมที่มีต่อชาวทิเบต... และทุกสิ่งทุกอย่างที่พวกเขามอบให้ผมซึ่งไม่มีวันที่ผมจะตอบแทนได้” เกียร์ยังเสริมด้วยว่า “ในมุมมองทางศาสนาพุทธ ความเขลาที่สุดก็คือความเชื่อว่าโลกเป็นดังที่เราเห็นอยู่ จากจุดนี้จึงเกิดความคิดในเรื่อง “ตัวฉัน และของฉัน” ซึ่งเป็นที่มาของสิ่งชั่วร้ายทั้งหลาย ตามหลักศาสนาพุทธ ทุกสิ่งทุกอย่างมีอยู่จริง และมีความสัมพันธ์กัน มนุษย์ทุกคนต้องพึ่งพาซึ่งกันและกัน ผมขอภาวนาให้สรรพสิ่งที่มีชีวิตทั้งหลาย โดยเฉพาะอย่างยิ่งพี่น้องร่วมโลกในทิเบต รักษาศีลธรรมความดีงาม เพื่อจะได้ประสบความสุขโดยเร็วในปัจจุบันและอนาคต...”

อย่างไรก็ตาม แม้งานด้านช่วยเหลือผู้คนจะเพิ่มขึ้นมากมายเพียงใด พระเอกหนุ่มใหญ่คนนี้ก็ยังไม่

ไม่คิดลาจากวงการบันเทิง แต่มีโซ่เพื่อตัวเอง “ผมอยู่ในแวดวงบันเทิงมานานจนพอจะรู้ว่า ผมสามารถใช้ความเป็นดาราฮอลลีวูด พูดเรียกร้องในสิ่งที่ผมต้องการ และมีคนสนใจฟังด้วย ดังนั้น ผมจึงจำเป็นต้องอยู่ในวงการนี้ต่อไป”

• ประวัติ และผลงาน ‘ริชาร์ด เกียร์’

ริชาร์ด ทิฟฟานี เกียร์ (Richard Tiffany Gere) เป็นนักแสดงชาวอเมริกัน เกิดเมื่อวันที่ ๓๑ สิงหาคม ค.ศ. ๑๙๔๙ ที่ฟิลาเดลเฟีย แววกการเป็นนักแสดงฉายแสงมาตั้งแต่ยังเด็ก เขาเล่นเครื่องดนตรีได้หลายชนิด และแต่งเพลงให้วงดนตรีของโรงเรียนสมัยมัธยม กระทั่งได้ทุนไปเข้าเรียนต่อสาขาปรัชญา ที่มหาวิทยาลัยแมสซาชูเซตส์ แต่เรียนได้เพียงสองปีก็ออกมาเล่นละครเพลงร็อกเรื่องยิ่งใหญ่ของลอนดอน คือ Grease หลังจากนั้นได้ก้าวมาเป็นนักแสดงละครเวทีเต็มตัว จนกระทั่งคว้ารางวัล Theater World Award จากผลงานละครเวทีบรอดเวย์ในปี ๑๙๘๐ เรื่อง Bent สำหรับเรื่องงานภาพยนตร์ เกียร์เปิดตัวปี ๑๙๗๘ ในภาพยนตร์เรื่อง Days of Heaven ซึ่งโดดเด่นจนได้ตุ๊กตาทองของอิตาลีม้าครอง ผลงานต่อ ๆ มามีมากมาย ได้แก่ Looking for Mr. Goodbar, Yanks, American Gigolo, An Officer and a Gentleman, Breathless, Beyond the Limit, The Cotton Club, Power, No Mercy, Miles From Home, Infernal Affairs, Red Corner, The Jackal, Dr. T and The Women, Unfaithful, Moth man Prophecies, Shall We Dance?, Bee Season, The Hoax ฯลฯ ผลงานสุดฮิตที่สร้างชื่อเสียงและครองตำแหน่งรายได้สูงสุดมาหลายปี คือ Pretty Woman ซึ่งแสดงประกบ จูเลีย โรเบิร์ตส์ และได้รับรางวัล ‘ภาพยนตร์ยอดเยี่ยม’ จากเวที People’s Choice Award แต่ภาพยนตร์ที่ส่งผลให้เขาคว้ารางวัลลูกโลกทองคำมาได้เป็นครั้งแรกในปี ๒๐๐๓ คือ Chicago

นอกเหนือจากงานแสดง เกียร์ยังเป็นนักเปียโนและนักแต่งเพลงฝีมือดี มีผลงานบนถนนดนตรี เช่น ดูแลการทำดนตรีในอัลบั้มให้กับ Final Analysis, Mr. Jones และ Summers by ริชาร์ด เกียร์ เป็นมังสวิรัต เขาเริ่มต้นชีวิตครอบครัวด้วยการแต่งงานครั้งแรกกับอดีตนางแบบ “ซินดี้ ครอฟอร์ด” แต่จบลงด้วยการหย่าร้าง จากนั้นเกียร์

ได้แต่งงานใหม่ กับ “แคร์รี โลเวล” นักแสดงสาวจากเรื่อง Law & Order มีบุตรด้วยกัน ๑ คน เกียร์ตั้งชื่อว่า “ไฮเมอร์ เจมส์ จิกมี เกียร์” (คำว่า “จิกมี” เป็นภาษาทิเบต แปลว่า ปราศจากความกลัว)



(จากหนังสือธรรมลีลา ฉบับที่ ๑๐๘ พฤศจิกายน ๒๕๕๒ โดยบุญฤดีตา)





เคล็ดลับ แก้ปวดหัว

พ.อ.หญิงสุทธิลักษณ์ เกิดสวัสดิ์



👍 กำจัดกลิ่นคาวในห้องครัว

หลังจากที่เราทำครัวเสร็จแล้ว เศษอาหารสดก็จะถูกทิ้งไว้นาน ๆ ไป มักจะเกิดกลิ่นเหม็นคาว เหม็นเน่า ถึงแม้ว่าจะนำถุงขยะไปทิ้งแล้วกลิ่นดังกล่าวก็คงอยู่ ให้ผสมแอลกอฮอล์กับน้ำอย่างเจือจางใส่กระบอกน้ำฉีด ฉีดบนขยะที่ทำให้เกิดกลิ่น หรือฉีดตามมุมต่าง ๆ ในห้องครัว ก็ช่วยกำจัดกลิ่นเหม็น กลิ่นคาวได้ค่ะ



👍 กำจัดกลิ่นเหม็นไม่พึงประสงค์ในไมโครเวฟ

ตู้อบไมโครเวฟเมื่อใช้แล้ว หากไม่ทำความสะอาดก็จะมีกลิ่นคาวของอาหารที่เราอุ่น วิธีแก้ไขกลิ่นคาว คือ ให้นำภาชนะใส่น้ำผสมมะนาวหรือน้ำส้มสายชูใส่เข้าไปในไมโครเวฟ เดินเครื่องจนน้ำเดือด รอจนกระทั่งน้ำในภาชนะเย็นจึงนำออกมา แล้วใช้ผ้าเปียกเช็ดภายในเครื่องให้ทั่ว กลิ่นต่าง ๆ จะจางหายไป

👍 กำจัดคราบสกปรกที่อ่างล้างมือ

หากอ่างล้างมือมีคราบดำแสดงว่าเวลาล้างมือสิ่งสกปรกจากมือของเรากระเด็นไปโดน และไม่ได้ทำความสะอาดทันที เมื่อปล่อยทิ้งไว้นานวัน สิ่งสกปรกเหล่านี้จึงรวมตัวกับเชื้อโรคกลายเป็นสีดำ ให้ใช้ผ้าชุบน้ำยาทำความสะอาดที่ผสมน้ำเจือจางเช็ดถู จากนั้นเช็ดด้วยน้ำยาฟอกขาวอีกครั้ง หากใช้แปรงสีฟันชุบน้ำยาซักผ้าขาวขัดถูจะได้ผลดียิ่งขึ้น ส่วนการทำความสะอาดคราบเหลือง ๆ ที่อ่างล้างมือ ให้ปิดจุกก๊อกของอ่างล้างมือ แล้วเทน้ำยาซักผ้าขาวลงไปแช่ ๒-๓ นาที จากนั้นทำความสะอาดอีกครั้ง จะได้อ่างล้างมือที่สะอาดค่ะ



มุขคลายเครียด

ครั้งเดียวก็พอ

ขณะที่รถนำเที่ยววิ่งผ่านหน้าผาอันตราย

ก๊อง : หน้าผาแถวนี้ น่ากลัวนะครับ

ไกด์ : ครับ มักมีอุบัติเหตุเกิดขึ้น

ก๊อง : ได้ข่าวว่ามีคนตกหน้าผาตายหลายครั้ง

ไกด์ : โอ๊ย ! ตกครั้งเดียวก็แย่ละครับ



ใคร...
อะไร...
ที่ไหน...



นายทหารย้ายออก

ลำดับ	ยศ, ชื่อ - สกุล	ตำแหน่งเดิม	ตำแหน่งใหม่
๑	พล.ท.ชาญชัย ยศสุนทร	ผบ.รร.จปร. (อัตรา พล.ท.)	มทค.พิเศษ ทบ. (อัตรา พล.อ.)
๒	พ.อ.นันทวงศ์ โชคถาวร	รอง ผอ.สกศ.รร.จปร. (อัตรา พ.อ.(พ.))	มทค.ทบ. (อัตรา พล.ต.)
๓	พ.อ.ศศิวัฒน์ เยือกเย็น	นปก.ประจำ รร.จปร. (อัตรา พ.อ.(พ.))	มทค.ทบ. (อัตรา พล.ต.)
๔	พ.อ.สมบัติ ประสานเกษม	นปก.ประจำ รร.จปร. (อัตรา พ.อ.(พ.))	นักวิชาการพิเศษ กรมวิทยาศาสตร์และเทคโนโลยีกลาโหม (อัตรา พล.ต.)
๕	พ.อ.จิตติพล ไวยพจน์	นปก.ประจำ รร.จปร. (อัตรา พ.อ.(พ.))	นายทหารฝ่ายเสนาธิการประจำ ปลัดกระทรวงกลาโหม (อัตรา พล.ต.)
๖	พ.อ.สุวรา บุญทักษ์	อจ.หน.กรม นนร.รร.จปร. (อัตรา พ.อ.)	นปก.ประจำ รภท.ศอพท. (อัตรา พ.อ.(พ.))
๗	พ.อ.หญิง ดวงพร จารุเหตุ	ประจำ รร.จปร. (อัตรา พ.อ.)	นปก.ประจำ สทน.กท. (อัตรา พ.อ.(พ.))
๘	พ.อ.นิติ ดิณสุลานนท์	รอง ผบ.กรม นนร.รร.จปร.	ฝสธ.ประจำผู้บังคับบัญชา
๙	พ.อ.สมนึก เกิดสมบูรณ์	ประจำ รร.จปร. (อัตรา พ.อ.)	นปก.ประจำ มทบ.๑๑ (อัตรา พ.อ.(พ.))
๑๐	พ.ท.หญิง จุติมา คงอยู่	อจ.สกศ.รร.จปร. (อัตรา พ.ท.)	นายทหารประจำผู้บังคับบัญชา (อัตรา พ.อ.)
๑๑	พ.ต.นวพงศ์ อ้นสุรีย์	อจ.สกศ.รร.จปร.	ประจำ ยศ.ทบ.

นายทหารย้ายเข้า

ลำดับ	ยศ, ชื่อ - สกุล	ตำแหน่งเดิม	ตำแหน่งใหม่
๑	พล.ต.ถกลเกียรติ นวลยง	รอง จก.ยศ.ทบ. (อัตรา พล.ต.)	ผบ.รร.จปร. (อัตรา พล.ท.)
๒	พ.อ.จรัส อาบสุวรรณ	ฝสธ.ประจำผู้บังคับบัญชา	ประจำ รร.จปร.
๓	พ.อ.หญิง จุติมา คงอยู่	นายทหารประจำผู้บังคับบัญชา	ประจำ รร.จปร.
๔	พ.ท.เฉลิมศักดิ์ ดาสะอาด	นายทหารประจำ รร.สธ.ทบ.	อจ.สกศ.รร.จปร. (อัตรา พ.ท.)
๕	พ.ต.มัทธิมะ สิทธิโ	นายทหารประจำ รร.สธ.ทบ.	อจ.สกศ.รร.จปร. (อัตรา พ.ท.)
๖	พ.ต.วัชรระ ว่องวิทย์การ	นายทหารประจำ รร.สธ.ทบ.	หน.กยช.รร.จปร. (อัตรา พ.ท.)
๗	พ.ต.ชาติกล้า ชัยพัฒน์	รอง ผบ.ป.พัน.๓๑ รอ. (อัตรา พ.ต.)	หน.กทพ.รร.จปร. (อัตรา พ.ท.)
๘	ร.อ.ชัชฎา จรรยาสิทธิ์	ประจำ ยศ.ทบ.	รท.อจ.สกศ.รร.จปร. (อัตรา พ.ต.)
๙	ร.ท.พัฒน์ นวมนิม	นายทหารโรงซ่อม บก.มว.บริการซ่อมบำรุง	ร้อย.บก.พัน.ส.ชบร.เขตหลัง
		รท.อจ.สกศ.รร.จปร. (อัตรา พ.ต.)	

ปรับตำแหน่ง

ลำดับ	ยศ, ชื่อ - สกุล	ตำแหน่งเดิม	ตำแหน่งใหม่
๑	พ.อ.อัศววัฒน์ ชื่อสัตย์	ผอ.กอง กรม นนร.รร.จปร.	รอง ผอ.สกศ.รร.จปร.
๒	พ.อ.นันทยศ บุชา	ผอ.กอง กรม นนร.รร.จปร.	รอง ผบ.กรม นนร.รร.จปร.
๓	พ.อ.ตรีบัณฑิต จิตศรีอร่าม	ผบ.พัน.ร.รร.จปร. (อัตรา พ.อ.)	ผอ.กอง กรม นนร.รร.จปร. (อัตรา พ.อ.(พ.))
๔	พ.อ.สราวุฒิ จันทรวัดน์	รอง ผอ.กอง สกศ.รร.จปร. (อัตรา พ.อ.)	ผอ.กอง กรม นนร.รร.จปร. (อัตรา พ.อ.(พ.))
๕	พ.อ.หญิง อโณมา คงตะแบก	รศ.สกศ.รร.จปร. (อัตรา พ.อ.)	รศ.สกศ.รร.จปร. (อัตรา พ.อ.(พ.))



ปรับตำแหน่ง (ต่อ)

ลำดับ	ยศ, ชื่อ - สกุล	ตำแหน่งเดิม	ตำแหน่งใหม่
๖	พ.อ.พงศ์สรรค์ สุขมาก	อจ.สกศ.รร.จปร. (อัตรา พ.อ.)	นปก. ประจำ รร.จปร. (อัตรา พ.อ.(พ.))
๗	พ.อ.ไสว จันทจุจักรกร	ผศ.สกศ.รร.จปร. (อัตรา พ.อ.)	นปก. ประจำ รร.จปร. (อัตรา พ.อ.(พ.))
๘	พ.ท.กิตติพงษ์ ระมาศ	รอง ผบ.พัน.ร.รร.จปร. (อัตรา พ.ท.)	ผบ.พัน.ร.รร.จปร. (อัตรา พ.อ.)
๙	พ.ท.หญิง ดรชนวรรณ เทศนธรรม	อจ.สกศ.รร.จปร. (อัตรา พ.ท.)	อจ.สกศ.รร.จปร. (อัตรา พ.อ.)
๑๐	พ.ท.นรุตม์ ไหลงาม	อจ.กรม นนร.รอ.รร.จปร.	หน.กปช.รร.จปร.
๑๑	พ.ต.หญิง ช่อผกา ประทุมทิพย์	ประจำแผนก สบร.รร.จปร. (อัตรา พ.ต.)	ประจำกอง สบร.รร.จปร. (อัตรา พ.ท.)
๑๒	พ.ต.หญิง ชัญญาพัทธ์ วิพัฒนานันท์กุล	ผศ.สกศ.รร.จปร. (อัตรา พ.ต.)	ผศ.สกศ.รร.จปร. (อัตรา พ.ท.)

ปรับตำแหน่งทางวิชาการ

ลำดับ	ยศ, ชื่อ - สกุล	ตำแหน่งเดิม	ตำแหน่งใหม่
๑	พ.อ.ผเดิม หนึ่งสี่อ	ผศ.สกศ.รร.จปร.	รศ.สกศ.รร.จปร.
๒	พ.อ.พิษณุ พวงสุนทร	อจ.สกศ.รร.จปร.	ผศ.สกศ.รร.จปร.
๓	พ.อ.หญิง อโณมา คงตะแบก	ผศ.สกศ.รร.จปร.	รศ.สกศ.รร.จปร.
๔	พ.อ.หญิง ชมนาด เขียมพิภพ	ผศ.สกศ.รร.จปร.	รศ.สกศ.รร.จปร.
๕	พ.อ.หญิง สมพร คำเครื่อง	ผศ.สกศ.รร.จปร.	รศ.สกศ.รร.จปร.
๖	พ.อ.หญิง ภัทรียา ตันทีกุล	อจ.สกศ.รร.จปร.	ผศ.สกศ.รร.จปร.
๗	พ.ท.หญิง สาริณี ไกรสังเกตุ	อจ.สกศ.รร.จปร.	ผศ.สกศ.รร.จปร.
๘	พ.ต.หญิง พนมวรรณ ปานสีทา	อจ.สกศ.รร.จปร.	ผศ.สกศ.รร.จปร.
๙	พ.ต.หญิง สิริกาญจน์ เอี่ยมอาญญา	อจ.สกศ.รร.จปร.	ผศ.สกศ.รร.จปร.
๑๐	พ.ต.หญิง สุวิมล เสนีวงศ์ ณ อยุธยา	อจ.สกศ.รร.จปร.	ผศ.สกศ.รร.จปร.

นายทหารบรรจุใหม่

ลำดับ	ยศ, ชื่อ - สกุล	คุณวุฒิ	ตำแหน่งบรรจุ
๑	นาย ประมินทร์ ลารีระกุล	ปริญญาการแพทย์แผนจีนบัณฑิต แห่งมหาวิทยาลัยหัวเฉียวเฉลิมพระเกียรติ	ประจำห้องปฏิบัติการ สกศ.รร.จปร. (อัตรา ร.อ.)
๒	นางสาว วณิเนตร สุนนระธรรม	ปริญญาวิทยาศาสตรบัณฑิต (การโฆษณา) แห่งมหาวิทยาลัยกรุงเทพ	หน.โรงพิมพ์ สบร.รร.จปร. (อัตรา ร.อ.)
๓	นางสาว นัฐพร เกียรติบัณฑิตกุล	ปริญญาครุศาสตรมหาบัณฑิต แห่งจุฬาลงกรณ์มหาวิทยาลัย	รรจ.อจ.สกศ.รร.จปร. (อัตรา พ.ต.)

ผู้ที่ได้รับรางวัล

ลำดับ	ยศ, ชื่อ - สกุล	ตำแหน่ง	หมายเหตุ
๑	ร.ท.สหัทธ คงเทียน	ผบ.มว.กรม นนร.รอ.รร.จปร.	หลักสูตรชั้นนายร้อย เหล่า ร. รุ่นที่ ๑๓๕ สอบได้คะแนนเฉลี่ยสะสม ๓.๙๗ ได้ลำดับที่ ๑



อานนท์! ถ้าเมื่อภิกษุหนึ่ง
อยู่ด้วยวิหารธรรมนี้
จิตน้อมไปเพื่อการนอน ;
เธอก็นอนด้วยการตั้งใจว่า
“บาปอกุศลธรรมทั้งหลาย
กล่าวคืออกุศลและโทมนัส
จักไม่ไหลไปตามเราผู้นอนอยู่
ด้วยอาการอย่างนี้” ดังนี้ :

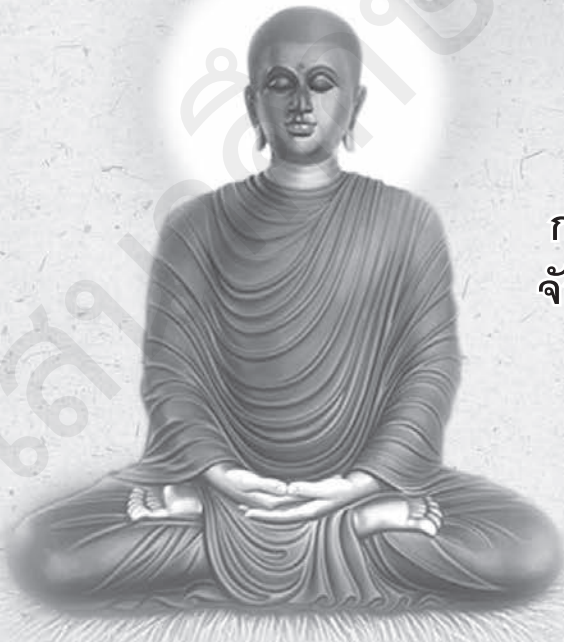

อริยสัจจากพระโอษฐ์ ๒ หน้า ๑๑๙๐-๑๑๙๘
(บาลี) อูปริ. ม. ๑๔/๒๓๖-๒๔๐/๓๔๗-๓๕๐.
(ไทย) อูปริ. ม. ๑๔/๑๘๖-๑๙๐/๓๔๗-๓๕๐.

คำถามที่พบบ่อย ตอบโดย พระอาจารย์คึกฤทธิ์ โสตถิภัทโล วัฒนาป่าพง

๓๕๑ จะทำอย่างไรจึงจะข้ามพ้น นิรณ ๕ ได้

นิรณเป็นอุปสรรคต่อปฐมฌาน จริง ๆ
ข้ามไม่ได้ยากเลย เพราะปฐมฌานก็ต้องผ่านแล้ว
โยมคุณนิรณมีอะไรบ้าง กามฉันทะ พยาบาท ความ
คิดในทางกาม ทางยินดี ความคิดในทางยินร้าย
พยาบาทเบียดเบียน ถีนมิถะ ความง่วงเหงา
หาวนอน อุทธัจจกุกกุจจะ ความฟุ้งซ่าน วิจิกิจฉา
ความสงสัยลังเล แค่งสงสัย ก็ฟุ้งซ่าน พอกันเลย ก็
คือ มันคิดส่งออก เพราะฉะนั้น ถ้าคิดส่งออกโยม
ต้องอย่าส่งออก พระพุทธเจ้าบอกถ้าเธอไม่ตั้งไว้ซึ่ง
กายคตาสติ ตาจะหลุดเอาภิกษุหนึ่งไปหารูปที่หน้าพอใจ
รูปที่ไม่หน้าพอใจก็เป็นสิ่งที่เธอรู้สึกอึดอัดขะเขยง

หูมันจะหลุดเอาภิกษุไปหาเสียงที่น่าฟัง เสียงที่ไม่
ฟังก็เป็นสิ่งที่เธอรู้สึกอึดอัดขะเขยง อายตนะมัน
จะหลุดเราไปถ้าเราไม่ตั้งไว้ซึ่งกายคตาสติ เพราะ
ฉะนั้น หน้าที่โยมในการลดความฟุ้งซ่านโยมก็ใช้สติ
พระพุทธรูปเจ้าบอกสติก็ได้ทั้งจิตหดหู่และจิตฟุ้งซ่าน
ตั้งสติกลับมาที่กายให้มาก ๆ โยมจะลดตัวนี้ไปได้
ด้วย ตัวกามฉันทะและกัตัวพยาบาท ตัวฉันทะ
พยาบาท อุทธัจจ วิจิกิจฉา รวบมาได้เลย ส่วนความ
ง่วงให้โยมเปลี่ยนอิริยาบถ ทำที่พระพุทธเจ้าสอน
กับพระโมคคัลลานะ ก็เช่น สาธยายธรรม โยมเอา
ธรรมพระพุทธเจ้ามา สายปฏิจจสมุปบาทมาท่อง
ก็ได้ เมื่อคิดใคร่ควรธรรมก็ได้ มองดูแสงสว่างจะ
หายง่วง แหงนหน้าดูดาว ไม้แฉงหนู มันคัน จะได้ตา

สว่าง หรือไปเดินจงกรม และสุดท้าย ก็คือ นอน อันนี้ไม่สุดท้าย อย่าเพิ่งเอาไม่สุดท้ายมาใช้ก่อน เอาไว้ใช้สุดท้าย นอนแล้วตื่นมากำลังสดชื่นดี ๆ ทำสมาธิเลย ยิ่งโยมทำสมาธิตอนสดชื่นบ่อย ๆ ตัวสมาธิก็จะช่วยให้ลบอาการนิรวณไปได้ที่ละเล็กทีละน้อย ทีละเล็กทีละน้อยไปเรื่อย ๆ พอทำสมาธิได้มากขึ้น ใช้นิรวณมันจะหมดไปเอง โยมไม่อย่าทำให้มันหมดมันก็หมด โยมอาศัยทำสมาธิบ่อยขึ้น นั่งง่วงไปเดิน แกล้งมันบ้างสิ ให้มันแกล้งเราฝ่ายเดียว พอไปเดินแล้วทำสมาธิ สมาธิจากการเดินจงกรมมันก็เกิดได้ สมาธิอันเกิดจากการเดินจงกรมนั้นพระพุทธรเจ้าบอกล้อมตั้งอยู่ได้นาน นี้อานิสงส์ของการเดินจงกรม เพราะฉะนั้น การเดินจงกรมมีอานิสงส์ ก็คือ เป็นผู้อดทนต่อการทำความเพียร อดทนต่อการเดินทางไกล อาหารจะย่อยง่าย มีอาหารน้อย สมาธิที่เกิดจากการเดินจงกรมนั้นล้อมตั้งอยู่ได้นาน อันนี้ล้วน

เป็นอานิสงส์ของการเดินจงกรม โยมอย่าไปคิดว่าสมาธิต้องนั่ง เดินก็ได้ นอนก็ได้ นั่งก็ได้ ก่อนนอนทำยังไง ก่อนนอนทำสมาธิอีก ด้วยการตั้งใจว่า จิตเราจะไม่ไหลไปกับอกุศลทั้งปวง และน้อมจิตไปเพื่อการหลับ ก่อนจะนอนก็ต้องตั้งใจอยู่กับลมหายใจเข้าออก พยายามละอกุศล และตั้งใจว่าขณะที่หลับเราจะต้องไม่คิดอกุศล กดปุมสั่งมันไว้ก่อนเลย ส่วนมันจะเชื่อ ไม่เชื่อ ว่ากันอีกทีหนึ่ง ค่อย ๆ ทำไปเรื่อย ๆ มันจะได้ อันนี้ก็เป็นเรื่องของเวลานอน บอกอาานนท์ ถ้าเมื่อภิกษุอยู่ด้วยเวลาธรรมนี้ จิตน้อมไปเพื่อการนอน เธอก็นอนด้วยการตั้งใจว่าบาปอกุศลธรรมทั้งหลาย กล่าวคือ อวิชชา และโทมนัสจักไม่ไหลไปตามเราผู้นอนอยู่ ด้วยอาการอย่างนี้ ดังนี้ ในกรณีอย่างนี้ ภิกษุนั้นชื่อว่า เป็นผู้มีความรู้สึกตัวทั่วพร้อมในกรณีแห่งการนอนนั้น ทำง่าย ๆ แค่นี้ บางคนก็ว่าทำแล้วมันนอนหลับง่ายเหลือเกิน

พระสูตรที่เกี่ยวข้อง

ภิกษุ ท. ! นิรวณเป็นเครื่องกางกั้น ๕ อย่างเหล่านี้ ท่วมทับจิตแล้ว ทำปัญญาให้ถอยกำลังมืออยู่. ทำอย่างไร อย่างไรเล่า ? ทำอย่างไร คือ :

นิรวณเครื่องกางกั้น คือ กามฉันทะ ครอบงำจิตแล้ว ทำปัญญาให้ถอยกำลัง;

นิรวณเครื่องกางกั้น คือ พยาบาท ครอบงำจิตแล้ว ทำปัญญาให้ถอยกำลัง;

นิรวณเครื่องกางกั้น คือ ถีนมิทธะ ครอบงำจิตแล้ว ทำปัญญาให้ถอยกำลัง;

นิรวณเครื่องกางกั้น คือ อุทธัจจกุกกุกจะ ครอบงำจิตแล้ว ทำปัญญาให้ถอยกำลัง;

นิรวณเครื่องกางกั้น คือ วิจิกิจฉา ครอบงำจิตแล้ว ทำปัญญาให้ถอยกำลัง.

ภิกษุ ท. ! ภิกษุที่ไม่ละนิรวณอันเป็นเครื่องกางกั้นจิต ๕ อย่างเหล่านี้แล้ว

จักรู้ซึ่งประโยชน์ตน หรือประโยชน์ผู้อื่น หรือประโยชน์ทั้งสองฝ่าย

หรือจักกระทำให้แจ้งซึ่งญาณทัสสนะอันวิเศษอันควรแก่ความเป็นอริยะ

ยิ่งกว่าธรรมดาแห่งมนุษย์ ด้วยปัญญาอันทุพพลภาพ ไร้กำลัง ดังนี้ มันไม่เป็นฐานะที่จะมีได้.

ภิกษุ ท. ! เปรียบเหมือนแม่น้ำที่ไหลลงจากภูเขา ไหลไปสู่ที่ไกล มีกระแสเชี่ยว พัดพาสิ่งต่าง ๆ ไปได้

มีบุรุษมาเปิดช่องทั้งหลายที่เขาขุดขึ้น ด้วยเครื่องใดทั้งสองฝั่งแม่น้ำนั้น เมื่อเป็นเช่นนี้กระแสน้ำ

แม่น้ำนั้น

ก็ขีดสายไหลผิดทาง ไม่ไหลไปสู่ที่ไกลไม่มีกระแสเขียว ไม่พัดสิ่งต่างๆไปได้, นี่ฉันใด;

ภิกษุ ท. ! ข้อนี้ก็ฉันนั้นเหมือนกัน :

ภิกษุ ที่ไม่ละนิวรณ์อันเป็นเครื่องกั้นจิต ๕ อย่างเหล่านี้แล้ว
จะรู้ซึ่งประโยชน์ตน หรือประโยชน์ผู้อื่น หรือประโยชน์ทั้งสองฝ่าย หรือ
จักกระทำให้แจ้งซึ่งญาณทัสสนะอันวิเศษอันควรแก่ความเป็นอริยะ ยิ่งกว่าธรรมดาแห่งมนุษย์
ด้วยปัญญาอันทูลพลภาพ ไร้กำลัง ดังนี้ นั่นไม่ป็นฐานะที่จะมีได้.

อริยสัจจากพระโอษฐ์ ๒ หน้า ๑๓๕๗-๑๓๕๘
(บาลี) ปญจก. อ. ๒๒/๗๒/๕๑.
(ไทย) ปญจก. อ. ๒๒/๕๖/๕๑.

กายคตาสติ มีความสำคัญต่ออินทริยสังวร

อินทริยสังวร หน้า ๖๕-๖๙

(บาลี) สฬ. ส. ๑๘/๒๔๖,๒๔๘/๓๔๘,๓๕๐.

(ไทย) สฬ. ส. ๑๘/๒๑๓/๓๔๘,๓๕๐.

เจริญโพชฌงค์ตามกาล

(ไทย) มหาวาร. ส. ๑๙/๑๓๘/๕๖๘.

(บาลี) มหาวาร. ส. ๑๙/๑๕๔/๕๖๘.

อุบายแก้ความมัวง

(ไทย) สตุตก. อ. ๒๓/๗๓-๗๔/๕๘.

(บาลี) สตุตก. อ. ๒๓/๗๒-๗๓/๕๘.

สมาธิจากการเดิน (จงกรม)ย่อมตั้งอยู่นาน

(ไทย) ปญจก. อ. ๒๒/๒๖/๒๙.

(บาลี) ปญจก. อ. ๒๒/๓๑/๒๙.

การตั้งจิตก่อนนอน

อริยสัจจากพระโอษฐ์ ๒ หน้า ๑๑๙๐-๑๑๙๘

(บาลี) อุปริ. ม. ๑๔/๒๓๖-๒๔๐/๓๔๗-๓๕๐.

(ไทย) อุปริ. ม. ๑๔/๑๘๖-๑๙๐/๓๔๗-๓๕๐.



วัดนาป่าพง

ติดตามการเผยแผ่พระธรรมคำสอนตามหลักพุทธวจน

โดยพระอาจารย์ศีกฤทธิ์ โสคติณโณ ใต้ที่

www.buddhakos.org | media.watnapahpong.org | www.watnapp.com

คลื่น ส.ว.พ. FM ๙๑.๐ MHz ทุกวันพระ เวลา ๑๗.๔๐ น.

ที่ดาวเทียมระบบ C-Band ช่อง A | Biz Net Tong Hua เวลา ๐๖.๐๐ - ๐๗.๐๐ น.



www.etipitaka.com

โปรแกรมตรวจหาและเทียบเคียง
พุทธวจนจากพระไตรปิฎก



๑๑๘

เสนาศึกษา เล่มที่ ๘๖ ตอนที่ ๕ เดือน กันยายน - ตุลาคม ๒๕๕๘